

CX35B
CX39B
Series 2
Miniexcavadoras

Empleo y Cuidado

Impreso núm. 84565440
la edición
Español 03/12 - INSTRUCCIONES ORIGINALES



CLICK HERE TO **DOWNLOAD** THE COMPLETE MANUAL

- Thank you very much for reading the preview of the manual.
- You can download the complete manual from: www.heydownloads.com by clicking the link below



- Please note: If there is no response to CLICKING the link, please download this PDF first and then click on it.

CLICK HERE TO **DOWNLOAD** THE COMPLETE MANUAL

NIVEL DE VIBRACIONES TRANSMITIDAS AL OPERADOR

El nivel de vibraciones transmitidas al operador depende principalmente de las condiciones del terreno sobre el que se está trabajando, del modo de utilización de la máquina y de su herramienta.

La exposición a las vibraciones puede ser reducida notablemente si se respetan las siguientes recomendaciones:

- utilizar el equipo idóneo para la máquina y para el tipo de trabajo a efectuar;
- regular y bloquear el asiento en la posición correcta; inspeccionar con regularidad las suspensiones del asiento, si instaladas, efectuando los ajustes o el mantenimiento necesarios;
- prestar regularmente servicio de mantenimiento en la máquina según los intervalos programados;
- trabajar con el equipo de modo uniforme, evitando en lo posible movimientos bruscos o choques excesivos;
- evitar lo más posible el transporte sobre terrenos muy desiguales y el choque contra posibles obstáculos, como por ejemplo rocas grandes.

La exposición depende de las técnicas de utilización de la máquina y puede ser controlada siguiendo las instrucciones descritas en este manual.

El valor de aceleración medio ponderado a que están sometidos los brazos del operador no supera los 2,5 m/s².

El valor de aceleración medio ponderado a que está sometido el cuerpo del operador no supera 0,5 m/s².

Estos resultados se determinaron utilizando un medidor de la aceleración durante los trabajos de excavación.

NOTA: el valor la exposición del cuerpo entero es determinado en condiciones de funcionamiento y de terreno especiales y, por lo tanto, no puede ser representativo de todas la condiciones de funcionamiento posibles en el uso previsto de la máquina. Por consiguiente, no se entiende que este valor individual de emisión de vibración determine la exposición del cuerpo entero a las vibraciones como como entendido en la Directiva Europea 2002/44/CE. Para ello se aconseja hacer medidas en condiciones de trabajo reales. En caso que no sea posible, se aconseja hacer referencia a las informaciones en la tabla siguiente desde ISO/TR 25398:2006 (*).

Condiciones operativas	Valor de emisión básico			Desviación estandar		
	$1,4*a_{w,eqx}$ m/s ²	$1,4*a_{w,eqy}$ m/s ²	$a_{w,eqz}$ m/s ²	$1,4*S_x$ m/s ²	$1,4*S_y$ m/s ²	S_z m/s ²
Excavación	0,33	0,21	0,19	0,19	0,12	0,10
Uso del martillo hidráulico	0,49	0,28	0,36	0,20	0,13	0,17
Movimiento de desplazamiento	0,45	0,39	0,62	0,17	0,18	0,28

(*) ISO/TR 25398:2006 Vibración mecánica - Instrucción para la medida de la exposición del cuerpo entero a la vibración de conducción de máquinas para movimiento de tierras - Utilización de los datos armonizados medidos por institutos, organismos y fabricantes internacionales.

MANTENER EL COMBUSTIBLE Y EL ACEITE LEJOS DE FUENTES INFLAMABLES

El aceite, el anticongelante y en especial el combustible son productos altamente inflamables. Mantener la máquina lejos de llamas. Apretar firmemente todos los tapones de aceite y combustible. El combustible y el aceite deben eliminarse en las áreas a propósito. Limpiar inmediatamente las áreas caracterizadas por residuos de combustible o aceite y eliminar los desechos tal y como dictan las normas correspondientes.

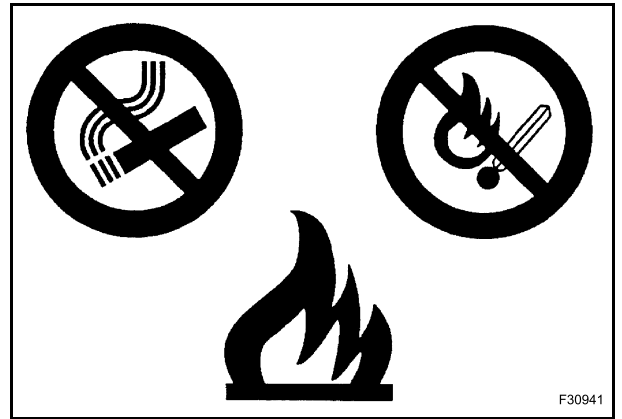

SUBIR O BAJAR DE LA MÁQUINA

Para subir o bajar de la máquina es necesario agarrarse en tres puntos, a través de las barandillas y escaleras predispuestas. Controlar y limpiar las barandillas, escaleras y los elementos que sirven para subir a la máquina. Eliminar los materiales resbaladizos como lubricantes y lodo. Antes de detener el motor para bajar de la máquina, colocar la puerta de acceso cabina paralelamente a las orugas.

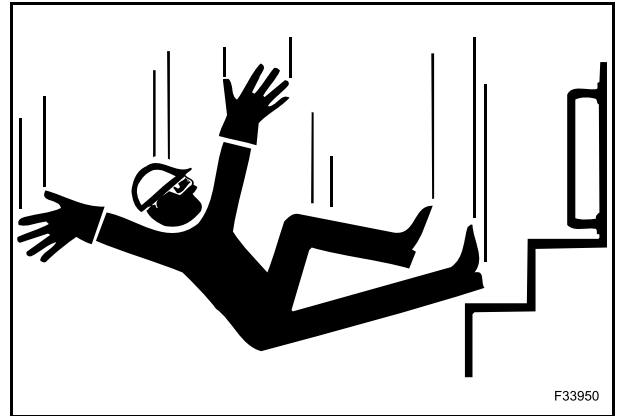

TENER CUIDADO MIENTRAS LA MÁQUINA ESTÁ TRABAJANDO

No acercarse nunca a una máquina trabajando. Antes de acceder a una máquina trabajando, establecer un contacto visivo con el operador.



ÁREAS DE TRABAJO LIMITADAS

Al tener que trabajar en lugares provistos de altura y espacio de rotación limitados, tales como túneles, puentes, cerca de líneas aéreas o subterráneas o dentro de edificios, procurar mantener la máquina y la herramienta a una distancia adecuada desde los obstáculos, con el fin de evitar lesiones físicas o daños a la máquina o a las estructuras.

Pedir la asistencia de un encargado de las señales, que deberá dirigir al operador.

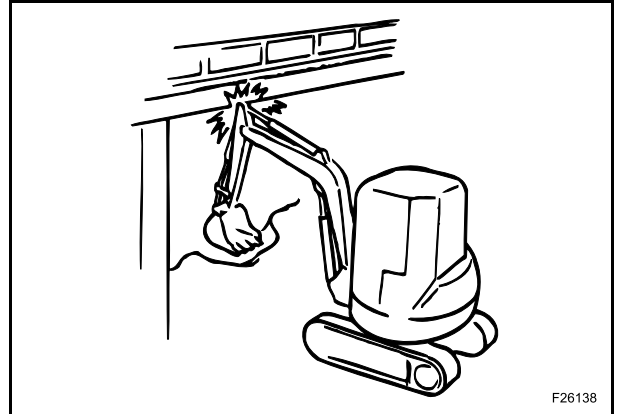

NO TRABAJAR DEBAJO DE DESPLOMOS

No excavar por debajo de un precipicio. Podrían caerse piedras o volverse resbaladizo el terreno, y esto podría causar heridas personales o daños en la máquina.

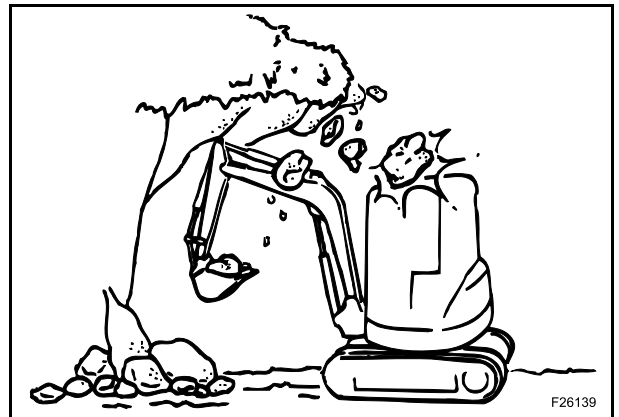

PREDISPONER UNA ILUMINACIÓN SUFICIENTE

Encender las luces de trabajo al tener que trabajar en lugares desprovistos de suficiente iluminación. En caso necesario, utilizar sistemas de iluminación adicionales para garantizar una buena visibilidad.

Cuando fuese imposible obtener un grado de iluminación aceptable debido a niebla, nieve o lluvia, interrumpir inmediatamente el trabajo.

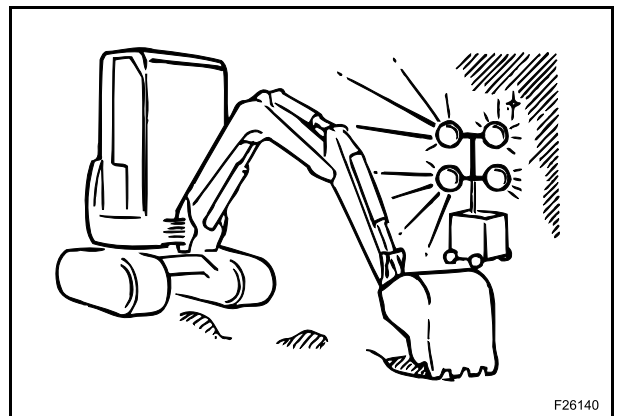

MODIFICACIONES

El Fabricante declina toda responsabilidad en caso de daños o lesiones físicas causadas por alteraciones efectuadas sin previa autorización.

Al tener que efectuar alguna modificación se recomienda consultar al Distribuidor.

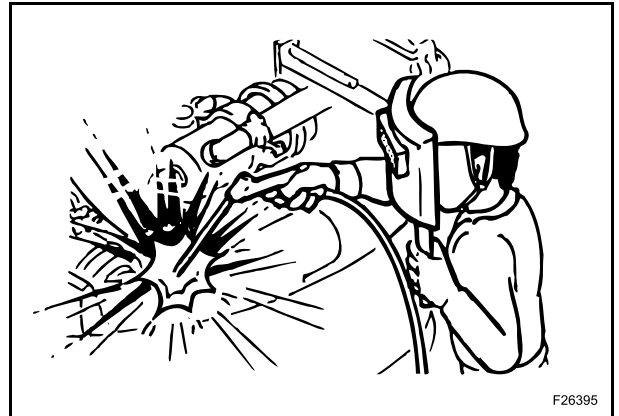

AL FINAL DE LAS OPERACIONES DE MANTENIMIENTO

Al finalizar el mantenimiento, comprobar siempre que la máquina pueda funcionar correctamente:

- tras acabar el mantenimiento, dejar funcionar el motor en mínima y controlar posibles pérdidas o anomalías;
- accionar lentamente todos los mandos de la máquina para controlar el funcionamiento correcto;
- aumentar la velocidad del motor gradualmente y volver a controlar la presencia de pérdidas y anomalías;
- accionar normalmente todas las palancas de mando para confirmar el funcionamiento correcto.

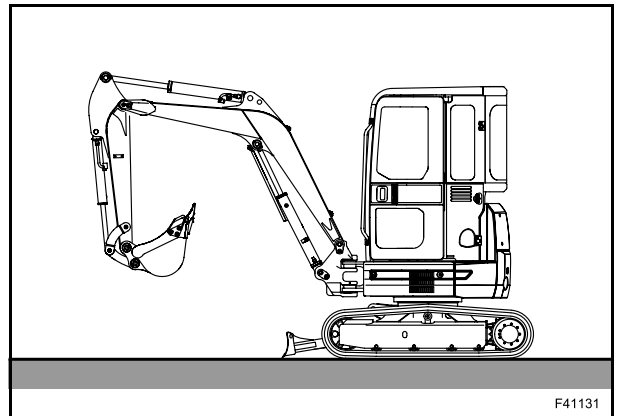

ELIMINAR LOS MATERIALES REDISUALES DEL MODO ADECUADO

Eliminar aceite, combustible, refrigerante, solventes, filtros, baterías etc. tal y como proveen las leyes y normas federales, nacionales y locales en materia de eliminación de desechos. Antes de descargar un fluido se deben pedir las modalidades de eliminación a las autoridades locales.

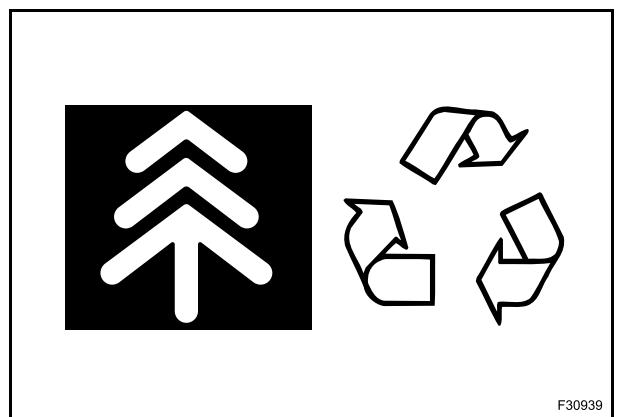

CALCOMANÍA DE SEGURIDAD EQUIPOS EN EL ÁREA DE TRABAJO

Se halla en el contrapeso.

Asegurarse de que el personal expuesto en el área de funcionamiento esté lejos de la máquina antes de mover la máquina o sus equipos. Sonar el avisador acústico.

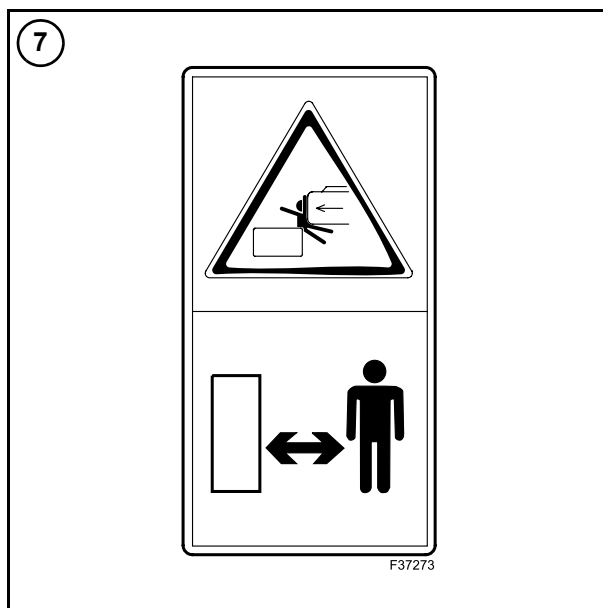

CALCOMANÍA PARADA MOTOR

Situado sobre el radiador del motor.

Indica la necesidad de parar el motor antes de abrir el cofre.

Peligro de accidente grave por la presencia de partes accionadas tales como correas, ventiladores, poleas.

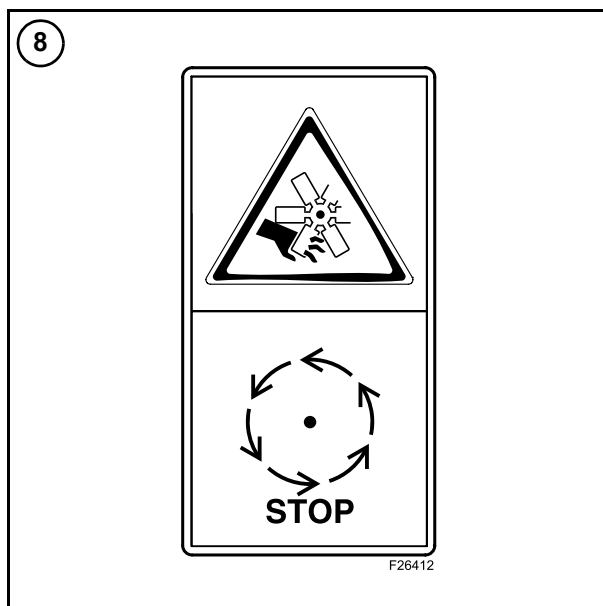

CALCOMANÍA CABLES AUXILIARES

Situada sobre la tapa de la batería.

Indicación de peligro al arrancar el motor con cables auxiliares.

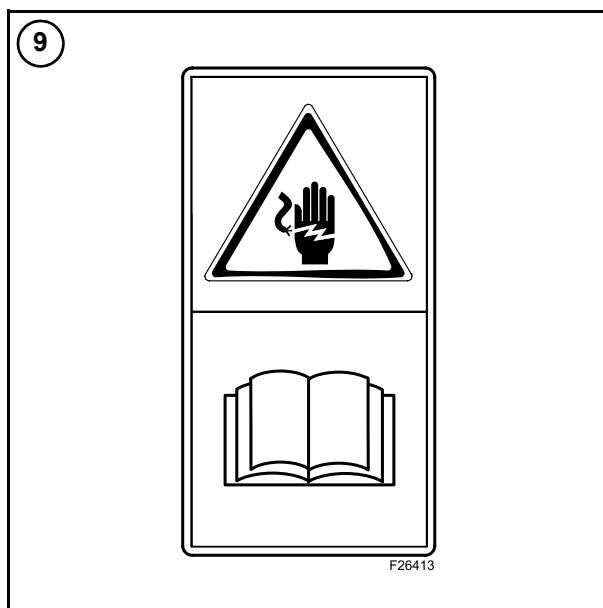

Durante el transporte se deben observar las normas indicadas, considerando también las indispensables condiciones de seguridad.

Antes de transportar la máquina, apoyar la cuchara a la hoja para impedir todo tipo de rotación involuntaria de la estructura superior.

Elegir el trayecto en relación a las dimensiones del camión utilizado para transportar la máquina.

Hacer referencia a la Sección "5. TRANSPORTE" para obtener informaciones en relación a la carga, descarga y colocación de la máquina.

- A. Altura total
- B. Longitud total

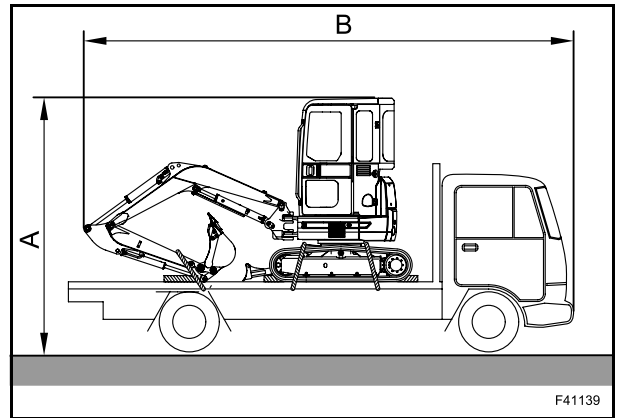

2.4.2 INTERRUPTORES

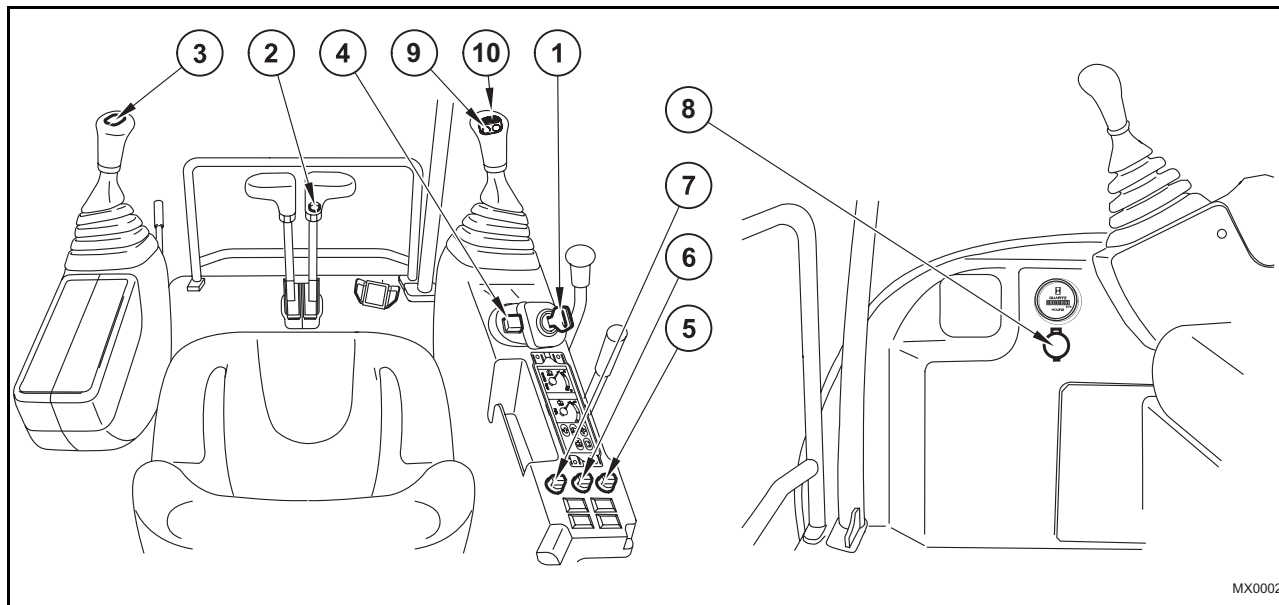

- | | |
|--|--|
| 1. Llave de contacto | 6. Interruptor del calentador (sólo cabina) |
| 2. Conmutador de selección velocidad de traslación | 7. Conmutador limpia e lavacristales (solamente cabina) |
| 3. Pulsador de la bocina | 8. Tomacorriente eléctrico 12 voltios |
| 4. Interruptor de selección deceleración | 9. Pulsador de control del martillo hidráulico |
| 5. Interruptor faros de trabajo | 10. Control deslizante de martillo y pinza demoldora hidráulicos |

1. LLAVE DE ARRANQUE

Este interruptor sirve para encender o detener el motor.

1. HEAT:

Cuando el arranque del motor se verifica con dificultad debido a las bajas temperaturas, meter la llave en esta posición para activar el precalentamiento. Mantener la llave en esta posición durante 15 segundos aproximadamente para arrancar el motor. Soltar la llave tras el arranque del motor.

2. OFF:

Es la posición en la cual la instalación eléctrica está apagada y el motor detenido.

3. ON:

En esta posición se alimentan todos los circuitos eléctricos. Mantener la llave en esta posición durante el funcionamiento de la máquina.

4. ARRANQUE:

Para arrancar el motor, girar la llave en posición de arranque y soltarla de manera que vuelva automáticamente en ON.

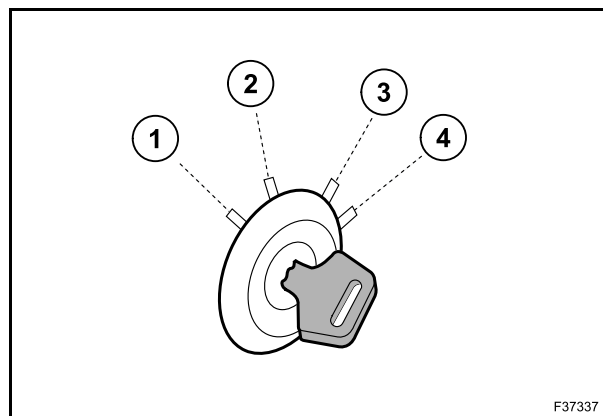

2.4.5 CABINA

Para optimizar la ventilación en la cabina y para facilitar el funcionamiento, se suministra el equipamiento siguiente.

▲ ATENCIÓN

AL UTILIZAR EL EQUIPO EN LA CABINA, COLOCAR LA PALANCA DE SEGURIDAD EN POSICIÓN DE BLOQUEO PARA EVITAR MOVIMIENTOS INVOLUNTARIOS DE LA MÁQUINA AL ACCIONAR ACCIDENTALMENTE UNA PALANCA DE MANDO. ESTA SITUACIÓN PUEDE CAUSAR LESIONES PERSONALES.

BLOQUEO DE LA PUERTA CABINA

Para bloquear la puerta en posición abierta, hacer deslizar la puerta hasta el enganche (1) en el retén detrás de la cabina.

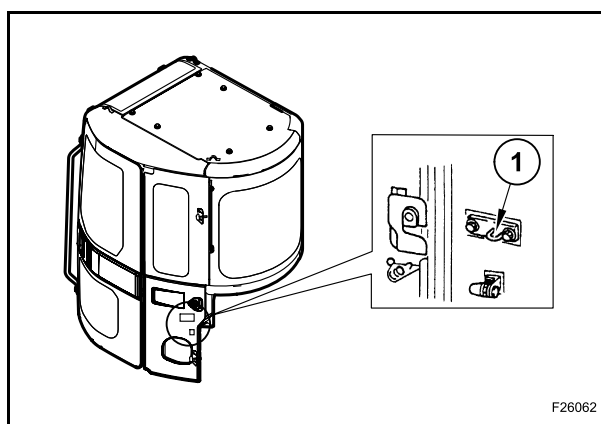

DESBLOQUEO DE LA PUERTA DESDE EL INTERIOR

Tirar la palanca (1) hacia atrás para soltar la puerta.

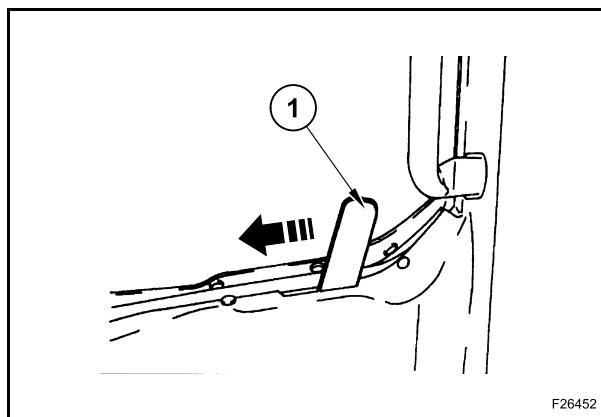

CONTROL DE LAS PÉRDIDAS DE FLUIDO REFRIGERANTE

Cuando el nivel del refrigerante alcanza el radiador pero no el depósito es posible que hay alguna pérdida en el sistema de refrigeración. Asegurarse de que el nivel del refrigerante cumpla las especificaciones y presurizar el sistema para controlar las pérdidas. Consultar al Distribuidor para obtener consejos y/o servicios de reparación. Reparar las pérdidas antes del poner en marcha la máquina.

CONTROL Y RESTABLECIMIENTO DEL NIVEL DEL ACEITE MOTOR

NOTA: para controlar el nivel de aceite es necesario que la máquina esté en un terreno firme y horizontal.

Controlar siempre el nivel de aceite antes de arrancar el motor.

Detener el motor y esperar 30 minutos por lo menos para controlar el nivel de aceite después del trabajo.

Poner la palanca de regulación velocidad en régimen mínimo, detener el motor y quitar la llave de arranque, colocar la palanca de bloqueo de seguridad en posición de "BLOQUEO".

Esperar que la máquina se enfríe.

Abrir el cofre del motor con la llave de arranque.

Extraer la varilla indicadora de aceite motor (1), limpiarla con un trapo seco y volver a sumergirla completamente. Extraerla otra vez y verificar el nivel de aceite. El nivel debe estar entre las muescas (H) y (L).

Cuando el aceite presente una elevada contaminación o desgaste, cambiarlo sin hacer caso de los intervalos de sustitución previstos.

Al detectar un nivel de aceite muy escaso, quitar el tapón de llenado (2) y restablecer el nivel correcto vertiendo el aceite a través del cuello de llenado.

A tal punto volver a controlar el nivel de aceite.

Limpiar la tapa (2) e instalarla.

Cerrar el cofre motor y bloquearlo con la llave.

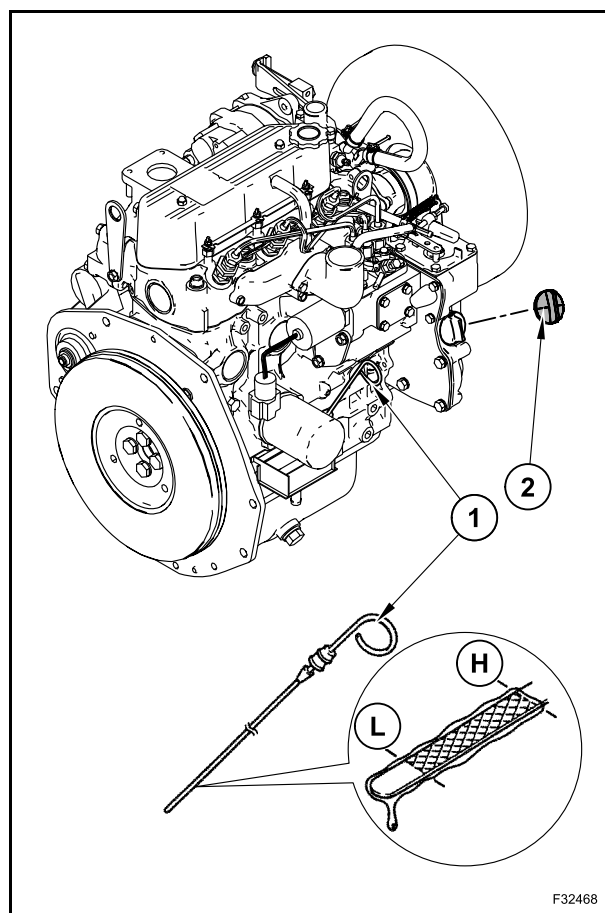

F32468

▲ ATENCIÓN

EL NUEVO ACEITE DEBE TENER LAS MISMAS ESPECIFICACIONES DEL ACEITE YA PRESENTE EN EL DEPÓSITO DE ACEITE HIDRÁULICO.

3.1.5 CONTROLES TRAS EL ARRANQUE DEL MOTOR

Controlar lo siguiente después de arrancar el motor.

⚠ ATENCIÓN

- EL MOVIMIENTO ACCIDENTAL DE UNA PALANCA DE CONTROL PUEDE CAUSAR EL MOVIMIENTO IMPROVISO DE LA MÁQUINA. ANTES DE LEVANTARSE O CAMBIAR LA PROPIA POSICIÓN, EL OPERADOR DEBE PONER LA PALANCA DE SEGURIDAD DE LOS MANDOS EN POSICIÓN DE BLOQUEO.
- ASEGURARSE QUE NADIE Y NADA PUEDA OBSTACULIZAR EL ÁREA DE MANIOBRAS DE OSCILACIÓN ANTES DE ACCIONAR EL MOTOR. ANTES DE EMPEZAR LA FASE DE TRANSPORTE, ASEGURARSE DE CONOCER LA POSICIÓN DE LOS MOTORES DE TRASLACIÓN Y TOCAR LA BOCINA ANTES DE ARRANCAR EL MOTOR.

CONTROL DEL TABLERO DE INSTRUMENTOS

Controlar todos los interruptores y indicadores. La luz de aviso (1) se enciende cuando la batería está descargada. La luz de aviso (2) se enciende cuando la presión de aceite motor es demasiado baja. Asegurarse del funcionamiento correcto del instrumento de medida del nivel (3) y de la temperatura refrigerante motor (4).

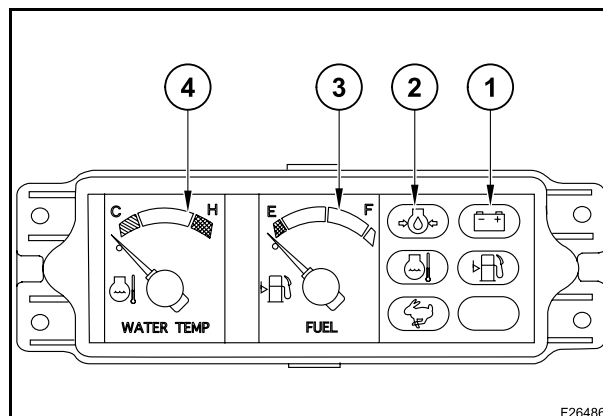

PALANCA DE SEGURIDAD MANDOS

Estando el motor en marcha, situar la palanca de bloqueo de seguridad (1) en posición de BLOQUEO (arriba).

Mover todas las palancas de mando, excepto la palanca de la hoja y las palancas de control rotación.

Asegurarse que todas las funciones, excepto la de la hoja y del brazo de elevación, estén deshabilitadas cuando la palanca de seguridad de los mandos está en posición de BLOQUEO (arriba).

Las palancas de mando de la traslación se deben bloquear mecánicamente y no se deben mover.

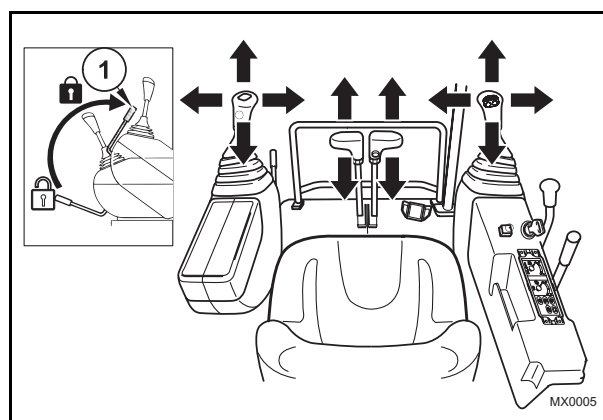

NOTA: al detectar algún inconveniente, detener inmediatamente el motor y tomar las medidas necesarias; dirigirse al Distribuidor para las reparaciones.

ROTACIÓN DE LA ESTRUCTURA SUPERIOR

⚠ ATENCIÓN

- AL TRABAJAR EN LAS PENDIENTES, LA MÁQUINA SE VUELVE INESTABLE Y DES-EQUILIBRADA.
- ASEGURARSE QUE NADIE Y NADA PUEDA OBSTACULIZAR EL ÁREA DE ROTACIÓN ANTES DE ACCIONAR EL MOTOR.
- TRABAJAR HACIA LA DIRECCIÓN DE LA PENDIENTE Y NUNCA EN SENTIDO TRANSVERSAL.
- NO HACER GIRAR NI OSCILAR LA MÁQUINA SOBRE LAS ORUGAS CUANDO SE ESTÁ SOBRE UNA PENDIENTE.
- ACCIONAR LAS PALANCAS DE MANDO CON CUIDADO PARA PREVENIR MOVIMIENTOS IMPROVISOS QUE PODRÍAN CAUSAR EL RESBALAMIENTO O EL VUELCO DE LA MÁQUINA.
- PREDISPONER UNA SUPERFICIE HORIZONTAL DONDE SE PUEDA ACCIONAR LA MÁQUINA.
- PEDIR LA ASISTENCIA DE UN ENCARGADO DE LAS SEÑALES QUE TRABAJE JUNTO AL OPERADOR.

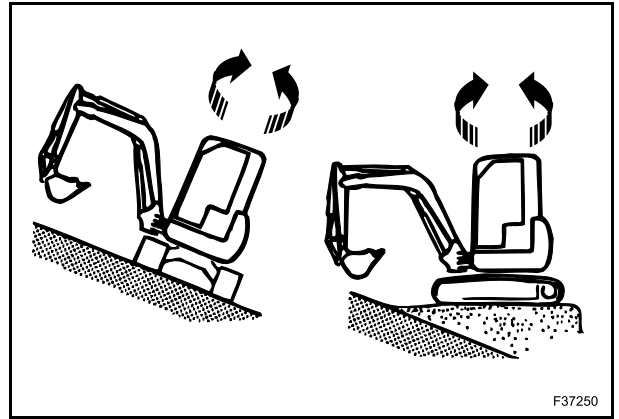

CÓMO AUMENTAR EL RENDIMIENTO DEL TRABAJO

⚠ ATENCIÓN

- AL GIRAR LA ESTRUCTURA SUPERIOR ESTANDO LA MÁQUINA EN UNA PENDIENTE, LA MISMA SE PUEDE VOLCAR. EN UNA PENDIENTE ES MUY PELIGROSO GIRAR LA ESTRUCTURA SUPERIOR CUESTA ABAJO CON LA CUCHARA CARGADA. PREPARAR UNA SUPERFICIE HORIZONTAL PARA HACER FUNCIONAR LA MÁQUINA EN CONDICIONES DE SEGURIDAD.
- ASEGURARSE QUE NADIE Y NADA PUEDA OBSTACULIZAR EL ÁREA DE ROTACIÓN ANTES DE ACCIONAR EL MOTOR.

NOTA: los equipos opcionales ofrecen una gama de aplicaciones más amplia que las mostradas. Véase 4-34 para el cambio de la cuchara.

BAJADA DE LA CUCHARA EN SITUACIONES DE EMERGENCIA

⚠ ATENCIÓN

- OBSERVAR ESTE PROCEDIMIENTO SOLAMENTE AL TENER QUE BAJAR LA CUCHARA EN CASO DE EMERGENCIA. PRESTAR LA MÁXIMA ATENCIÓN PUESTO QUE EL PESO DE LA CUCHARA PUEDE CREAR MOVIMIENTOS IMPROVISOS CUANDO LOS FLEXIBLES DEL CIRCUITO HIDRÁULICO ESTÁN DESCONECTADOS.
- BLOQUEAR LOS EQUIPOS PARA EVITAR CAMBIOS DE POSICIÓN IMPROVISOS. QUITAR LENTAMENTE LOS TUBOS FLEXIBLES DE LA INSTALACIÓN HIDRÁULICA PARA DESCARGAR COMPLETAMENTE LA PRESIÓN. CONTROLAR EL MOVIMIENTO DE LA CUCHARA REMOVIENDO LENTAMENTE EL BLOQUEO.

Para bajar la cuchara, observar lo siguiente: cuando la cuchara se encuentra en posición de excavación (A) (cilindro cuchara completamente alargado) se debe desconectar el tubo flexible (H), mientras que cuando la cuchara se halla en posición de descarga (B) (cilindro cuchara completamente retraído), se debe desconectar el flexible (R).

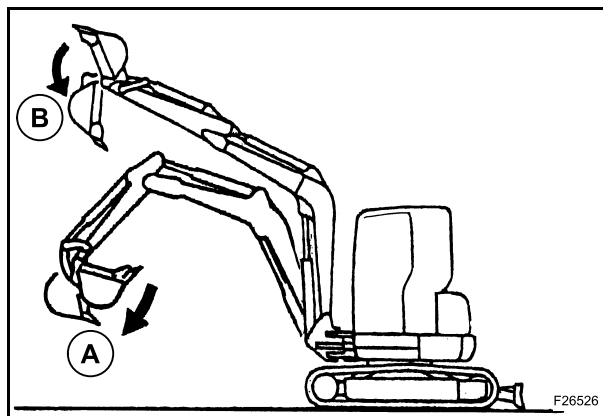

⚠ AVISO

Comprobar que ni la instalación hidráulica ni algún componente de la misma puedan sufrir contaminaciones por agentes dañinos. Esto podría causar daños muy graves en el circuito. Contactar el Distribuidor para obtener las tapas y los tapones adecuados a utilizar en esta máquina.

⚠ AVISO

Limpiar todo el aceite derramado. Eliminar el aceite quemado tal y como dictan las normas ambientales locales; se trata de una sustancia contaminante.

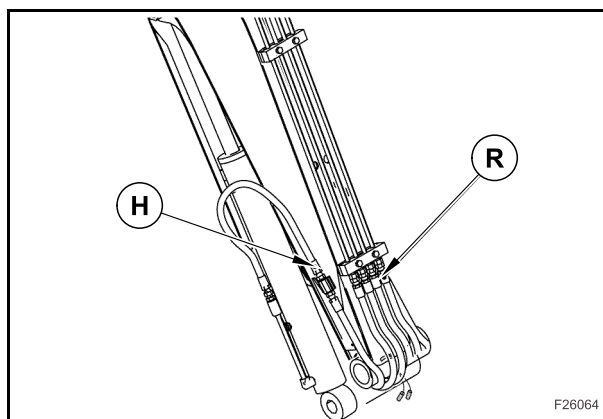

CLICK HERE TO **DOWNLOAD** THE COMPLETE MANUAL

- Thank you very much for reading the preview of the manual.
- You can download the complete manual from: www.heydownloads.com by clicking the link below



- Please note: If there is no response to CLICKING the link, please download this PDF first and then click on it.

CLICK HERE TO **DOWNLOAD** THE COMPLETE MANUAL

4. MANTENIMIENTO

4.3 ESPECIFICACIONES DE LUBRICANTES, COMBUSTIBLES Y FLUIDOS REFRIGERANTES

La tabla a continuación detalla los tipos de aceite, grasas y fluidos que se deben utilizar bajo condiciones climáticas diversas, en varios ambientes y condiciones de funcionamiento.

Componentes	Nombre técnico	Cantidad	Campo de empleo (temperatura ambiente °C)							Especificaciones
			-20°	-10°	0°	10°	20°	30°	40°	
Tanque de aceite hidráulico	Selenia IDRAULICAR AP31	Depósito: 38 l Sistema: 54,5 l	ISO VG 32							MS 1230
	Selenia IDRAULICAR AP46		ISO VG 46 *							
	Selenia IDRAULICAR AP51		ISO VG 68							
	AKCELA HYDRAULIC EXCAVATOR FLUID		ISO VG 46							
Cárter aceite motor	AKCELA N. 1 ENGINE OIL	Nivel H: 6,7 l Nivel L: 2,8 l	15 W 40 *							API CH4 ACEA E5 MS 1121
			10 W 30							
Tanque de combustible		38 l								EN590
Refrigerador	AKCELA PREMIUM ORGANIC ANTI-FREEZE	1,6 l Cant. total 4,6 l	50% LLC (Long Life Coolant, refrigerante de duración prolongada)*							ASTM D 3306 Type 1
Motor de traslación	AKCELA GEAR 135H EP	0,7 l X 2	SAE 80 W-90							API GL5 MS 1316
Rodillos superiores		45 cc X 2								
Ruedas locas		80 cc X 2								
Equipo y perno hoja de arrastre	MULTI PURPOSE GREASE 251 H EP	20 - posiciones								NLGI 2 251 H EP
Pasador cilindro de rotación		1 - posición								
Cojinete de rotación										
Tensor de orugas										
Palanca y pedal de accionamiento										
Engranaje de rotación	MOLY GREASE	1 - posición								NLGI 2 251 H EP-M
Acondicionador de aire	R134A	700 g								
Compresor	Sanden SP-10	120 cc								

(*) Las instalaciones son llenadas con los productos indicados con el asterisco.

NOTA:

USO DE ACEITE BIODEGRADABLE

Al tener que utilizar un aceite biodegradable, se recomienda observar lo siguiente:

- hay dos tipos de aceite biodegradable disponibles: aceite vegetal y aceite sintético. Se recomienda utilizar los aceites sintéticos, puesto que la temperatura de servicio máxima de los aceites vegetales es de 80 °C. Por ello, se tendrá una más rápida pérdida de calidad y una disminución de la duración de los aceites vegetales;
- no mezclar el aceite biodegradable y el aceite mineral usado en la fábrica; al utilizar el aceite biodegradable, se recomienda purgar tres veces la instalación hidráulica llenada con este aceite;
- en caso de uso del aceite biodegradable, se tendrá una disminución de eficiencia del freno de rotación y del freno de aparcamiento/traslación puesto que el factor de fricción del aceite biodegradable es inferior con respecto al aceite mineral;
- para más información acerca del tipo de lubricante biodegradable y de las correspondientes especificaciones para el uso y el mantenimiento, hacer referencia a la sección 4.21 ACEITE HIDRAULICO BIODEGRADABLE.

USO DE REFRIGERANTE

- Hay dos tipos de refrigerante en función de su base de inhibidores de la corrosión: base ORGÁNICA o INORGÁNICA.
- Las miniexcavadoras se llenan en fábrica con refrigerante de base ORGÁNICA.
- Se pueden utilizar ambos tipos, PERO NO SE DEBEN MEZCLAR. Lave el sistema de refrigeración antes de cambiar de tipo de refrigerante.

4.11.1 CAMBIO DE UNA ORUGA DE GOMA

Girar la estructura superior 90° y bajar la cuchara para levantar la oruga como mostrado.

El ángulo entre el brazo de elevación y el brazo de excavación debe ser 90° y 110°; situar la parte redonda de la cuchara al suelo. Colocar algunos soportes (1) debajo del bastidor para soportar la máquina.

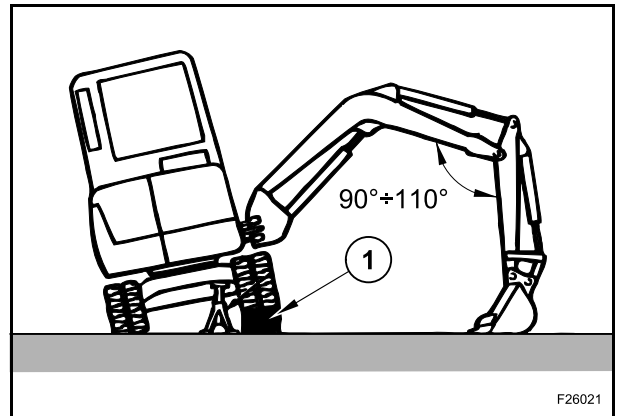

Abrir lentamente el engrasador (2) para hacer salir la grasa y descargar la presión.

Para aflojar la oruga basta con girar el engrasador (2) una vuelta, una vuelta y medio.

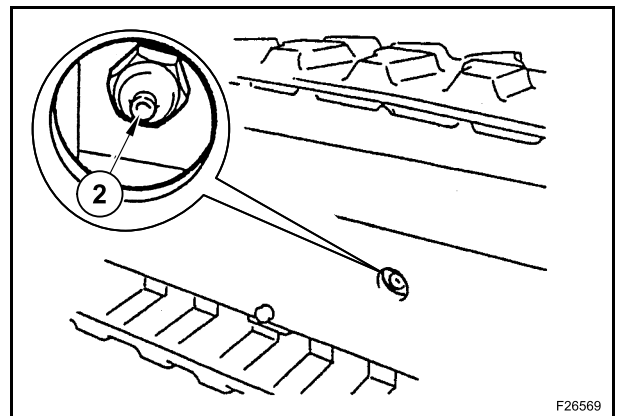

Introducir varios tubos de acero (3) en la oruga de goma y girar lentamente la rueda motriz hacia atrás.

Cuando la oruga de goma se apoya sobre los tubos de acero, moverla al lado para quitarla.

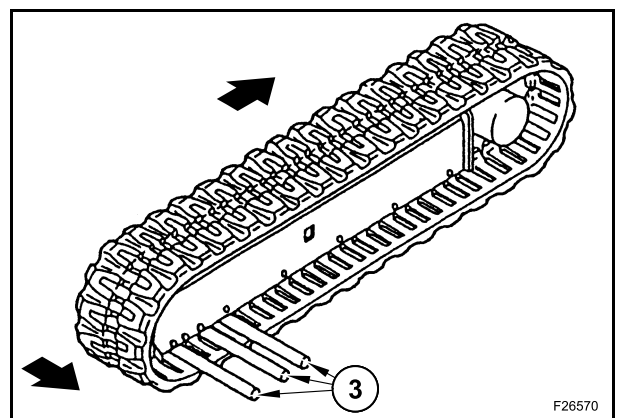

MANDO LUZ DE TRABAJO

La luz de trabajo consta de una bombilla de 55 W.

▲ AVISO

Puesto que la bombilla se calienta mucho durante la utilización, la duración de la misma se reduce al entrar en contacto con aceite o grasa.

Para sustituirla, agarrarla en la parte inferior y no tocar el cristal.

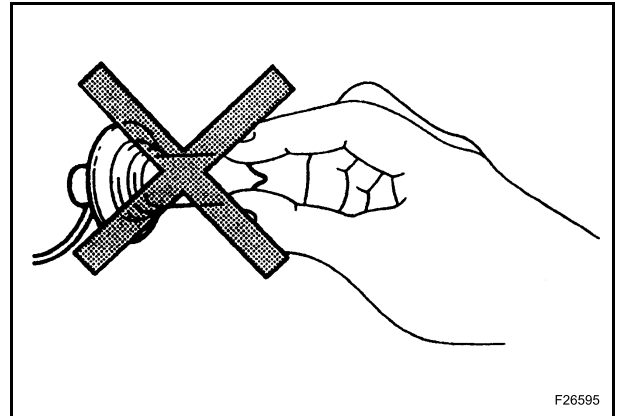

Cuando la bombilla no funciona tras activar el interruptor, es posible que la bombilla o el fusible estén fundidos. Si las condiciones de la bombilla son aceptables, sustituir el fusible observando las instrucciones dadas en .

Sustitución lámpara

Bajar la cuchara al suelo y activar la palanca de seguridad de los mandos poniéndola en posición de "BLOQUEO"; detener el motor.

Desactivar el conector y quitar la luz de trabajo desde el brazo de elevación con una llave.

Quitar los tornillos (1) (4 piezas), Quitar el alojamiento (2) y el cristal (3) del asiento correspondiente (4).

Quitar el muelle (6) que fija el portalámpara (5).

Quitar la bombilla (7) del portalámpara (5) y instalar una nueva bombilla.

Montar la luz de trabajo según la secuencia inversa con respecto a las operaciones citadas arriba.

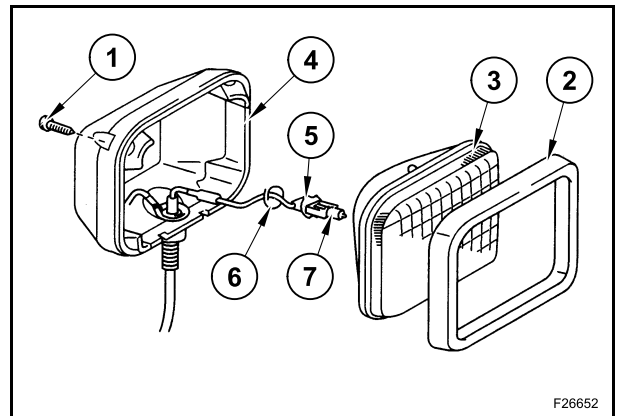

NOTA: durante la sustitución, prestar atención a no romper la bombilla. Mantener sujeto el cristal difusor durante la remoción del tornillo (1) para evitar dejarlo caer.

CONTROLAR LOS MOTORES DE TRASLACIÓN Y LOS RODILLOS

Comprobar que la máquina está estacionada en una superficie plana.

Apoyar la cuchara al suelo.

Poner la palanca de regulación de la velocidad en régimen mínimo, detener el motor y quitar la llave de arranque, luego poner la palanca de bloqueo de seguridad en posición de BLOQUEO.

Esperar que la máquina se enfríe.

Controlar posibles pérdidas en los rodillos inferiores (3), poleas de tensión (4) y motor de traslación (1).

Controlar la condición de los rodillos inferiores (3) de los tensores de oruga (4) y las ruedas dentadas (2).
Controlar si los tornillos de fijación están apretados.

Proceder lentamente con la máquina y prestar atención a los ruidos anómalos.

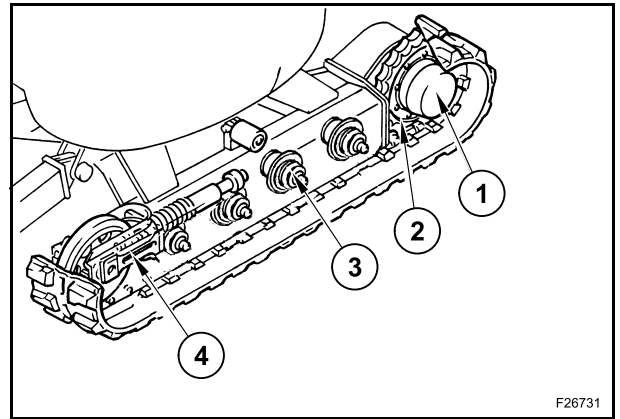

F26731

SUSTITUCIÓN DEL FILTRO ACEITE MOTOR

▲ PELIGRO

No poner en marcha el motor de la máquina en locales cerrados sin la ventilación adecuada y desprovistos de sistema capaz de eliminar los gases de escape nocivos.

▲ ATENCIÓN

SE RECUERDA QUE EL MOTOR Y EL ACEITE PUEDEN ALCANZAR ALTAS TEMPERATURAS DURANTE EL FUNCIONAMIENTO, POR TANTO, DURANTE LA EJECUCIÓN DE ESTA OPERACIÓN CON EL MOTOR TODAVÍA CALIENTE, ES INDISPENSABLE PROTEGER EL CUERPO CON INDUMENTARIAS Y MEDIOS ADECUADOS PARA EVITAR EL PELIGRO DE QUEMADURAS Y DAÑOS PERSONALES.

▲ AVISO

Evitar el contacto repetido y prolongado de la piel con aceite motor quemado ya que podría causar problemas en la piel o otras enfermedades. En caso necesario, lavar la parte que ha entrado en contacto con el aceite.

NOTA: el filtro del aceite consta de un cartucho que no se puede volver a utilizar ni se puede limpiar. En una máquina nueva, cambiar este filtro después de 50 horas de funcionamiento. Para el desmontaje, utilizar la llave de extracción suministrada en el equipamiento de base.

Detener el motor y abrir el cofre motor para quitar la protección inferior.

Colocar la llave de extracción (2) y aplicarla en el cartucho del filtro (1). Girar hacia el sentido contrario de las agujas del reloj para quitar el cartucho.

Eliminar los residuos de suciedad desde la superficie de estanqueidad del fondo del filtro y procurar no dejar ni trazas de polvo ni cuerpos extraños en esta parte.

Comprobar que la máquina está estacionada en una superficie plana.

Apoyar la cuchara en el suelo.

Poner la palanca de regulación de la velocidad en régimen mínimo, detener el motor y quitar la llave de arranque, luego poner la palanca de bloqueo de seguridad en posición de "BLOQUEO".

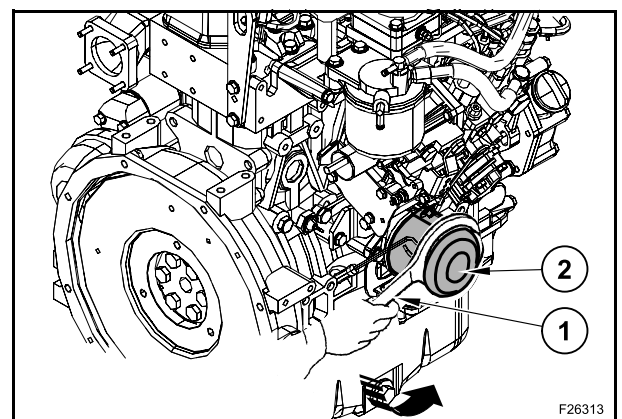

4.19 INSPECCIÓN Y MANTENIMIENTO CADA 2000 HORAS DE TRABAJO

Leer con cuidado y comprender la sección "1. INSTRUCCIONES DE SEGURIDAD" antes de efectuar el mantenimiento de la máquina. Efectuar esta operación durante la inspección y mantenimiento, que deben cumplirse cada día y después de 1000 horas de funcionamiento.

CAMBIO DE ACEITE EN EL TANQUE DE ACEITE HIDRÁULICO Y LIMPIEZA DEL FILTRO DE ASPIRACIÓN

⚠ PELIGRO

No poner en marcha el motor de la máquina en locales cerrados sin la ventilación adecuada y desprovistos de sistema capaz de eliminar los gases de escape nocivos.

⚠ ATENCIÓN

DURANTE EL FUNCIONAMIENTO LOS COMPONENTES DE LA INSTALACIÓN HIDRÁULICA Y LOS TUBOS FLEXIBLES PUEDEN ALCANZAR TEMPERATURAS MUY ALTAS. POR ELLO SE DEBE DETENER LA MÁQUINA Y DEJARLA ENFRIAR ANTES DE ARRANCARLA PARA INSPECCIONES O MANTENIMIENTO. PELIGRO DE QUEMADURAS. EL TANQUE DE LA INSTALACIÓN HIDRÁULICA ESTÁ BAJO PRESIÓN. OPRIMIR EL BOTÓN DE DESCARGA DE PRESIÓN EN EL TANQUE PARA PURGAR LA PRESIÓN ANTES DE PRESTAR SERVICIO DE MANTENIMIENTO. PELIGRO DE LESIONES PERSONALES.

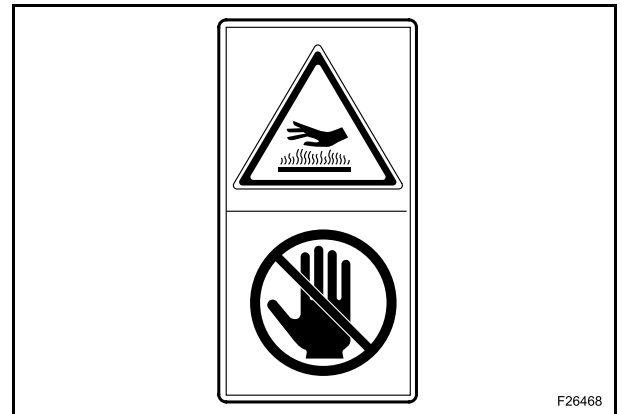

F26468

Estacionar la máquina en una superficie plana con la torreta girada 90° para agilizar el acceso.

Poner la palanca de regulación de la velocidad en régimen mínimo, detener el motor y quitar la llave de arranque, luego poner la palanca de bloqueo de seguridad en posición de BLOQUEO.

Esperar que la máquina se enfríe y abrir la protección lateral.

Limpiar la parte superior del depósito de aceite hidráulico para evitar que la suciedad pueda contaminar la instalación hidráulica.

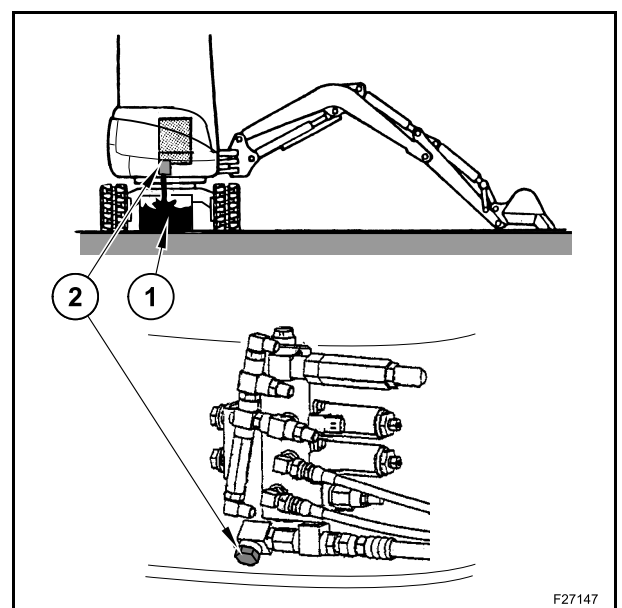

F27147

4.20 TABLA DE INSPECCIÓN Y MANTENIMIENTO

MODELO MÁQUINA: _____ N. DE SERIE: _____ HORAS DE FUNCIONAMIENTO DE LA MÁQUINA: _____

Ref.	Ok	Mantenimiento efectuado	Ref.	Ok	Mantenimiento efectuado
Nivel de aceite motor			Aceite reductor de rotación		
Nivel de refrigerante motor			Engranaje del cojinete de rotación		
Controlar que no haya pérdidas de fluido			Nivel baño de grasa		
Controlar la tensión de correa			Piñón cojinete de rotación		
Control nivel combustible			Junta cojinete de rotación		
Vaciado del separador de agua			Unión junta giratoria		
Controlar el filtro de aire			Vaciado de agua desde el baño		
Controlar las componentes eléctricas del motor			Controlar la estructura del bastidor		
Vaciado de agua desde el combustible			Cambiar el baño de grasa		
Cambiar el aceite motor			Control tornillos/piezas metálicas		
Cambiar el filtro de aceite			Comprobar las tuberías		
Sustituir el filtro combustible			Comprobar los peldaños		
Cambiar el separador de agua			Controlar la estructura del bastidor		
Controlar el indicador de aspiración de aire			Controlar las orugas		
Controlar el conjunto del ventilador			Controlar el desgaste de la rueda dentada		
Controlar el tensor de correa			Controlar el desgaste de la rueda tensora		
Limpia el radiador			Controlar el desgaste del rodillo		
Cambiar el refrigerante del motor			Controlar la tensión de las orugas		
Cambiar los elementos del filtro aire			Regular la tensión de las orugas		
Ajustar la tolerancia de la válvula			Reductor traslación		
Nivel aceite hidráulico			Controlar el brazo de elevación/de excavación		
Controlar las funciones hidráulicas			Dentado cuchara		
Controlar que no haya pérdidas de aceite			Cuchillas laterales		
Control flexibles / tuberías			Engrase pernos brazo de elevación		
Limpia el filtro de aspiración			Engrase pernos brazo de excavación		
Cambiar los filtros del circuito de retorno			Engrasar los pernos cuchara		
Filtro del colector piloto			Engrasar el pasador de rotación		
Cambio de aceite hidráulico			Engrasar el pasador de la lama		
Limpia el tanque de aceite hidráulico			Controlar el aditivo del refrigerante		
Inspeccionar todos los cables			Oruga		
Electrólito de la batería					
Duración batería					
Funcionamiento del martillo hidráulico					
Controlar los interruptores					
Controlar las luces de aviso					
Controlar el claxon					
Controlar la pantalla del monitor					

Pieza no incluida en el equipamiento de la máquina, tal y como dictan las especificaciones.

MECÁNICO RESPONSABLE:

FIRMA:

FECHA:

5. TRANSPORTE

5.4 DATOS ACERCA DE LA CARGA

BRAZO DE ELEVACIÓN CON CILINDRO BRAZO DE EXCAVACIÓN (CX35B)

L x A x A	mm	2390 x 870 x 320
Peso	kg	163

BRAZO DE ELEVACIÓN CON CILINDRO BRAZO DE EXCAVACIÓN (CX39B)

L x A x A	mm	2590 x 810 x 320
Peso	kg	184

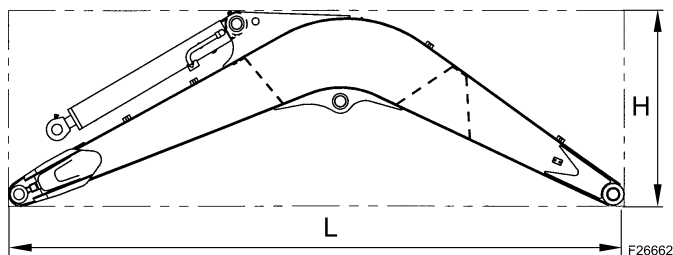

BRAZO DE EXCAVACIÓN Y CUCHARA ESTÁNDAR (CX35B)

L x A x A	mm	2190 x 450 x 500
Peso	kg	198

BRAZO DE EXCAVACIÓN Y CUCHARA ESTÁNDAR (CX39B)

L x A x A	mm	2360 x 450 x 600
Peso	kg	219

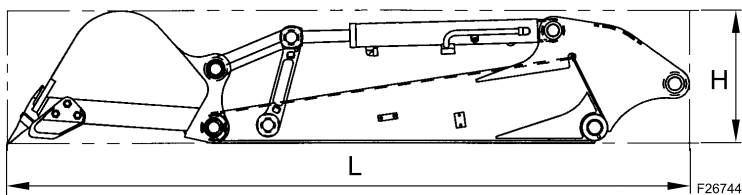

6. ESPECIFICACIONES

6.3.3 TIPO DE ORUGA (CX35B)

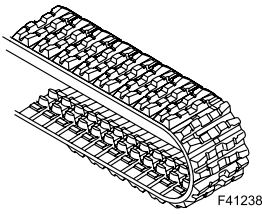
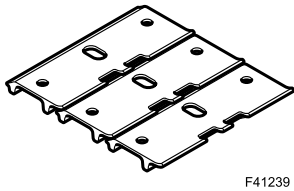
Tipo	Anchura mm	Batalla entre rueda motriz y rueda libre mm	Presión básica kPa	
			TECHO	CABINA
Oruga de goma 	300	1550	29	30
Oruga de acero 	300	1550	31	32

6.3.4 TIPO DE ORUGA (CX39B)

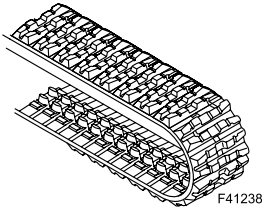
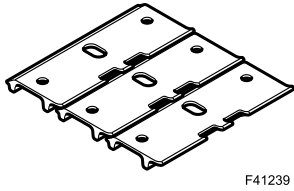
Tipo	Anchura mm	Batalla entre rueda motriz y rueda libre mm	Presión básica kPa	
			TECHO	CABINA
Oruga de goma 	300	1700	31	32
Oruga de acero 	300	1700	32	33

7. EQUIPO OPCIONAL

7.1.4 MARTILLO HIDRÁULICO - FUNCIONAMIENTO DEL ACCESORIO OPCIONAL

⚠ PRECAUCIÓN

Antes de utilizar la máquina, lea atentamente las instrucciones de seguridad y de uso suministradas en este manual; cerciése de entenderlas y seguir-las.

Empuje la palanca de bloqueo de seguridad hacia abajo (B) y sitúela en la posición de DESBLOQUEO.

Sitúe la palanca del acelerador en la posición de VACÍO A ALTAS REVOLUCIONES.

Baje lentamente el accesorio hasta apoyarlo en la superficie en que se va a trabajar.

Active el martillo hidráulico utilizando el pulsador (1).

Suelte el pulsador (1) para detener el martillo hidráulico.

⚠ ADVERTENCIA

- EL USO DEL MARTILLO O LA PINZA DEMO-LADORA HIDRÁULICOS DURANTE MÁS DE 30 SEGUNDOS PUEDE PROVOCAR EL DESGASTE O DETERIORO PREMATURO DEL ACCESORIO DE LA MÁQUINA. SI EL MATERIAL NO SE ROMPE, VUELVA A SITUAR EL MARTILLO O PINZA DEMOLEDORA HIDRÁULICOS Y REPITA LA OPERACIÓN EN INTERVALOS DE 30 SEGUNDOS.
- NUNCA ABANDONE LA CABINA DEL OPERADOR CON EL MOTOR EN MARCHA.

NOTA: El martillo hidráulico se puede activar empujando el control deslizante (2) a la izquierda. Sin embargo, utilice el pulsador (1) del martillo hidráulico tanto como sea posible para accionar el martillo.

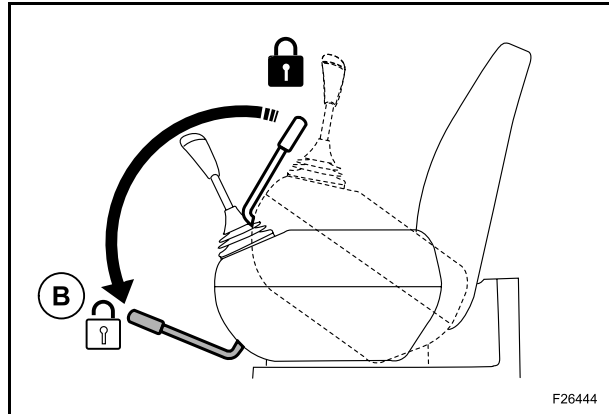

F26444

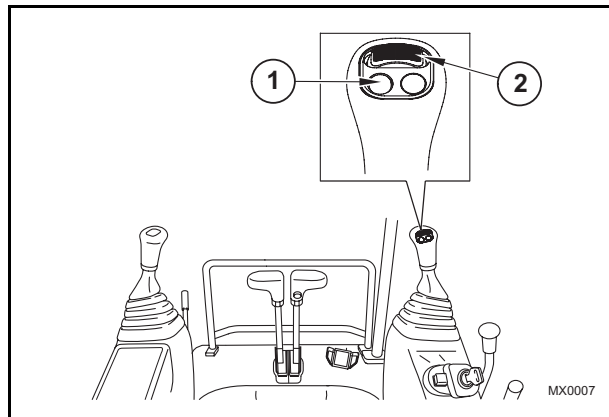

MX0007

7. EQUIPO OPCIONAL

7.3.1 TABLA DE CARGAS ELEVABLES SITUADA EN LA CABINA

CX35B TECHO

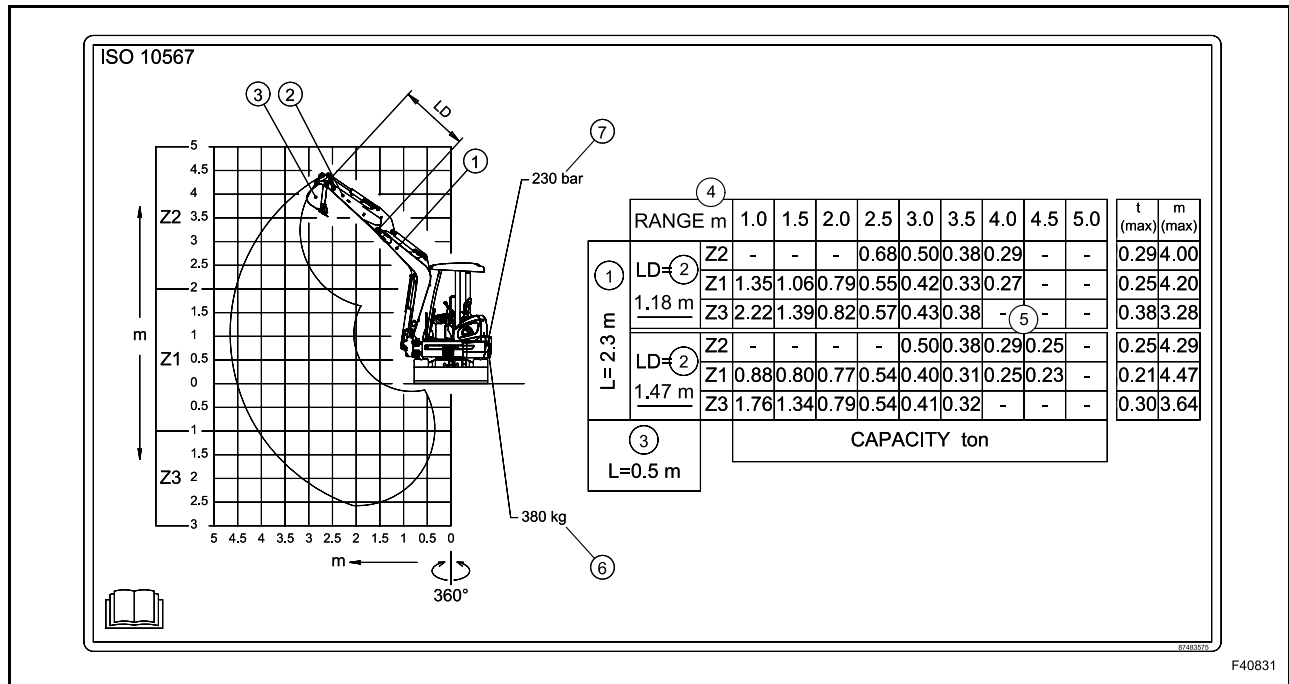

F40831

CX35B CABINA

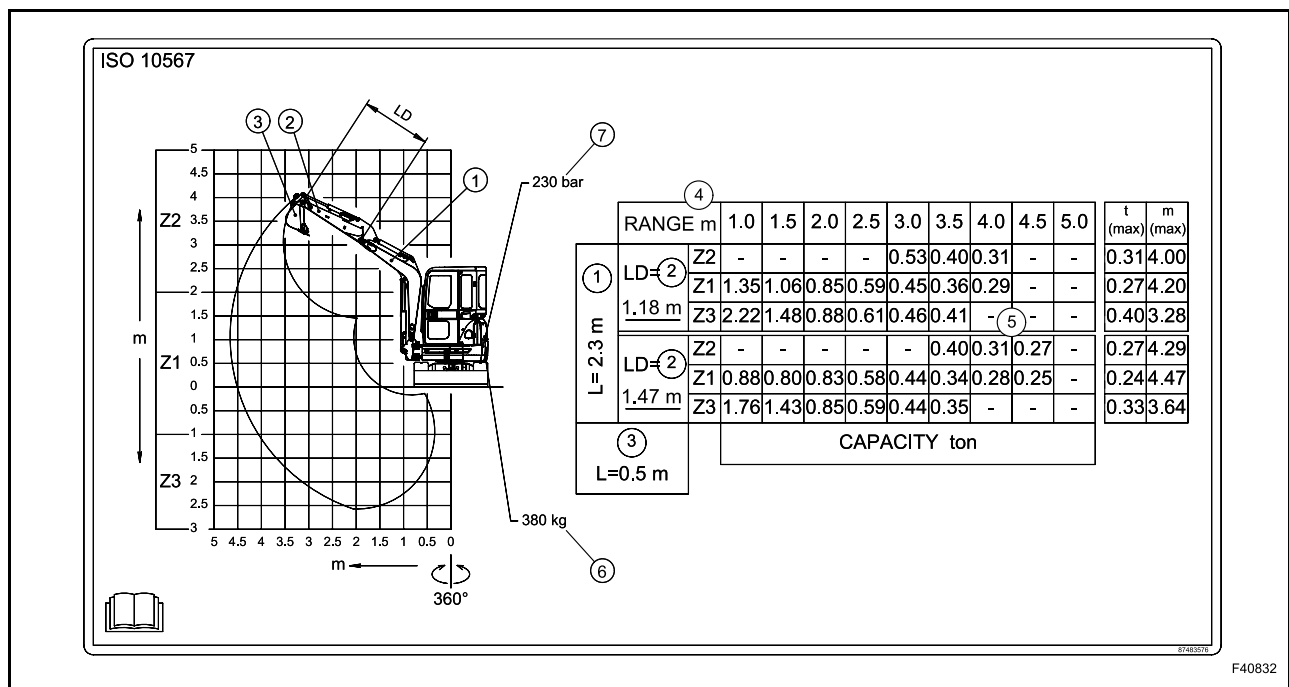

F40832

NOTA: los valores indicados son calculados usando una cuchara estándar de 500 mm que pesan 72 kg.

- Longitud del brazo de elevación
- De otra manera, longitud (LD) del brazo de excavación
- Anchura cuchara
- Distancia de la carga del centro de rotación
- Peso máximo a elevar, en kg, con respecto al límite establecido de vuelco según ISO 10567
- Peso del contrapeso
- Ajuste presión de la válvula de seguridad principal/válvulas de seguridad de la instalación hidráulica

CLICK HERE TO **DOWNLOAD** THE COMPLETE MANUAL

- Thank you very much for reading the preview of the manual.
- You can download the complete manual from: www.heydownloads.com by clicking the link below



- Please note: If there is no response to CLICKING the link, please download this PDF first and then click on it.

CLICK HERE TO **DOWNLOAD** THE COMPLETE MANUAL