

TRIM THIS EDGE

CX210, CX230 en CX240 **Graafmachine op** **rupsbanden**

Gebruikershandleiding

Lep 6-31793 NL
Vervangt Cre 6-31792 DU

TRIM THIS EDGE

RIGHT PAGE

CLICK HERE TO **DOWNLOAD** THE COMPLETE MANUAL

- Thank you very much for reading the preview of the manual.
- You can download the complete manual from: www.heydownloads.com by clicking the link below



- Please note: If there is no response to CLICKING the link, please download this PDF first and then click on it.

CLICK HERE TO **DOWNLOAD** THE COMPLETE MANUAL

RECHTS, LINKS, VOOR EN ACHTER VAN DE MACHINE

De uitdrukkingen "rechts", "links", "voor" en "achter" zoals gebruikt in deze handleiding geven de zijden van de machine aan als gezien vanuit de bestuurdersstoel, met de cabine boven de leirollen.

De tekening hieronder laat de machine zien in de normale RIJ-stand. In de normale RIJ-stand bevindt de cabine zich boven de leirollen. De rijreductietandkasten bevinden zich achter de bovenbouw.

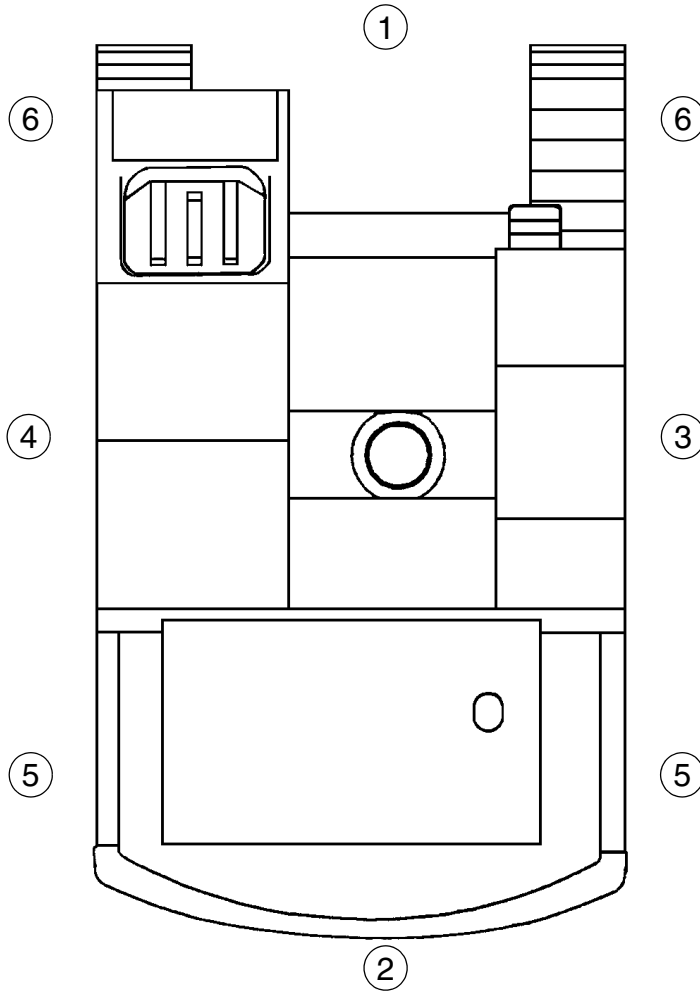

TRIM THIS EDGE

- | | |
|----------------|---------------------------|
| 1 VOORKANT | 4 LINKERZIJDE |
| 2 ACHTERKANT | 5 RIJTANDWIELVERTRAGINGEN |
| 3 RECHTERZIJDE | 6 LEIWIJLEN |

CS99A820

Snelkoppeling (optioneel)

- Zet de schakelaar nooit in de onver-grendelde stand als de machine werkt.
- Doe de bak, elke keer als er een op de snelkoppeling wordt aangesloten, open en breng het hulpstuk omhoog zodat u visueel kunt controleren of de bak en de pen goed vastzitten in de (rode) grendelhaak.
- De snelkoppeling wijzigt het werkbe-reik van de machine. Bij bepaalde standen van het hulpstuk kan het de machine raken. Houd altijd een veilige afstand.
- Hijs nooit lasten op aan de bevesti-gingspunten voor het hulpstuk voor en achter op de snelkoppeling.
- Steek uw handen nooit in de snelkop-peling en probeer ook nooit de snelkoppeling bij te stellen of te repareren als de motor loopt.

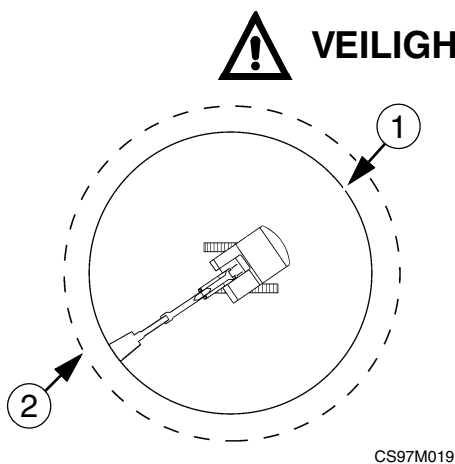

- De veiligheidszone is de benodigde ruimte voor het maximale bereik van de uitrusting bij een volledige rond-gang (360°) plus 2 meter.
1. Werkgebied.
 2. Veiligheidszone.

TRIM THIS EDGE

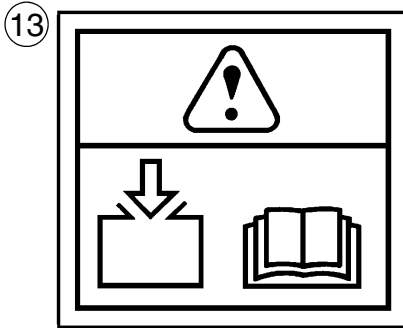

PDF0357

Onderdeelnummer: L2651565
 Deze sticker herinnert u eraan dat het noodzakelijk is de handleiding te raadplegen voordat u de vulpomp voor de brandstoftank gebruikt bij het vullen van de tank. Zie "Vulpomp voor de brandstoftank" in het hoofdstuk "Bedieningsorganen/Instrumenten/Accessoires".

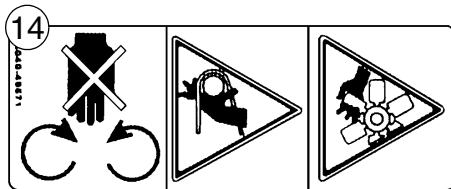

CS96C038

Onderdeelnummer: 168111A1
 Deze sticker waarschuwt u de ventilator en de ventilatorriem nooit aan te raken zolang de motor loopt. Stop de motor voordat u enig onderhoud uitvoert.

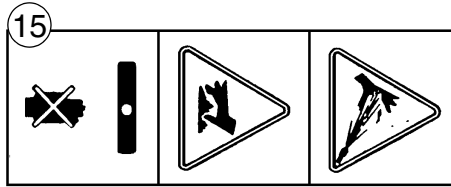

CS96C179

Onderdeelnummer: 168101A1
 Deze sticker waarschuwt u nooit de radiator aan te raken en de radiator dop nooit te verwijderen zolang het koelsysteem nog warm is. Zie "Koelsysteem" in het hoofdstuk "Smeren/Filters/Vloeistoffen".

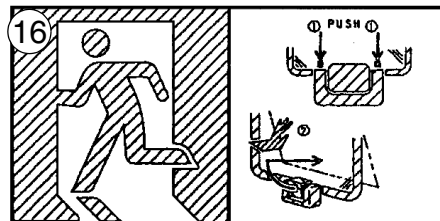

CS00F531

Onderdeelnummer: KHP1360
 Deze sticker toont waar de nooduitgang zich bevindt (achterrait) en hoe deze te gebruiken. Zie "Achterrait en nooduitgang" in het hoofdstuk "Bedieningsorganen/Instrumenten/Accessoires".



383772A1

Onderdeelnummer: 383772A1
 Deze sticker bevindt zich op de accu's en vestigt de aandacht op de risico's en te nemen voorzorgsmaatregelen bij het hanteren van accu's. Zie "Accu's" in het hoofdstuk "Elektrisch systeem".

TRIM THIS EDGE

BEDIENINGSORGANEN/INSTRUMENTEN/ACCESSOIRES

1. Bestuurdersstoel
2. Linker bedieningsarm
3. Functie-ophefhendel
4. Linker bedieningshendel, bediening knikarm en zwenk bovenbouw, claxon
5. Voetsteun
6. Linker rijregelpedaal en hendel
7. Rechter rijregelpedaal en hendel
8. Pedaal optionele apparatuur
9. Systeemdisplay en controlepaneel
10. Rechter bedieningshendel, giek en bakregeling, motor stationair
11. Rechter bedieningsarm
12. Binnenverlichting cabine
13. Openingsstelsysteem achterraut
14. Luchtopeningen
15. Veiligheidsstang
16. Linker bedieningsarm kantel-afstelling en functie-ophefhendel
17. Rechter bedieningsarm kantel-afstellingshendel

TRIM THIS EDGE

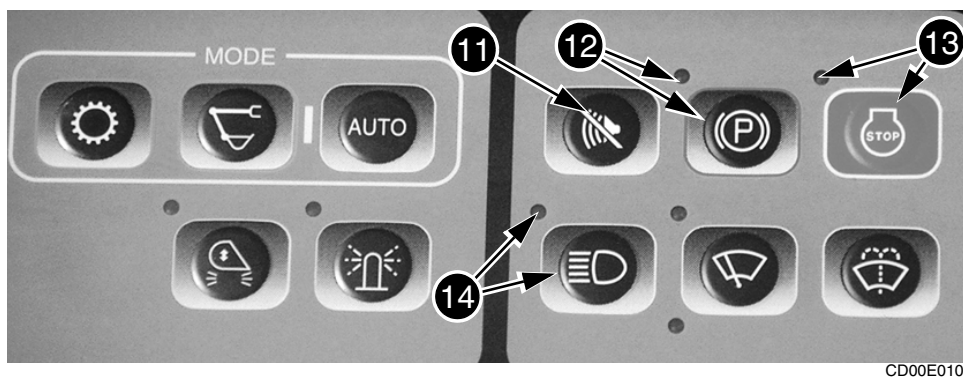

11. STOPKNOP ALARMSIGNAAL - Druk op deze knop om het alarmsignaal uit te zetten. Indien het hoorbare alarm klinkt, leest u onmiddellijk de boodschap die op het scherm van het systeemdisplay (10) verschijnt. Als het alarmsignaal niet werkt, heeft deze knop ook een andere functie. Druk op de knop voor het testen of de lampen en meters op het systeemdisplay goed werken.

12. SCHAKELAAR VOOR ZWENKVERGRENDING BOVENBOUW - Met deze schakelaar wordt de zwenk van de bovenbouw vergrendeld. Als de schakelaar wordt ingedrukt, wordt de zwenkfunctie van de bovenbouw vergrendeld en gaat de lamp van de "Vergrendelschakelaar zwenk bovenbouw" aan. Druk de schakelaar nogmaals in om de functie uit te schakelen. De zwenkfunctie staat nu aan en de lamp gaat uit.

13. SCHAKELAAR NOODSTOP - Deze schakelaar wordt gebruikt om de motor af te zetten in geval van nood of als dat niet lukt met het contactslot. Als deze knop wordt ingedrukt, stopt de motor, klinkt het alarmsignaal en gaat het indicatielampje in de schakelaar aan. Om de motor weer te starten drukt u de schakelaar nog een keer in en dan draait u de contact sleutel aan om de motor te starten.

BELANGRIJK: *Deze schakelaar mag alleen bij een noodgeval gebruikt worden. Gebruik hem niet dagelijks.*

14. WERKLAMPEN - Deze schakelaar wordt gebruikt voor het bedienen van de werklampen. Druk de schakelaar in zodat het indicatielampje en de werklampen aan gaan. Druk de schakelaar nogmaals in om ze uit te doen.

TRIM THIS EDGE

Opbergbak



CD00E014

Zonnescherm



CD00E018

Het zonnescherm is bevestigd op de voorruit en kan gemakkelijk naar wens worden geplaatst.

Compartiment cabineradio



CD00E032



CD00E014

Dit ingebouwde compartiment bevindt zich rechts achter de bestuurdersstoel en is bestemd voor een 12 V autoradio. Zie de bijgeleverde instructies voor de bediening van de radio.

Opbergvak



CD00E017

Dit vak bevindt zich achter de bestuurdersstoel en wordt onder andere gebruikt voor het opbergen van de technische handleidingen van de machine en de conformiteitscertificaten.

TRIM THIS EDGE

Sluiten

1. Zet de rechter vergrendeling (4) los.

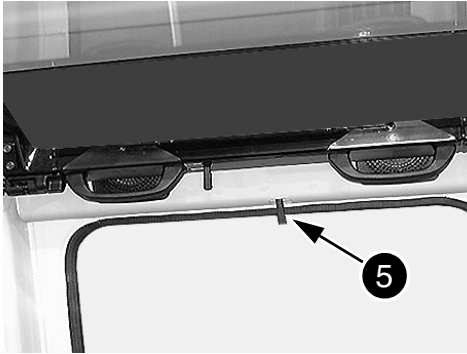

CD00E020

2. Zet de voorruit los met de hefboom (5).

3. Houd beide handgrepen (3) vast en laat de voorruit voorzichtig zakken. Zorg dat het raam volledig naar beneden gekanteld is.

4. Zorg ervoor dat de bovenkant van de ruit goed vergrendeld is.

VOORSTE BENEDENRAAM

Het voorste benedenraam mag alleen verwijderd worden als de voorruit open staat.

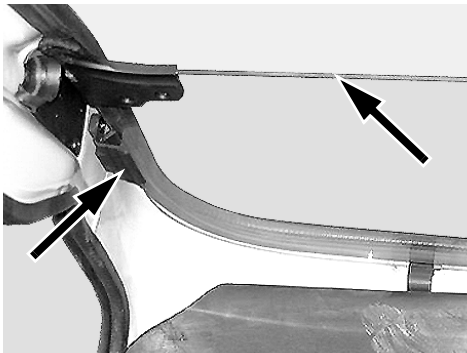

CD00E021

1. Duw de rechter and linker vergrendelingen uit en verwijder het raam.



CD00E022

2. Plaats het raam in de daarvoor bedoelde opbergruimte links van de bestuurdersstoel en zet het goed vast.

TRIM THIS EDGE

TOEVOERKLEPPEN OPTIONELE UITRUSTING (optioneel)

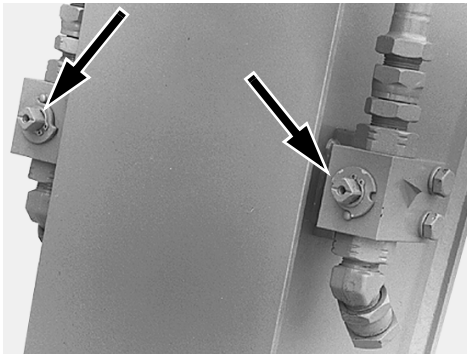

A24690

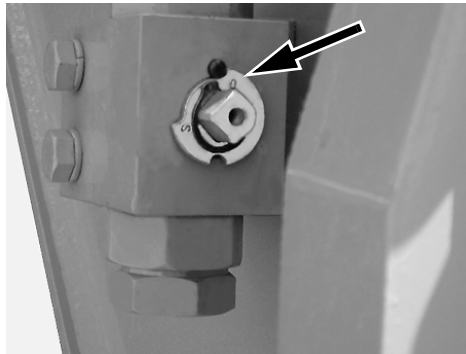

CD00E055

Deze twee kleppen bevinden zich aan het einde van de knikarm en dienen voor de olietoevoer naar optionele uitrusting zoals een hydraulische hamer enz. Deze kleppen hebben twee standen.

Stand "O" (open):
In deze stand wordt olie aan de uitrusting geleverd.

De kleppen kunnen in geopende stand vergrendeld worden.

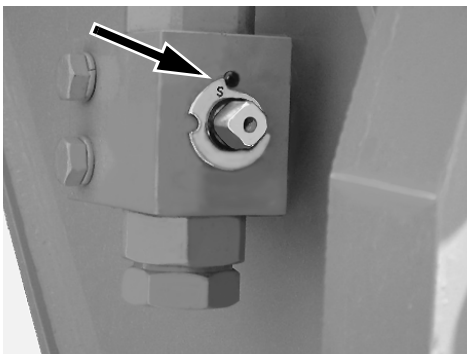

CD00E056

Stand "S" (gesloten):
In deze stand is de oliestroom onderbroken.

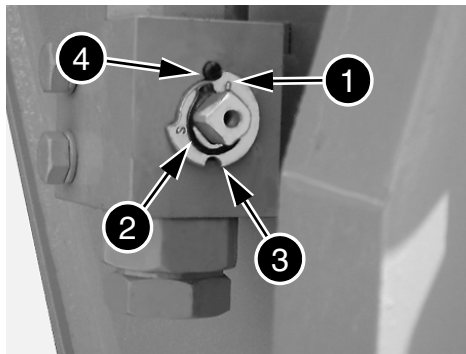

CD00E055

1. Zet de toevoerkleppen met behulp van een moersleutel in de "O"-stand (1) (open).
2. Verwijder de klikring (2).
3. Verwijder de vergrendelplaat en monteer hem dan weer, maar draai hem een kwart slag zodat de nok (3) over de borgpen (4) valt. Plaats de klikring terug (2).

TRIM THIS EDGE

STARTEN VAN DE MOTOR

NB: Als de machine een tijdje buiten gebruik is geweest, zie "Opstarten na opslag" in het hoofdstuk "Opslag".

NB: Als de motor gestart moet worden met hulpaccu's, zie "Aansluiten van hulpaccu's" in het hoofdstuk "Elektrisch systeem".

1. Ga goed in de bestuurdersstoel zitten met de veiligheidsgordel om. Zie "Bestuurdersstoel" in het hoofdstuk "Bedieningsorganen/Instrumenten/Accessoires".

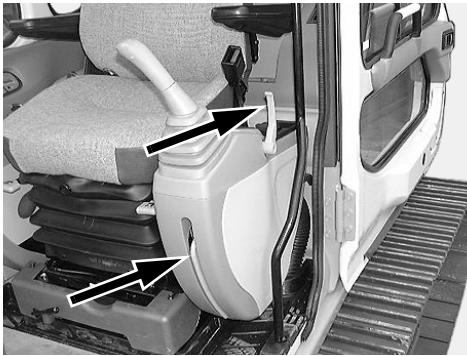

2. Zorg dat de functie-ophefhendel omhoog gebracht is en dat de veiligheidsstang naar binnen staat.

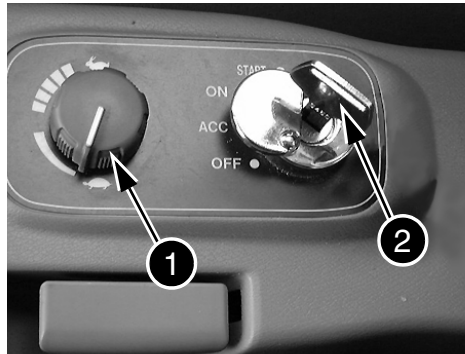

3. Zorg dat de gasknop van de motor (1) in de stand voor laag stationair staat. Laat hem bij koud weer in de halve stand staan.

4. Zet de contactsleutel (2) in de "ON"-stand.

5. Indien nodig voert u de anti-diefstalcode in. Zie "Anti-diefstalbeveiliging".



Bij koud weer verschijnt de boodschap "Mot. koudstart" op het display van het systeem. Zie item 10 onder "Systeemd-display en controlepaneel" in het hoofdstuk "Bedieningsorganen/Instrumenten/Accessoires".

TRIM THIS EDGE

Rechtsom om de as draaien

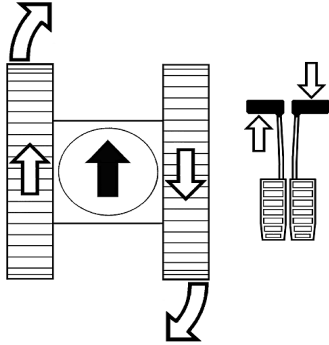

CS98M552

Druk het linker pedaal (of de linker hendel) naar voren en druk tegelijk het rechter pedaal (of trek de rechter hendel) naar achteren.

Geleidelijk draaien tijdens het rijden

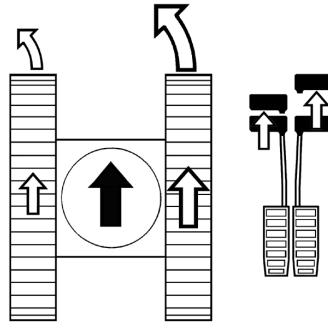

CS98M545

Druk een van de pedalen (of hendels) naar voren of naar achteren, druk het andere pedaal (of hendel) in dezelfde richting, maar een weinig verder.

Linksom om de as draaien

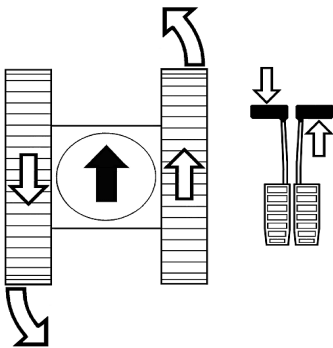

CS98M553

Druk het rechter pedaal (of de rechter hendel) naar voren en druk tegelijk het linker pedaal (of trek de linker hendel) naar achteren.

Stoppen

Laat de hendels en pedalen los om te stoppen, ze zullen naar de neutrale positie terugspringen.

TRIM THIS EDGE

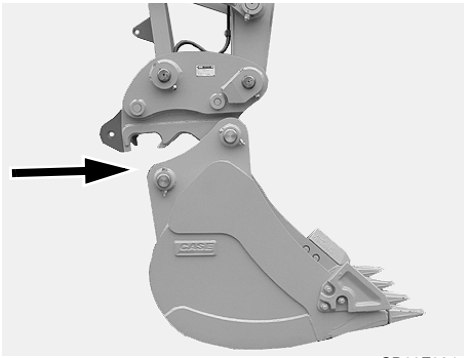

CD00F034

3. Leg de bak met behulp van de bakregeling veilig op een vlakke, stevige ondergrond.

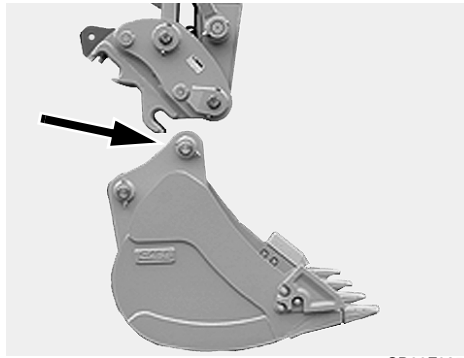

CD00F035

4. Haak het hulpstuk met behulp van de knikarmbediening los.

TRIM THIS EDGE

Hoog debiet configuratie

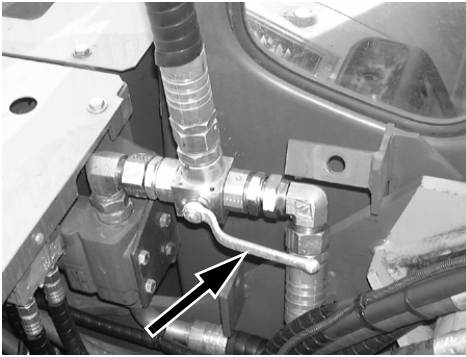

CD01G010

1. Controleer of de flow-selectieklep verticaal staat zodat de olie naar de regelklep terugstroomt (bijvoorbeeld bij het slopen met een betonschaar) of horizontaal zodat de retourolie via het filter naar het hydraulische reservoir loopt (bijvoorbeeld bij het gebruik van een betonvergruizer).

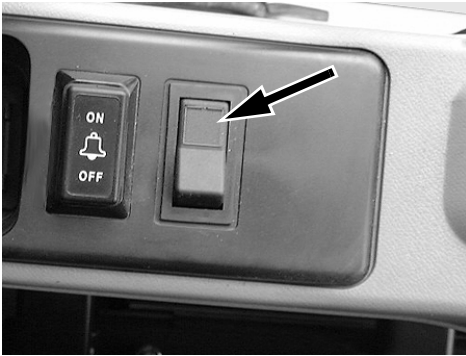

CD00N005

2. Kantel de schakelaar op de linker bedieningsarm naar links voor hoog debiet, zodat de zijwaartse bewegingsfunctie wordt uitgezet en het optionele hulpstuk wordt geactiveerd.

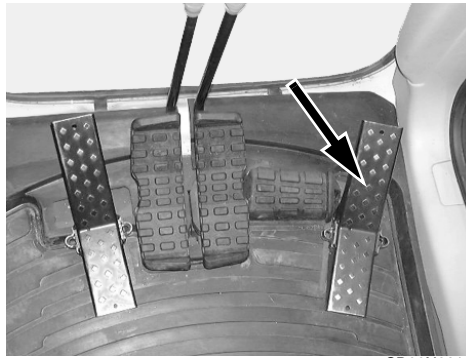

CD00N001

3. Schakel met het pedaal het hoog debiet hydraulische circuit in.

TRIM THIS EDGE

CLICK HERE TO **DOWNLOAD** THE COMPLETE MANUAL

- Thank you very much for reading the preview of the manual.
- You can download the complete manual from: www.heydownloads.com by clicking the link below



- Please note: If there is no response to CLICKING the link, please download this PDF first and then click on it.

CLICK HERE TO **DOWNLOAD** THE COMPLETE MANUAL

ONDERHOUDSINSTRUCTIES

Neem de onderhoudsintervallen in acht door iedere dag de urenteller af te lezen. Voordat u met het onderhoudswerk begint, dient u de machine op een vlakke, harde ondergrond te parkeren, ver weg van alle hindernissen. Trek de knikarm geheel in en laat de bak op de grond rusten. Tenzij anders vermeld wordt, moeten alle onderhoudswerkzaamheden uitgevoerd worden met de motor uit en de sleutel uit het contact. Het is aan te bevelen om te wachten tot alle leidingen zijn afgekoeld, voordat met het werk wordt begonnen. Draag geschikte kleding en denk eraan de nodige veiligheidsuitrusting te gebruiken.

Maak de smeerpunten schoon, voordat u gaat smeren. Maak de rand rond de pluggen en vulgaten schoon voordat de vloeistof wordt bijgevuld. Zorg dat er geen stof of vuil in de onderdelen of leidingen komt.



WAARSCHUWING: *Zorg dat alle onderhoudswerkzaamheden in dit hoofdstuk punctueel worden uitgevoerd met de gegeven intervallen, om zeker te kunnen zijn van het optimale prestatieniveau en maximale veiligheid bij het gebruik van de machine.*



WAARSCHUWING: *Indien het onderhoud of de herstellingen niet deskundig worden uitgevoerd, is het risico groot dat u ernstig letsel oploopt. Als u een onderhoudsprocedure niet begrijpt, raadpleeg dan uw CASE-dealer.*



WAARSCHUWING: *Als het hulpstuk omhoog gebracht wordt of als de machine beweegt zonder bestuurder, dan kan dat ernstig letsel tot gevolg hebben. Voordat u onderhoudswerkzaamheden uitvoert, dient u de volgende stappen uit te voeren:*

1. Parkeer de machine op een vlakke, horizontale ondergrond.
2. Laat het hulpstuk op de grond zakken.
3. Stop de motor en verwijder de contactsleutel.
4. Blokkeer de rupsen om bewegen van de machine te voorkomen.

Hang een bordje met de tekst "Niet in gebruik nemen" op de rechter bedieningsarm voordat u onderhoudswerk uitvoert. Verlaat de bestuurderscabine nooit terwijl de motor loopt.

Iedere wijziging aan de machine zonder voorafgaande toestemming kan ernstig letsel tot gevolg hebben. Wijzig niets zonder toestemming. Raadpleeg uw CASE-dealer.

BELANGRIJK: *Als de machine onder bijzonder zware werkomstandigheden moet werken (stoffige of corrosieve omgeving, enzovoort), dan moeten de onderhoudsintervallen overeenkomstig korter worden.*

BELANGRIJK: *Zorg dat alle filters regelmatig vervangen worden. Schone filters betekenen een langere levensduur van de motor.*

BELANGRIJK: *Giet olie of vloeistof niet uit op de grond. Zij moeten opgeslagen en verwerkt worden door een bedrijf dat verantwoordelijk is voor de recycling of hun afvoer.*

TRIM THIS EDGE

Olieviscositeit/Oliebereik

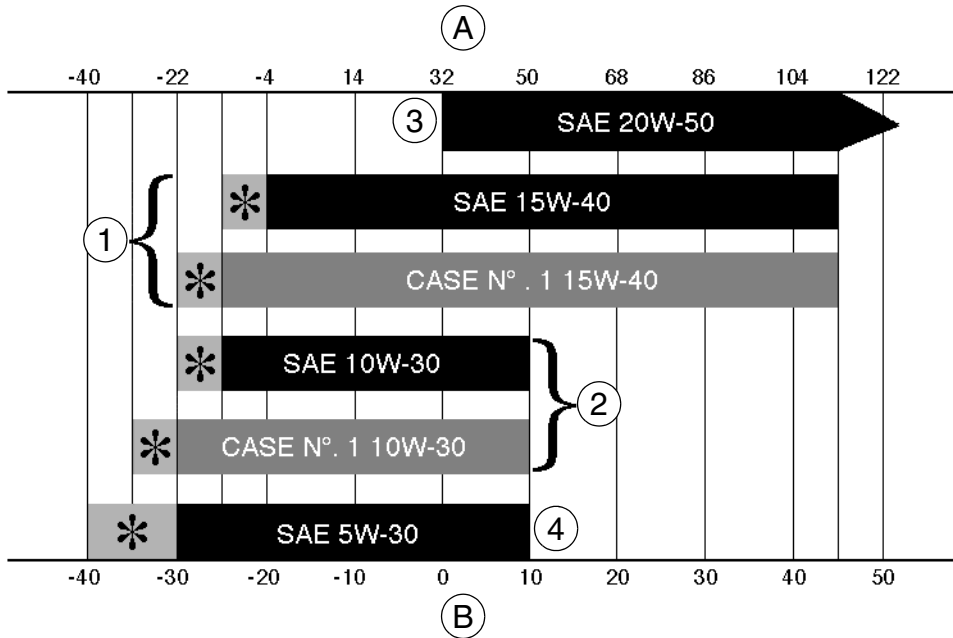

CS98M561

- (A) Temperatuur in Fahrenheit
- (B) Temperatuur in Celsius
- (1) Alle seizoenen
- (2) Winter
- (3) Warm klimaat
- (4) Polair klimaat
- (*) Het gebruik van een motorolieverwarmer of een koelvloeistofverwarmer is vereist.

TRIM THIS EDGE

ledere 50 uur

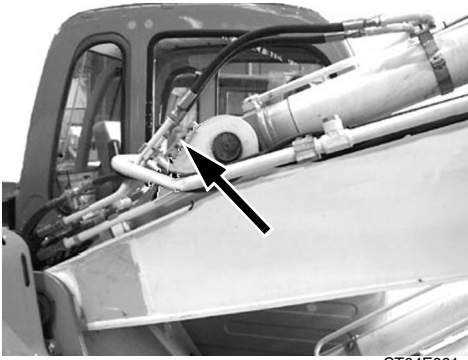

Centrale smering (5)

ledere 1000 uur

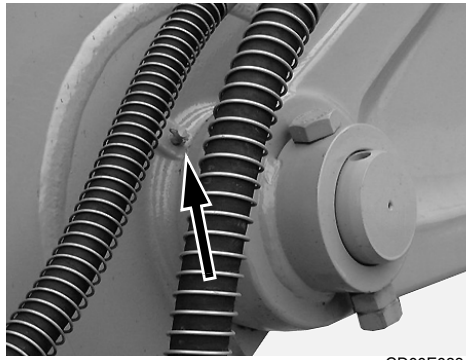

Verbinding giek/knikarm..... (2)

ledere 50 uur

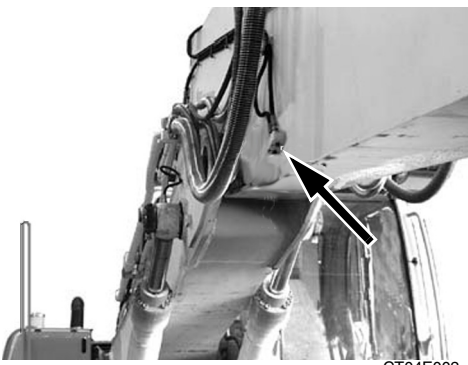

Centrale smering (2)

ledere 50 uur

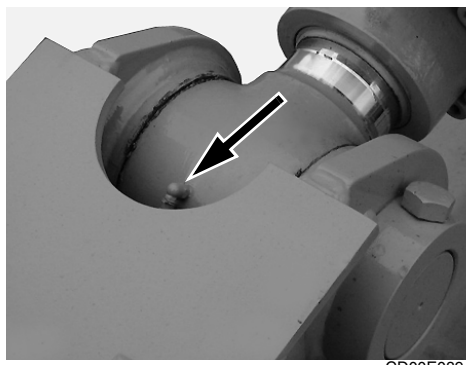

Bovenste knikarmcilinderpen..... (1)

BELANGRIJK: Als de koppelingpunten (giek onderpen en giek/knikarm koppeling) geen authentieke onderdelen hebben, moeten de punten elke 50 uur worden gesmeerd.

TRIM THIS EDGE

Peil

Het koelvloeistofpeil moet gecontroleerd worden bij een koude motor.

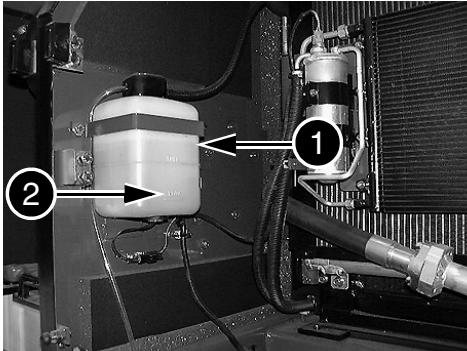

CD00E106

Voordat de machine in gebruik wordt genomen (koude motor) en op een vlakke, horizontale ondergrond staat, moet het koelvloeistofpeil tussen de "FULL" (1) en "LOW" (2) merktekens staan. Zie "Vullen" indien dit niet het geval is.

Aftappen

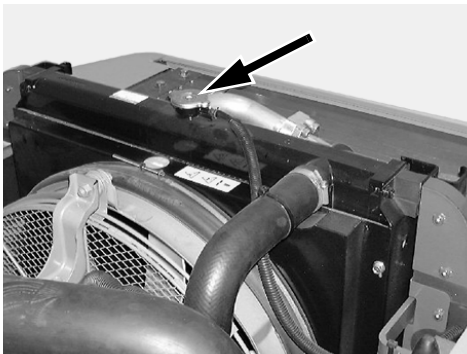

CD00E104

1. Verwijder de radiator dop.

WAARSCHUWING: *Verwijder nooit de dop wanneer de motor warm is. Het systeem staat onder druk en kan brandwonden veroorzaken.*



CD00E103

2. Open de radiatoraftapklep.

NB: *Gebruik een opvangbak met voldoende inhoud.*

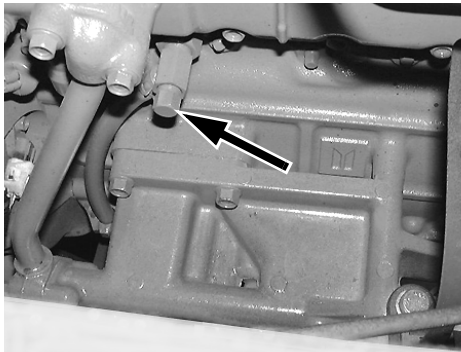

CD00E105

3. Verwijder de aftapplug op het motorblok.

NB: *Gebruik een opvangbak met voldoende inhoud.*

TRIM THIS EDGE

Verwijder het aanzuigfilter (3) en reinig het met een oplosmiddel. Laat het volledig drogen en controleer of het niet beschadigd is. Vervang het door een nieuw indien er beschadiging is aan het oppervlak.

Plaats een nieuwe O-ring (2) en monteer het aanzuigfilter (3), de veer en de stang.

Monteer het deksel (1).

Controleer het niveau van de hydraulische vloeistof en vul zo nodig iets bij. Zie "Vullen van het reservoir".

NB: Monteer een nieuw aanzuigfilter na iedere 5000 bedrijfsuren of wanneer de hydraulische olie ververs wordt.

Vervangen van het retourfilter

Laat alle druk af van het hydraulische reservoir. Zie "Druk aflaten van het hydraulische systeem".

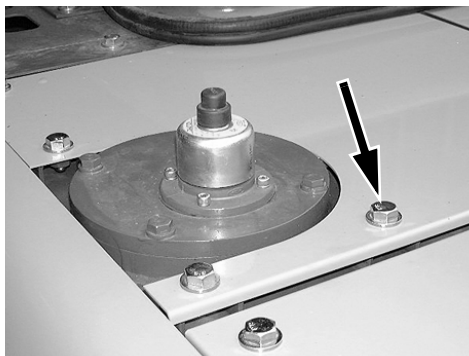

CD00E112

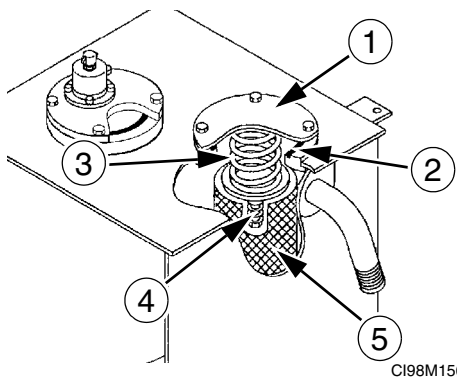

C198M156

Verwijder de bovenplaat van het hydraulische reservoir.

Reinig de top van het hydraulische reservoir en reinig het deksel van het retourfilter.

Verwijder het deksel (1) en de O-ring (2).

Verwijder de veer (3), de klep (4) en het retourfilter (5).

Monteer een nieuw filter. Reinig de veer (3) en de klep (4) en monteer ze samen.

Controleer de O-ring (2) en vervang hem indien hij versleten of beschadigd is.

Monteer het deksel (1).

Controleer het niveau van de hydraulische vloeistof en vul zo nodig iets bij. Zie "Vullen van het reservoir".

TRIM THIS EDGE

BELANGRIJK: De perslucht mag niet meer dan 7 bar bedragen.

NB: Gebruik geen perslucht als er olie of roest op het primaire element zit.

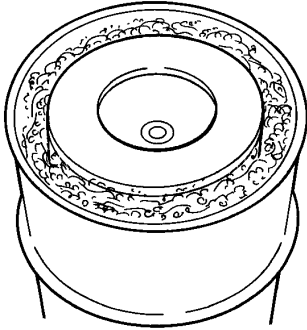

PDE0088

Indien het primaire element vettig is:

Reinig het element in water met een geschikt ontvettingsmiddel (raadpleeg uw CASE-dealer). De gebruiksaanwijzing van het ontvettingsmiddel staat op de verpakking.

BELANGRIJK: Het primaire element moet volledig droog zijn, alvorens het gemonteerd mag worden. Wij adviseren een schoon primair element in reserve te houden voor gebruik terwijl het andere primaire element droogt.

Inspectie van het primaire element

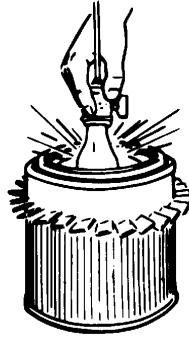

PDE0378

Controleer het primaire element op beschadiging door met een looplamp in het inwendige van het element te schijnen.

BELANGRIJK: Vervang het primaire element indien het licht doorlaat, hoe klein het gat ook is.

Monteren van de elementen

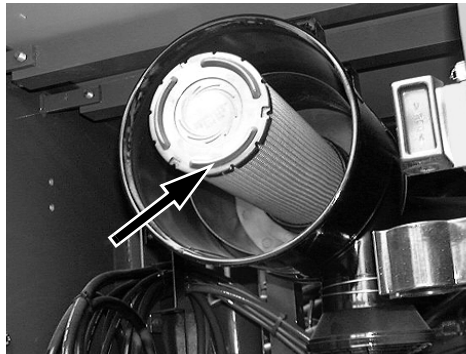

CD00E117

1. Installeren van het secundaire element.

TRIM THIS EDGE

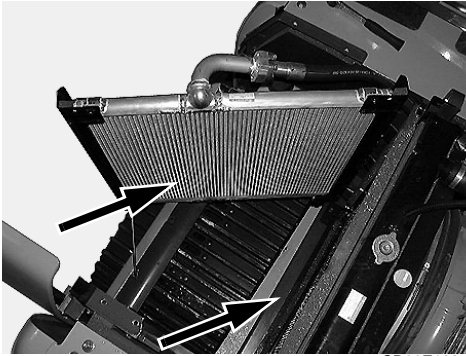

CD00E133

3. Reinig de radiator en de oliekoeler:
- Droge stof: gebruik perslucht.
 - Modder: schoonmaken met een slang.
 - Vettige afzetting: gebruik perchloor-ethyleen.

BELANGRIJK: *Zorg dat u gezichtsbescherming draagt bij gebruik van perslucht.*

BELANGRIJK: *Het gebruik van trichloorethyleen is ten strengste verboden.*

4. Kantel de oliekoeler op zijn plaats en monteer de schroeven (3).
5. Plaats het inlaatrooster (2) en plaats de schroeven (1).

TRIM THIS EDGE

HYDRAULISCHE BREKER (optioneel) (behalve CX210LR en CX240LR)

Vervangen van gereedschap op een hydraulische breker

Verwijderen

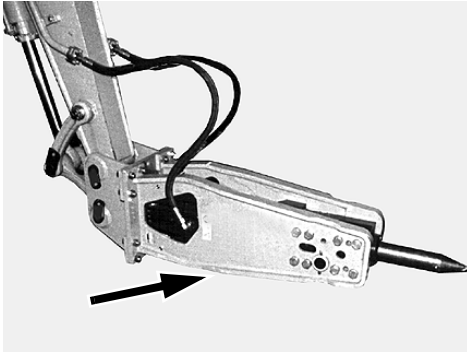

CP99C005

1. Plaats de hydraulische breker op een harde, vlakke grond.
2. Stop de motor en verwijder de contactsleutel.

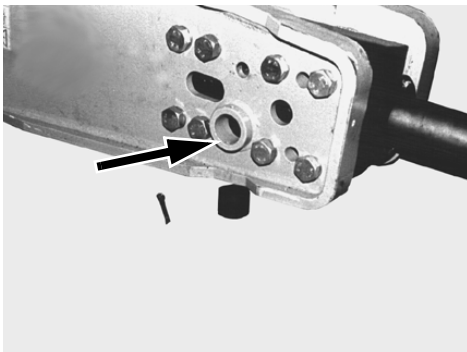

CP99C006

3. Duw de rubberen plaat omhoog (indien uitgerust). Verwijder de borgpen- nen en pluggen van beide zijden van de hydraulische breker.

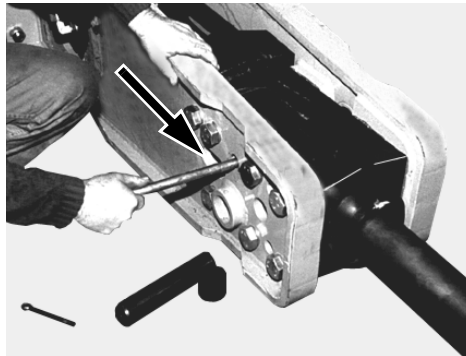

CP99C007

4. Drijf de bevestigingspennen eruit met een bronzen of koperen drift.

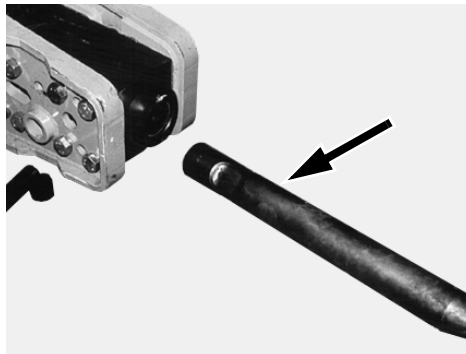

CP99C008

5. Verwijder het gereedschap. Gebruik zo nodig hefapparatuur.

NB: Als de hydraulische breker nog op de machine is, kan het gemakkelijker zijn het gereedschap in de grond te steken en de hydraulische breker van het gereedschap te tillen. Zorg ervoor dat het gereedschap niet kan vallen.

TRIM THIS EDGE

Reinigen van het luchtcirculatiefilter

1. Het luchtcirculatiefilter bevindt zich onder de zekeringenkast (1). Verwijder het toegangspaneel en haal het filter (2) eruit.

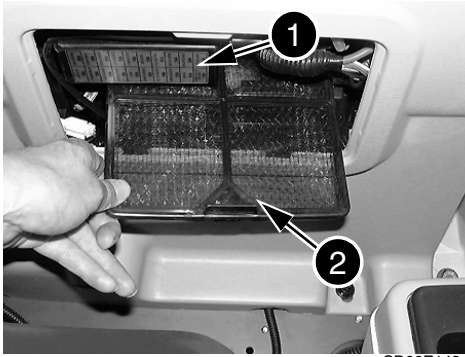

CD00E142

2. Reinig het filter (2) met perslucht. Vervang het filter als het is beschadigd.

BELANGRIJK: *Gebruik altijd gezichtsbescherming als u met perslucht werkt.*

3. Installeer het filter en het toegangspaneel.

Controleren van het spanningsniveau van het circuit

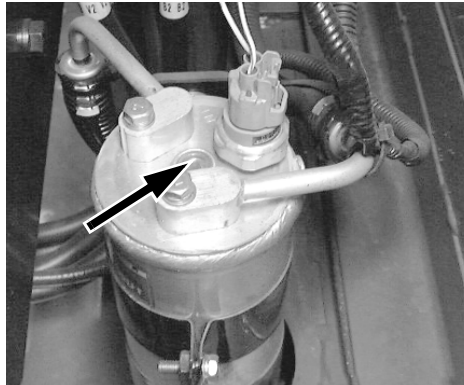

CD00E149

1. Zet het airconditioningssysteem aan, zet het toerental iets hoger (1400 tot 1600 tpm) en kijk of u bellen in het kijkglas ziet.

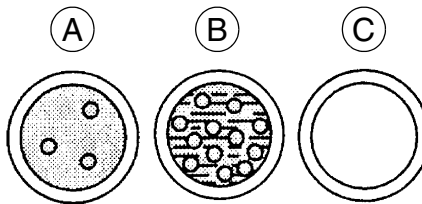

CS00E555

2. Deze controle moet ongeveer een minuut na het aanzetten van de airconditioning worden uitgevoerd.

(A) Weinig luchtbelletjes opgemerkt. Eerst doorzichtig, dan melkachtig. "Normaal".

(B) Veel luchtbelletjes. Controleer alle aansluitingen en raadpleeg uw CASE-dealer.

(C) Geen luchtbelletjes te zien. Controleer alle aansluitingen en raadpleeg uw CASE-dealer.

TRIM THIS EDGE

DYNAMO

Onderhoudspecificaties

ControleerIedere 1000 uur



WAARSCHUWING: Maak altijd de B+ en D+ draad los uit de dynamo voordat u laswerkzaamheden op de machine uitvoert (geautoriseerde door de fabrikant en overeenkomstig zijn instructies) of eventuele reparaties aan het elektrische systeem, Controleer de merktekens op de draden als u deze weer aansluit.

Vraag uw CASE-dealer om de dynamo te controleren.

NB: Controleer eerst of de poolbeschermers goed zijn geïnstalleerd.

STARTMOTOR

Onderhoudspecificaties

ControleerIedere 1000 uur

Vraag uw CASE-dealer om de startmotor te controleren

NB: Controleer eerst of de poolbeschermers goed zijn geïnstalleerd.

TRIM THIS EDGE

VEILIGHEIDSVORZIENINGEN

Regeling voor het omlaag brengen van hulpstukken in geval van motoruitval.
 De regelingen werken niet als de functie-opheffendel of de linker bedieningsarm omhoog worden gebracht.
 Noodstop motor, anti-diefstalbeveiliging.
 Veiligheidsglas, claxon.
 Veiligheidskleppen met overbelastingsindicator optioneel
 Veiligheidsgordel met vertraging.
 Brandblusser optioneel

BESTUURDESCOMPARTIMENT

Comfortabele stoel met armleuningen, veiligheidsgordel met vertraging, diverse afstellingen en hoofdsteun.
 Hydraulische bestuurd bedieningsorganen.
 Hulpstuk en zwenk 2 bedieningshendels
 Rijden 2 pedalen
 Snelheidsprogrammeur, levert ook automatische snelheidsverandering.
 Ruitenwisser met enkel snelheid en intervalstand, sproeiers, verwarming, ontdooien, ventilatie, airconditioning, cabineverlichting, sigarettenaansteker, zonnescherm.
 Werklampen:
 Op bovenbouw 24 V, 70 W
 Op hulpstuk 24 V, 70 W
 Op cabine 24 V, 70 W

GELUIDSNIVEAUS

Door de fabrikant gegarandeerd.
 Overeenkomstig Europese richtlijn 2000/14/EC fase 2.

	CX210LC	CX210NLC cx230	CX210LR	CX240LC	CX240NLC CX240LR
Binnen het bestuurderscompartiment (LpA) (decibel)	77		75		
Buiten het bestuurderscompartiment (LwA) (decibel)	102			103	

TRILLINGSNIVEAU BINNEN DE CABINE

Bovenste ledematen niveau lager dan 2,5 m/s²
 Bui niveau lager dan 2,5 m/s²

TRIM THIS EDGE

(CX240NLC) (Monoblok giek)

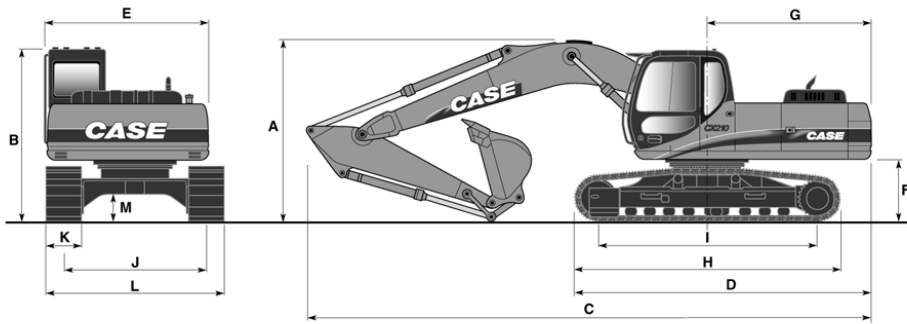

CS00K520

Knikarmen	2,50 m	3,10 m	3,50 m
(A)	3,31 m	3,08 m	3,30 m
(B)	2,96 m	2,96 m	2,96 m
(C)	9,95 m	9,88 m	9,91 m
(D)	5,22 m	5,22 m	5,22 m
(E)	2,75 m	2,75 m	2,75 m
(F)	1,10 m	1,10 m	1,10 m
(G)	2,91 m	2,91 m	2,91 m
(H)	4,64 m	4,64 m	4,64 m
(I)	3,84 m	3,84 m	3,84 m
(J)	2,39 m	2,39 m	2,39 m
(K) (standaard rupsen)	0,60 m	0,60 m	0,60 m
(L) (met rupsen van 600 mm)	2,99 m	2,99 m	2,99 m
(L) (met rupsen van 700 mm)	3,09 m	3,09 m	3,09 m
(L) (met rupsen van 800 mm)	3,19 m	3,19 m	3,19 m
(M)	0,46 m	0,46 m	0,46 m

TRIM THIS EDGE

Model CB 320S (CX240LC en CX240NLC)

Gewicht (met standaard hulpstuk van 104 kg)	1710 kg
Slagsnelheid.....	330 - 580 slagen/min
Werkdruk.....	135 - 145 bar
Min. ontlastklep instelling	190 bar
Max. ontlastklep instelling	220 bar
Oliestroom bereik	120 - 200 L/min
Ingangsvermogen	48 kW (65 pk)
Olietemperatuur	+40 tot +60°C
Maximaal toegestaan olietemperatuurbereik	-20 tot +80°C
Gemeten geluidsniveau + 4 dB gegarandeerd door de fabrikant.	
Overeenkomstig Europese richtlijn 2000/14/EG, LwA:	129 dB

Gereedschap

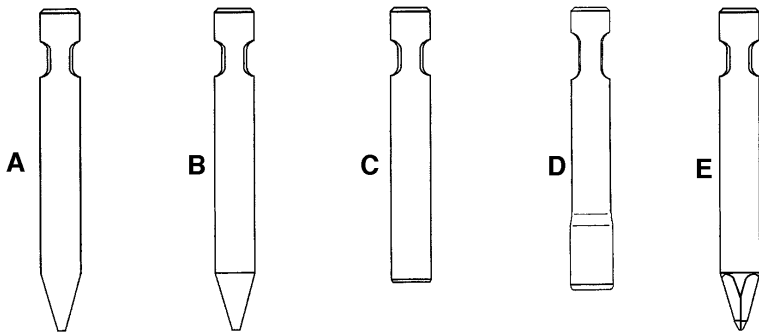

CS99E535

TRIM THIS EDGE

Type	Lengte (mm)	Gewicht (kg)	Diameter (mm)
A = Beitel	1100	104.....	130
A = Lange beitel	1250	120.....	130
A = Harde steenbeitel.....	1050	104.....	130
A = Zachte steenbeitel.....	1050	91.....	140
B = Moil punt.....	1100	103.....	130
B = Lange moil punt.....	1250	120.....	130
C = Stomp gereedschap	900	90.....	130
C = Lang stomp gereedschap	1100	111.....	130
D = Superstomp gereedschap.....	900	97.....	140
E = Pyramidepunt	1100	104.....	130

CLICK HERE TO **DOWNLOAD** THE COMPLETE MANUAL

- Thank you very much for reading the preview of the manual.
- You can download the complete manual from: www.heydownloads.com by clicking the link below



- Please note: If there is no response to CLICKING the link, please download this PDF first and then click on it.

CLICK HERE TO **DOWNLOAD** THE COMPLETE MANUAL