

TRIM THIS EDGE

CX160 och CX180

Bandgrävmaskiner

Instruktionsbok

Lep 6-35881 SV
Ersätter Cre 6-35880 SW

TRIM THIS EDGE
RIGHT PAGE

CLICK HERE TO **DOWNLOAD** THE COMPLETE MANUAL

- Thank you very much for reading the preview of the manual.
- You can download the complete manual from: www.heydownloads.com by clicking the link below



- Please note: If there is no response to CLICKING the link, please download this PDF first and then click on it.

CLICK HERE TO **DOWNLOAD** THE COMPLETE MANUAL

HÖGER, VÄNSTER, FRAM OCH BAK PÅ MASKINEN

Orden "höger", "vänster", "fram" och "bak" används i instruktionsboken för att beteckna motsvarande sidor sedda från förarplatsen när maskinen är placerad över ledarhjulen.

Nedanstående bild visar maskinen i normalt LARVNINGSLÄGE. I normalt LARVNINGSLÄGE är hytten placerad över ledarhjulen. Larvreduktionsväxlarna är då placerade vid överdelens bakre del.

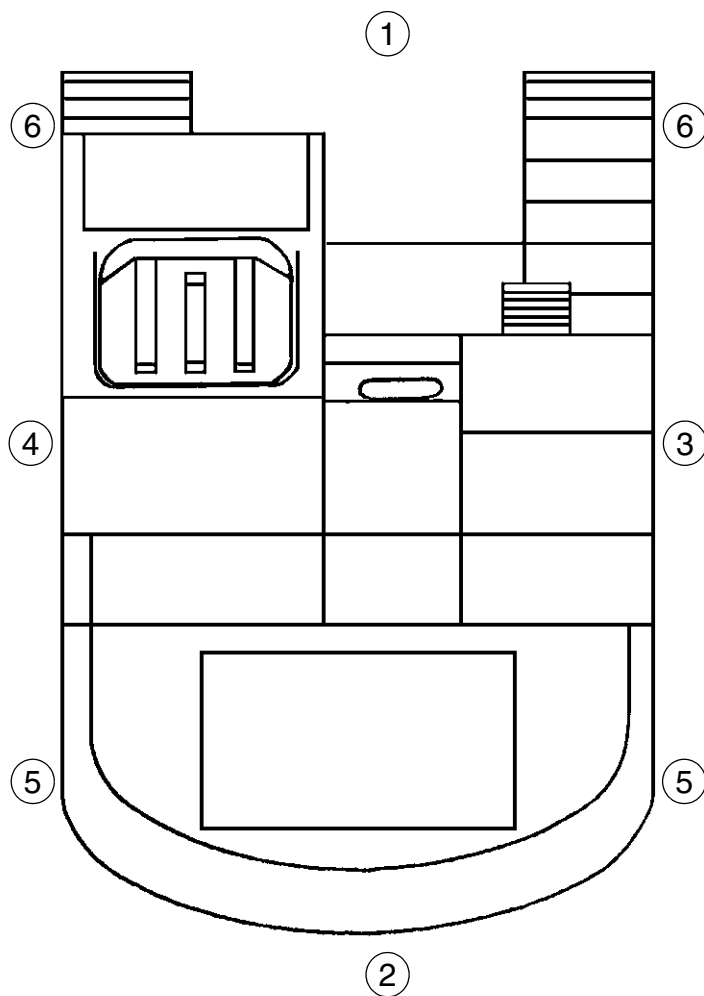

TRIM THIS EDGE

- 1 FRAM
- 2 BAK
- 3 HÖGER SIDA

- 4 VÄNSTER SIDA
- 5 LARVREDUKTIONSVÄXLAR
- 6 LEDARHJUL

CS98N539

⚠ SÄKERHETSOMRÅDE ⚠

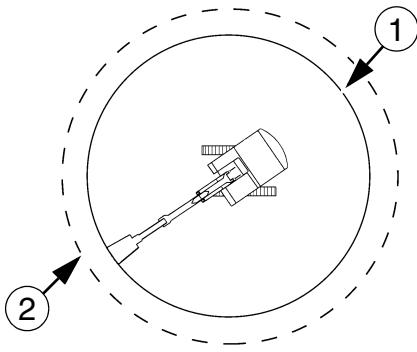

CS97M019

- Säkerhetsområdet är det område som är nödvändigt för att maskinen ska kunna arbeta med maximal räckvidd för redskapet och vid full maskinsvängning (360°) plus 2 meter.

1. Arbetsområde.
2. Säkerhetsområde.

⚠ PARKERA MASKINEN ⚠

- Gör så här för att parkera maskinen:
1. Parkera maskinen på ett plant, horisontellt underlag på avstånd från mjukt underlag, utgrävningar eller otillräckligt spåntade ihåligheter.
 2. Ställ överdelen så att den är parallell med underredet, dra in aggregatet helt och kör ner skopan i marken.
 3. Stanna motorn och ta ur startnyckeln.
 4. Glöm inte att lyfta avstängningsspaken (säkerhetsspärren i inåtläge) innan du lämnar förarhytten.
 5. Lås hyttporten.
 6. Kontrollera att alla luckor, huvar och plåtar är stängda och låsta.
 7. Kontrollera att ingen del av maskinen sticker ut i körbanan. Om detta inte kan undvikas ska föreskriven signalutrustning monteras.

TRIM THIS EDGE

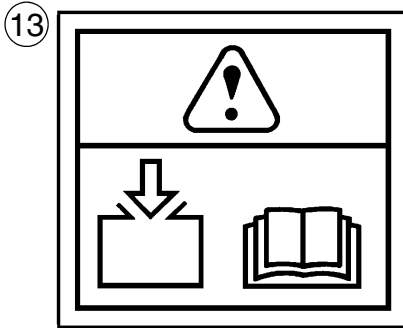

PDF0357

Reservdelsnummer: L2651565

Den här dekalen visar att du måste vända dig till den här manualen innan du använder bränslepåfyllningspumpen för att tanka maskinen. Se "Bränslepåfyllningspump" i sektionen "Reglage/Instrument/Tillbehör".

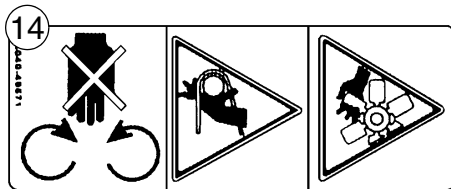

CS96C038

Reservdelsnummer: 168111A1

Denna dekal anger att fläkten och fläktremmen aldrig får vidröras när motorn är igång. Stäng av motorn innan service utförs.

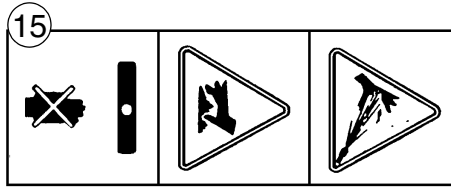

CS96C179

Reservdelsnummer: 168101A1

Denna dekal talar om att kylaren aldrig får vidröras och att kylarlocket aldrig får tas av medan kylsystemet fortfarande är varmt. Se "Kylsystem" i sektion "Smörjning/Filter/Vätskor".

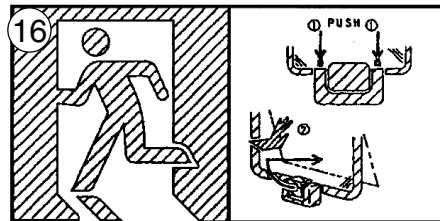

CS00F531

Reservdelsnummer: KHP1360

Denna dekal visar placeringen av nödutgången och hur den används (bakfönstret). Se "Bakfönster och nödutgång" i sektionen "Reglage/Instrument/Tillbehör".



383772A1

Reservdelsnummer: 383772A1

Denna dekal finns på batterierna och påminner om riskerna och de försiktighetsåtgärder som ska vidtas vid hantering av batterier. Se "Batterier" i sektionen "Elsystem".

TRIM THIS EDGE

1. Förarstol
2. Vänster manöverkonsol
3. Avstängningsspak
4. Vänster manöverspak, reglering av stickan och överdelens sväng
5. Fotstöd
6. Vänster pedal och spak för larvhastighetsreglering
7. Höger pedal och spak för larvhastighetsreglering
8. Pedal för extrautrustning
9. Systemdisplay och manöverpanel
10. Höger manöverspak, reglering av bommen och skopan
11. Höger manöverkonsol
12. Hyttbelysning
13. Öppningsanordning för bakfönstret
14. Luftventiler
15. Säkerhetsspärr
16. Spak för inställning av lutning på vänster manöverkonsol och avstängningsspak
17. Spak för inställning av lutning på höger manöverkonsol

TRIM THIS EDGE

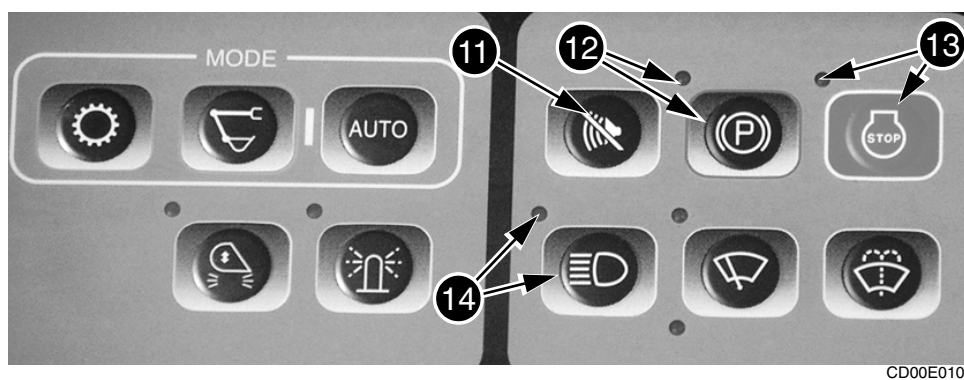

11. KNAPP FÖR AVSTÄNGNING AV VARNINGSSIGNAL - Tryck på denna knapp för att stänga av varningssignalen. Om varningssignalen ljuder, läs omedelbart det meddelande som visas på systemdisplayen på manöverpanelen (10). När varningssignalen inte fungerar har denna knapp en annan funktion. Tryck på knappen för att kontrollera lamporna och indikatorerna på systemdisplayen på panelen för korrekt användning.

12. LÅSKNAPP FÖR ÖVERDELENS SVÄNGFUNKTION - Denna knapp används för att spärra svängfunktionen. När man trycker på knappen, låses överdelens svängfunktion och lampan "Upperstructure swing lock" tänds. Tryck ner knappen ännu en gång för att svängfunktionen åter ska kopplas in. Svängfunktionen aktiveras och lampan slocknar.

13. NÖDAVSTÄNGNINGSKNAPP - Med denna knapp stänger man av motorn i en nödsituation eller om det inte går att stänga av motorn med startnyckeln. När man trycker på denna knapp, stoppar motorn, varningssignalen ljuder och indikatorlampan i knappen tänds. För att starta motorn igen tryck en gång till på knappen och vrid på startnyckeln för att starta motorn.

VIKTIGT: *Denna knapp ska endast användas vid nödsituationer. Använd den inte varje dag.*

14. ARBETSLAMPOR - Denna knapp används för att reglera arbetslamporna. Tryck på knappen så tänds indikatorlampan och arbetslamporna. Tryck på knappen igen för att släcka dem.

TRIM THIS EDGE

On/Off

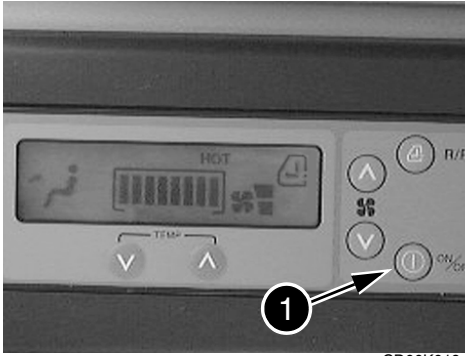

CD00K019

Denna tryckknapp (1) är till för att stänga av och slå på systemet.

ANM: När systemet är påslaget fungerar den med samma inställning som valdes för föregående användning.

Ventilation

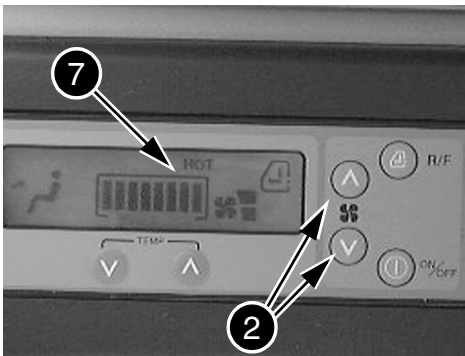

CD00K019

Med dessa tryckknappar (2) ökas eller minskas luftflödet. För att öka luftflödet tryck på den övre knappen. För att minska luftflödet tryck på den undre knappen. Strecken på displayen (9) ökar eller minskar beroende på det flöde som har valts.

Temperatur

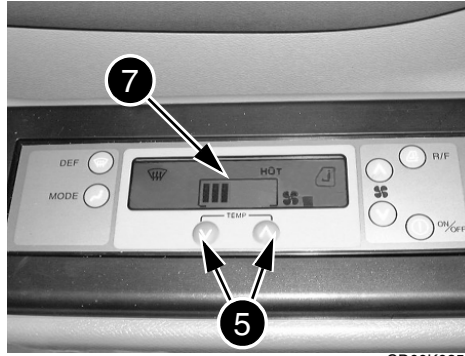

CD00K035

Dessa tryckknappar (5) hjälper till att höja eller sänka temperaturen. För att höja temperaturen tryck på den högra knappen. För att minska temperaturen tryck på den vänstra knappen. Temperaturen regleras genom ökning eller minskning av antal segment som visas på skärmen (7).

Luftcirkulation

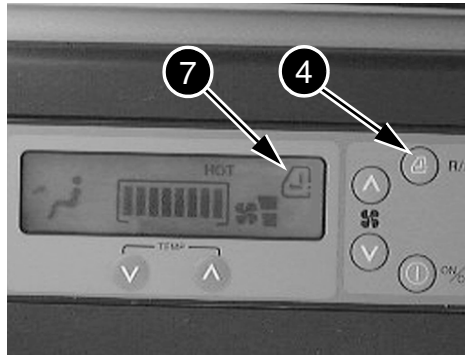

CD00K019

Med denna knapp (4) väljs två typer av luftcirkulation. Friskluft från utsidan eller returluft inifrån. Varje gång som knappen trycks ändras typen av cirkulation. Indikering av den valda typen av luftflödesriktning visas på displayen (7).

TRIM THIS EDGE

VIKTIGT: *Kontrollera säkerhetsbältet. Se till att det inte är skadat och att monteringskruvarna är ordentligt åtdragna. Byt eventuellt skadade delar.* Säkerhetsbältet måste hållas rent. Rengör det endast med tvål och vatten, inte med blekmedel eller färgningsmedel.

VINDRUTA



WARNING: *Följ nedanstående anvisningar. Om vindrutan inte hanteras ordentligt kan den slinta och skada händer eller fingrar.*

Öppna

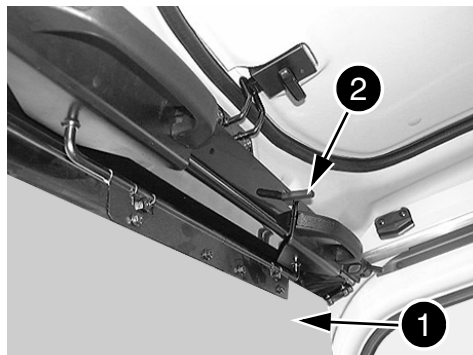

CD00E023

1. Vik solskyddet (1) mot vindrutan och dra i spaken (2).

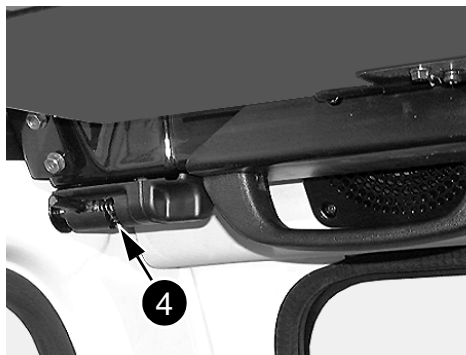

CD00E019

3. Haka fast den högra haken (4) i hyttens stolpe.



CD00E047

2. Håll i de undre och övre handtagen (3) och höj försiktigt vindrutan. Tryck bakåt tills den lossnar.

TRIM THIS EDGE

SÄKERHETSVENTILER (extrautrustning)

Servicespecifikationer

Kontroll av CASE-återförsäljaren Var 6:e månad

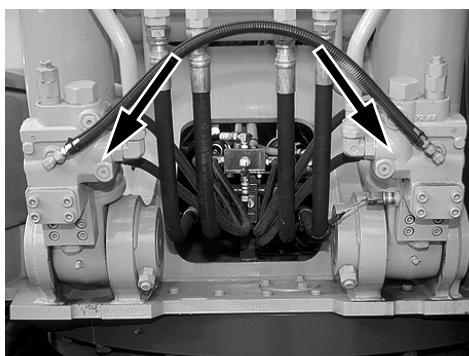

CD01K014

Säkerhetsventilens syfte är att förhindra att aggregatet faller på grund av ventiltilläckage i neutralläge eller om en ledning eller en slang går sönder. I händelse av det senare gör ventilerna det också möjligt att försiktigt sänka aggregatet till marken. Se "Godshantering" i sektionen "Driftinstruktioner".

FLÖDESVÄLJARVENTIL FÖR EXTRA VERKTYG (extrautrustning)

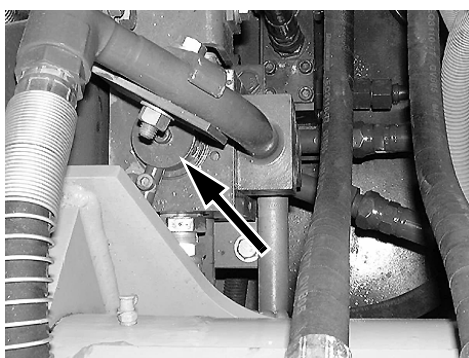

CD00E168

Denna ventil, som finns på den centrala ramen under bommens fot, används för att välja typ av flöde som ska användas beroende på det verktyg som monterats på maskinen. Se "Hydraulhammare och snabbflödeskretsar" i sektionen "Driftinstruktioner".

VIKTIGT: Kontakta din CASE-återförsäljare innan montering av extrautrustning utförs.

TRIM THIS EDGE

STARTA MOTORN

ANM: Om maskinen inte har använts på en längre tid, se "Start efter uppställning" i avsnittet "Uppställning".

ANM: Se "Anslutning av hjälpbatterier" i sektionen "Elsystem" om du måste starta motorn med hjälpbatterier.

1. Sitt vänd rakt framåt i förarstolen med korrekt fastsatt säkerhetsbälte. Se "Förarstol" i sektionen "Reglage/Instrument/Tillbehör".

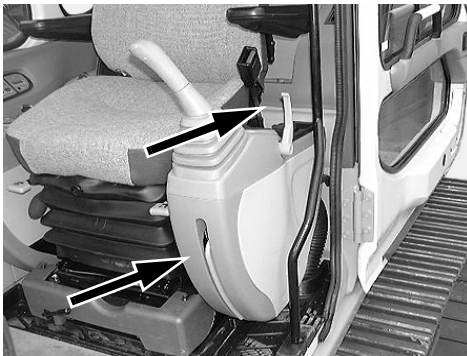

CD00E005

2. Se till att avstängningsspaken är lyft och säkerhetsspärren är i inåtläge.

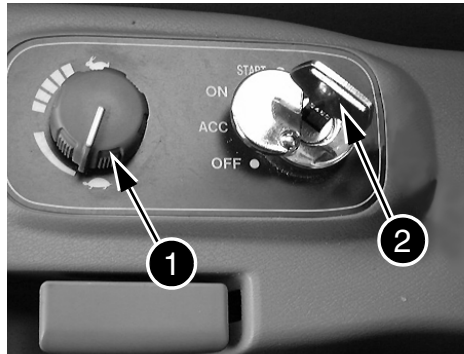

CD00E060

3. Se till att motorns knapp (1) för gasreglering är i läge låg tomgång. Vid kall väderlek ställ in den på mittläget.

4. Vrid startnyckeln (2) till läge "ON".

5. Vid behov mata in stöldskyddskoden. Se "Stöldskydd".



CD00E061

I kallt väder visas meddelandet "Förvärm" på systemets bildrutepanel. Se "Systemdisplay och manöverpanel" (punkt 10) i sektion "Reglage/Instrument/Tillbehör".

TRIM THIS EDGE

Sväng på stället, åt höger

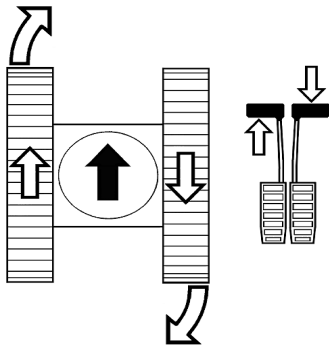

CS98M552

För den vänstra pedalen (eller den vänstra spaken) framåt och för samtidigt den högra pedalen (eller den högra spaken) bakåt.

Sväng på stället, åt vänster

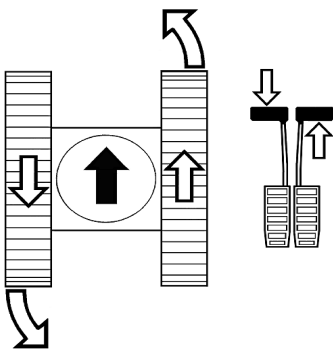

CS98M553

För den högra pedalen (eller den högra spaken) framåt och för samtidigt den vänstra pedalen (eller den vänstra spaken) bakåt.

Gradvis sväng under förflyttning

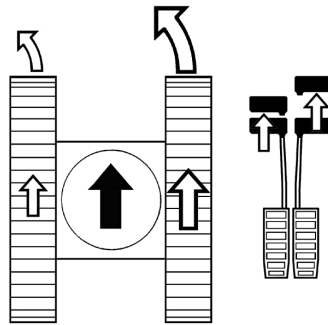

CS98M545

För en av pedalerna (eller en av spakarna) i ena riktningen och för samtidigt den andra pedalen (eller den andra spaken) en aning hårdare i samma riktning.

Stanna

För att stanna helt släpper du spakarna eller pedalerna, de återgår då till neutral-läge.

TRIM THIS EDGE

CLICK HERE TO **DOWNLOAD** THE COMPLETE MANUAL

- Thank you very much for reading the preview of the manual.
- You can download the complete manual from: www.heydownloads.com by clicking the link below



- Please note: If there is no response to CLICKING the link, please download this PDF first and then click on it.

CLICK HERE TO **DOWNLOAD** THE COMPLETE MANUAL

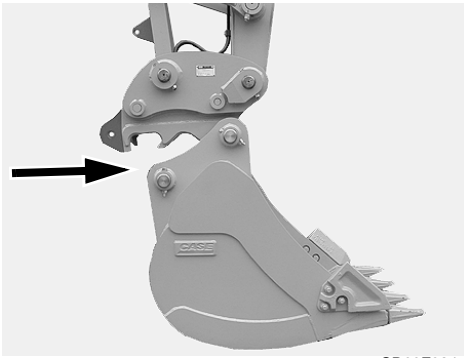

CD00F034

3. Manövrera skopans reglage för att placera skopan säkert på platt, jämn mark.

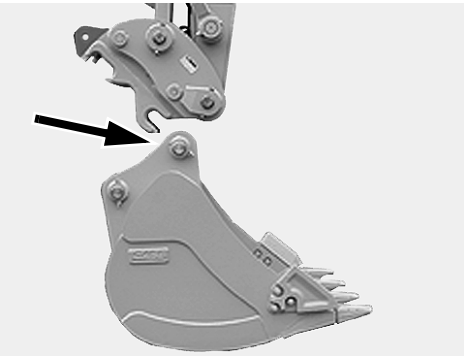

CD00F035

4. Manövrera stickans reglage så att verktyget lossas.

TRIM THIS EDGE

(Maskin med aggregat)

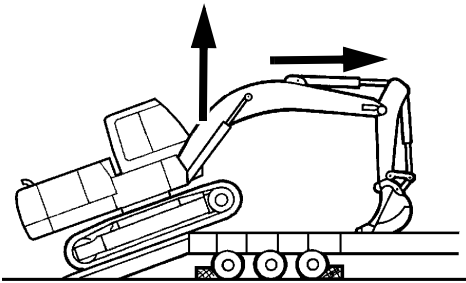

PDH0249

6. När man kör från ramperna upp på släpets golv, lyft bommen något så snart aggregatet rör släpet för att rätta upp maskinen och kör därefter framåt tills maskinen vilar helt på släpet.

(Maskin med aggregat)

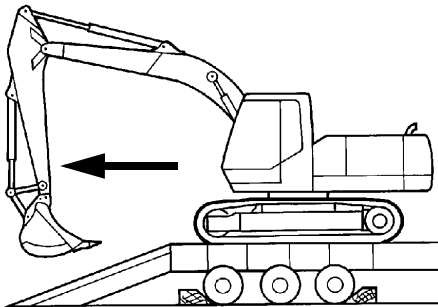

PDH0250

7. När maskinen är helt uppe på släpet, lyft aggregatet något och sväng överdelen så att aggregatet förs till påkörningsrampernas sida.

(Maskin med aggregat)

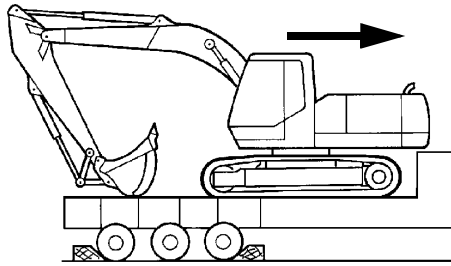

PDH0251

8. Kör maskinen längst fram på släpet och sänk aggregatet till släpets golv.

(Maskin utan aggregat)

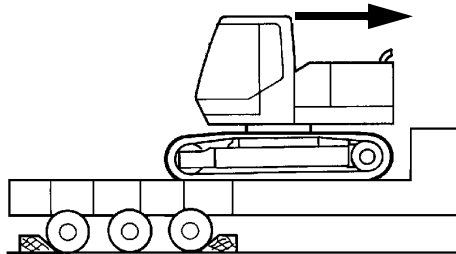

CS99B519

8. För maskinen ända längst fram på släpet och sväng överdelen 180 grader.

9. Lås överdelens svängfunktion.

10. Stoppa motorn, ta ut startnyckeln, lyft avstängningsspaken (med säkerhets-spärren inåt).

11. Kontrollera att alla luckor, huvar och plåtar är stängda och låsta.

TRIM THIS EDGE

SERVICEINTERVALL

SIDA	SERVICESTÄLLE	ANTAL PUNKTER	INTERVALL I TIMMAR				
			RENGÖR	BYT	KONTROLLERA	SMÖRJ	TÖM
209	Generator	1			1000 (O)		
209	Startmotor	1			1000 (O)		
157	Sugfilter	1	2000	5000			
157	Returfilter (ANM 1)	1		2000 (F)			
157	Ultra Clean-filter (ANM 1)	1		2000			
153	Bränsleslangar			4000 (N)			
157	Hydraulslangar			4000 (N)			
157	Hydraulvätska (ANM 2)	1		5000			
79	Säkerhetsventiler	2			(I)		
150	Kylsystem	1					(J)
175	Larvband	2	(K)		(K)		
182	Bränsletankens filter	1			(K)		
182	Maskininspektion	-	(K)		(K)		
183	Cylindrar	-			(P)		
195	Eldsläckare	1			(L)		

- (A)** Låt CASE-återförsäljaren kontrollera detta var 600:e timme eller en gång om året.
- (B)** Eller när mittzonen på restriktionsindikatorn är röd.
- (C)** Eller efter 6 rengöringar.
- (D)** Kontrollera efter de första 50 timmarna av inkörningsperioden.
- (E)** Låt en specialist kontrollera den var sjätte månad.
- (F)** Byt efter de första 50 timmarna av inkörningsperioden.
- (G)** Eller efter rengöring av huvudpatronen 3 gånger.
- (H)** Tappa av efter de första 250 timmarna av inkörningsperioden.
- (I)** Låt din CASE-återförsäljare kontrollera dem var sjätte månad.
- (J)** Vartannat år eller två gånger om året (höst/vår) om glykol används.
- (K)** Periodiskt.
- (L)** Kontrollera en gång i månaden och låt en specialist kontrollera den var 6:e månad.
- (M)** Kontrollera varje vecka och varje gång som snabbkopplaren installeras.
- (N)** Eller vartannat år, vilket som kommer först.
- (O)** Låt din CASE-återförsäljare kontrollera detta.
- (P)** Sök läckor.

TRIM THIS EDGE

Var 500:e timme

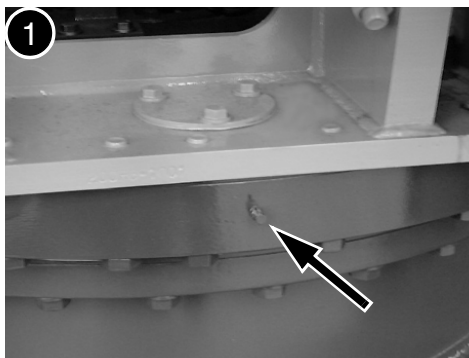

Svängkranslager (2)

Var 500:e timme

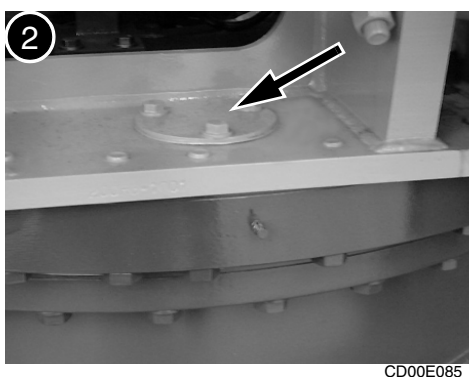

Svängkransens kuggar (1)

Se "Smörja svängkransens kuggar".

Var 2000:e timme

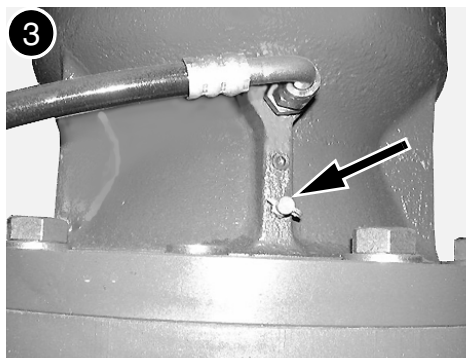

Svängreduktionsväxel..... (1)

Se "Smörja svängreduktionsväxeln".

TRIM THIS EDGE

Tömna ur, byta oljefilter och påfyllning

ANM: Byt oljan då motorn fortfarande är varm. Oljan flyter då lättare.

1. Parkera maskinen på plan, horisontell mark, stanna motorn och ta ur startnyckeln.
2. Ta av påfyllningslocket (2).

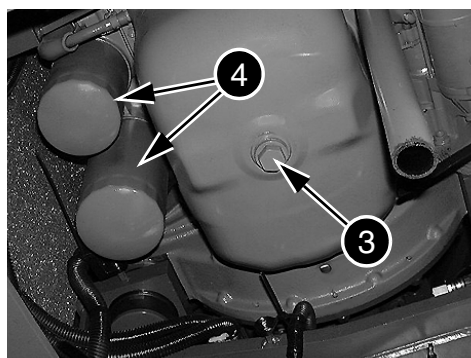

3. Placera ett lämpligt uppsamlingskärl under motorns oljeavtappningsplugg (3). Ta ur pluggen och låt oljan rinna ut.
4. Sätt in en ny tätning på pluggen och sätt in den igen.
5. Rengör området runt oljefiltren (4) och ta bort dem med en filternyckel.



6. Stryk på ett tunt lager olja på varje nytt filters packning.
7. Montera det nya filtret. Vrid filtren tills packningen kommer i kontakt med filterfästet, vrid därefter ytterligare ett halvt varv för hand.

VIKTIGT: Använd inte en filternyckel för åtdragning av filtren. För hård åtdragning kan skada filtren och packningarna.

8. Fyll motorn med ny olja (15 liter). Sätt på oljetankslocket (2).
9. Kör motorn i några minuter och kontrollera att det inte finns några läckor. Kontrollera oljenivån igen. Fyll på olja vid behov.

VIKTIGT: Vänta alltid femton minuter så att oljan hinner rinna ner i behållaren, innan nivån kontrolleras.

TRIM THIS EDGE

Påfyllning av tanken

Avlasta allt tryck i hydrauloljetanken. Se "Avlastning av tryck i hydraulsystemet".

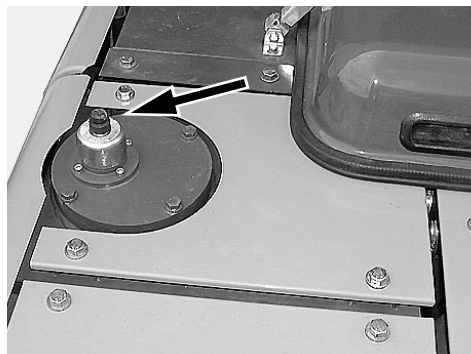

CD00E176

Rengör skyddsplattan och området runt plattan.

Ta av skyddsplattan och fyll tanken med hydraulolja enligt instruktionerna.

Byt skyddsplattans packning vid behov och montera skyddsplattan.

Avtappning av vatten och slam från hydrauloljetanken

Avlasta allt tryck i hydrauloljetanken. Se "Avlastning av tryck i hydraulsystemet".

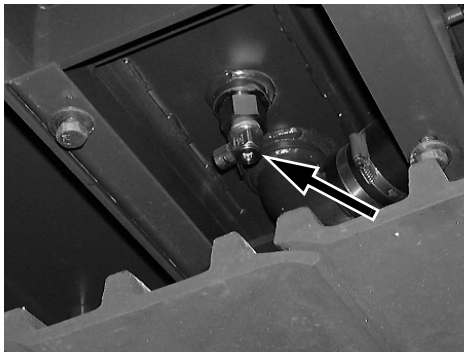

CD00E178

Placera ett uppsamlingskärl under avtappningspluggen. Öppna avtappningsventilen som är placerad i botten på tanken och tappa av vatten och smutsigt bränsle. Efter tömning ska avtappningsventilen stängas. Fyll på hydraulolja vid behov. Se "Påfyllning av tanken".

TRIM THIS EDGE

Borttagning av filtren

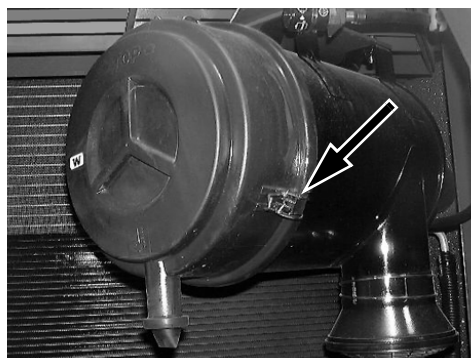

CD00E184

1. Lossa spännena och ta av locket.

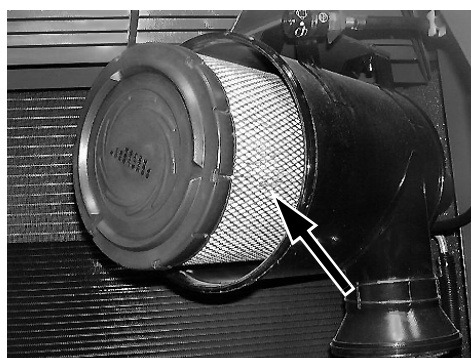

CD00E185

2. Ta bort primärelementet.

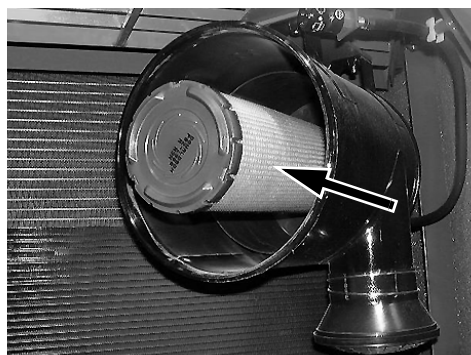

CD00E186

3. Ta bort sekundärelementet om det behöver bytas.

VIKTIGT: Sekundärelementet måste bytas. Det får inte rengöras.

Rengöring av primärelementet

VIKTIGT: Skydda alltid ansiktet innan du använder tryckluft.



PE08311

Om primärelementet är torrt:

Blås med tryckluft med mycket lågt tryck från insidan och utåt. Tryckluftmunstycket ska hållas minst tre cm från primärelementets inre vägg. Rengöringen är klar när damm inte längre kommer ut från primärelementet.

TRIM THIS EDGE

BANDRULLAR OCH LEDARHJUL

Servicespecifikationer

Kontrollera..... Var 250:e timme

De övre och nedre rullarna och ledarhjulen har en tätningmekanism med permanent glidande packning. Användningstiden varar normalt till nästa översyn, men kontrollera då och då visuellt före arbete om olja läcker ut. Om oljeläckage förekommer är komponentbyte nödvändigt. Ta kontakt med din CASE-återförsäljare.

KYLARE OCH OLJEKYLARE

Servicespecifikationer

Kontrollera att inga läckor finns..... Var 10:e timme eller dagligen

Rengör Var 500:e timme

Rengöring

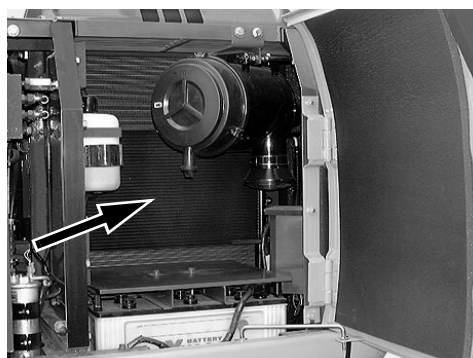

CD00E156

Rengör kylaren och oljekylaren:

- Torrt damm: använd tryckluft.
- Lera: spola med vatten.
- Oljigt damm: Använd perkloretylen.

VIKTIGT: Skydda ansiktet innan du använder tryckluft.

VIKTIGT: Det är förbjudet att använda trikloretylen.

TRIM THIS EDGE

BYTA VERKTYG PÅ HYDRAULHAMMAREN (extrautrustning)

Demontering

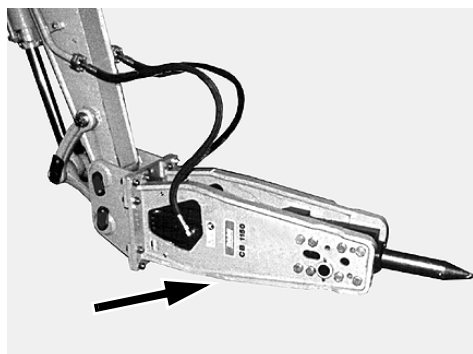

CP99C005

1. Lägg hydraulhammaren på ett hårt och platt underlag.
2. Stanna motorn och ta ur startnyckeln.

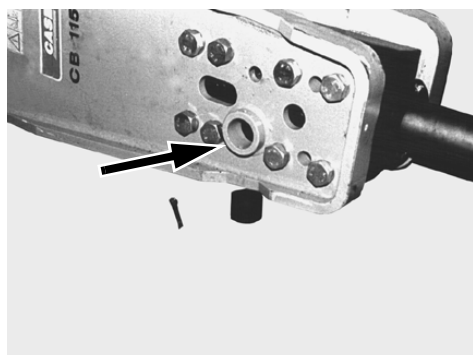

CP99C006

3. Tryck gummiplattan uppåt (om monterad). Ta bort låspinnarna och -pluggarna från hydraulhammarens båda sidor.

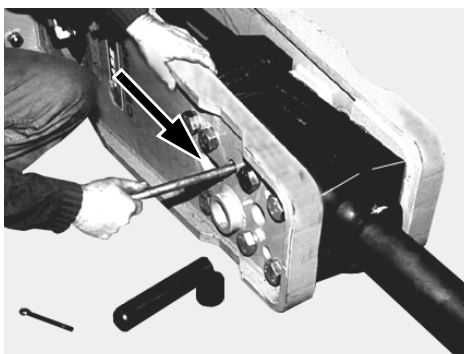

CP99C007

4. Dra ut fästpinnarna med en lockhammare i brons eller mässing.

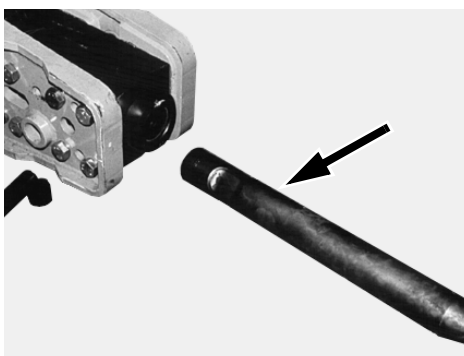

CP99C008

5. Ta bort verktyget. Ta hjälp av en lyftanordning om det behövs.

ANM: Om hydraulhammaren fortfarande är på maskinen, kan det vara lättare att sticka verktyget i marken och lyfta hydraulhammaren från verktyget. Se till att verktyget inte kan falla.

TRIM THIS EDGE

FELSÖKNING PÅ MOTORN

PROBLEM	MÖJLIG ORSAK	ÅTGÄRD
Motorn startar inte.	Fel på tändningslåset (motorn startar inte)	Kontrollera tändningslåset
	Fel på motorvarvtalet (motorvarvtalet är för långsamt)	Urladdade batterier, startproblem, förorenade eller lösa kabelkopplingar
	Felaktig viskositet på motoroljan	Kontrollera och byt om nödvändigt
	Otillräcklig luftning i bränslesystemet	Lufta helt
	Motorn för kall (kallt väder)	Förvärm den inströmmade luften eller värm upp kylvätskan
	Inget bränsle i bränsletanken	Tanka
	Dålig bränslekvalitet	Kontrollera och byt om nödvändigt
	Igensatt oljefilter	Rengör eller byt
	Möjlig kärvning i motorn	<i>Kontakta din CASE-återförsäljare</i>
	Lågt kompressionstryck	
Motorn stannar under körning.	Fel på insprutningspumpen	
	Inget bränsle i bränsletanken	Tanka
	Igensatt oljefilter	Rengör eller byt
Otillräckligt oljetryck.	Luft i bränslesystemet	Dra åt bränsleledningskopplingarna
	Låg oljenivå	Tanka
	Igensatt oljefilter	Byt oljefilter
	Låg oljeviskositet	Byt ut mot olja med viskositet som är passande till gällande temperatur
	Oljeläckage från kopplingar	Dra åt kopplingarna
	Fel på oljetrycksbrytaren	<i>Kontakta din CASE-återförsäljare</i>
Oljepumpen fungerar inte		

TRIM THIS EDGE

GENERATOR

Servicespecifikationer

Kontrollera..... Var 1000:e timme



WARNING: Vid svetsning på maskinen (med tillverkarens medgivande och i enlighet med hans anvisningar), eller vid reparation av elsystemet, koppla bort batterierna och kablarna B+ och D+ kopplas loss från generatorm. Vid återanslutning kontrollera markeringarna på kablarna.

VIKTIGT: Använd inte ångtvätt eller lösningsmedel för rengöring av generatorm.

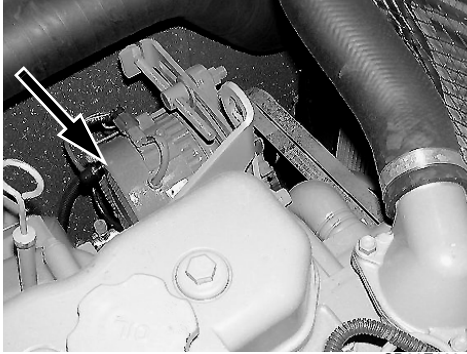

Be din CASE-återförsäljare att kontrollera generatorm.

ANM: Se till att terminalskydden är ordentligt påsatta.

STARTMOTOR

Servicespecifikationer

Kontrollera..... Var 1000:e timme

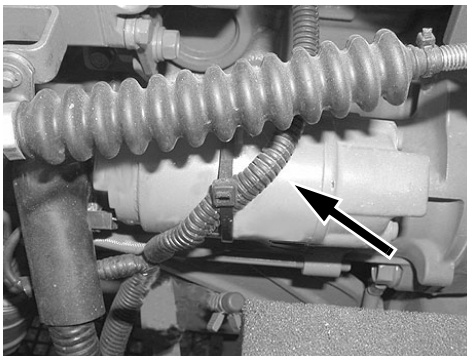

Be din CASE-återförsäljare att kontrollera startmotorm.

TRIM THIS EDGE

MÅTTUPPGIFTER FÖR MASKINEN

CX160

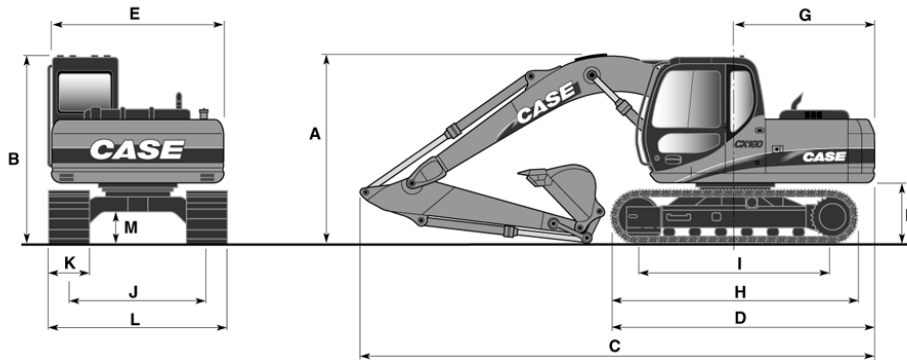

CS01B510

	2,20 m sticka	2,70 m sticka	3,10 m sticka
(A)	2,93 m	2,92 m	3,09 m
(B)	2,88 m	2,88 m	2,88 m
(C)	8,41 m	8,40 m	8,44 m
(D)	4,32 m	4,32 m	4,32 m
(E)	2,54 m	2,54 m	2,54 m
(F)	1,02 m	1,02 m	1,02 m
(G)	2,37 m	2,37 m	2,37 m
(H)	3,90 m	3,90 m	3,90 m
(I)	3,09 m	3,09 m	3,09 m
(J)	1,99 m	1,99 m	1,99 m
(K) (standardlänkar)	0,60 m	0,60 m	0,60 m
(L) (med 500 mm länkar)	2,49 m	2,49 m	2,49 m
(L) (med 600 mm länkar)	2,59 m	2,59 m	2,59 m
(L) (med 700 mm länkar)	2,69 m	2,69 m	2,69 m
(M)	0,44 m	0,44 m	0,44 m

TRIM THIS EDGE

CLICK HERE TO **DOWNLOAD** THE COMPLETE MANUAL

- Thank you very much for reading the preview of the manual.
- You can download the complete manual from: www.heydownloads.com by clicking the link below



- Please note: If there is no response to CLICKING the link, please download this PDF first and then click on it.

CLICK HERE TO **DOWNLOAD** THE COMPLETE MANUAL