

**845B VHP / 865B VHP / 885B VHP Niveleuses Automotrices**

**845B VHP  
865B VHP  
885B VHP**

**Niveleuses Automotrices**

**Manuel de l'Opérateur**



Imprimé au Brésil  
Copyright © 2012 – CNH Latin America LTDA.  
Tous Droits Réservés.

**Numéro de Pièce 84498445**  
*Remplace la version 84300304*  
1<sup>re</sup> Édition  
Français 03/12



CLICK HERE TO **DOWNLOAD** THE COMPLETE MANUAL

- Thank you very much for reading the preview of the manual.
- You can download the complete manual from: [www.heydownloads.com](http://www.heydownloads.com) by clicking the link below



- Please note: If there is no response to CLICKING the link, please download this PDF first and then click on it.

CLICK HERE TO **DOWNLOAD** THE COMPLETE MANUAL

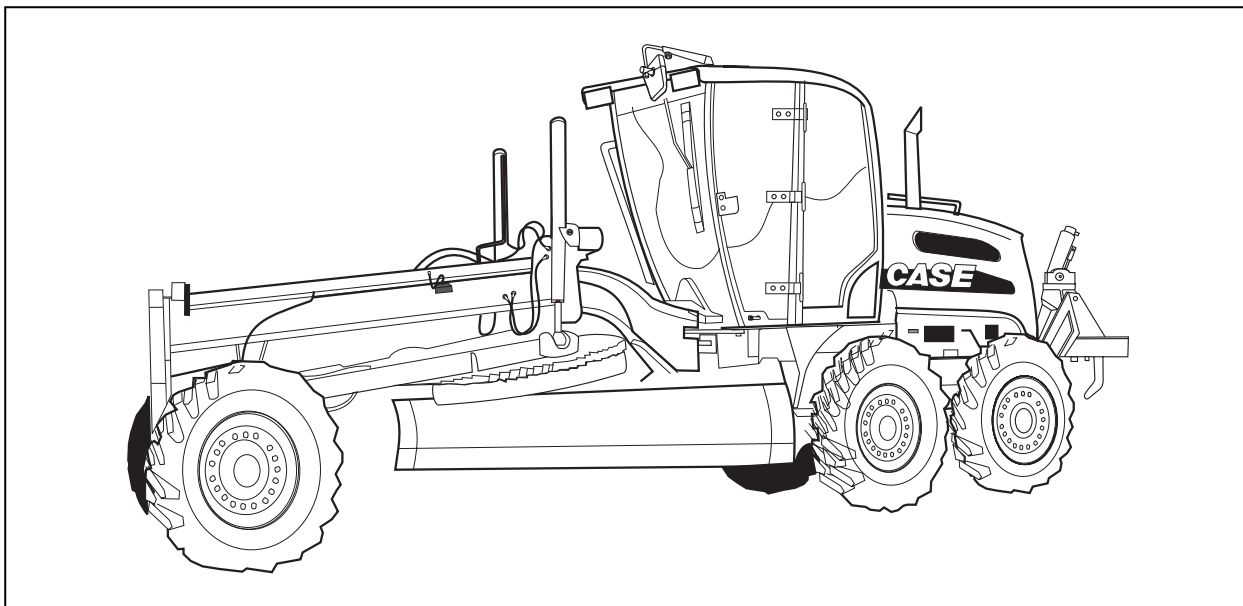

NE faites PAS fonctionner ou NE permettez PAS qu'une autre personne fasse fonctionner ou effectue l'entretien de cette machine avant que les deux n'aient lu et compris les consignes de sécurité, d'entretien et de fonctionnement figurant dans ce manuel. Seuls des opérateurs formés et expérimentés pour effectuer l'entretien de la machine correctement et en toute sécurité doivent faire fonctionner l'équipement.

Cette niveleuse automotrice, munie d'équipements standard et d'accessoires, est destinée à être utilisée dans les travaux généraux de déplacement de terre tels que le terrassement et le remblayage.

N'utilisez PAS la machine pour toute application ou fonction autre que celles décrites dans ce manuel. Si vous souhaitez utiliser la niveleuse automotrice pour des travaux nécessitant des accessoires ou équipements spéciaux, consultez votre concessionnaire agréé **CASE** ou **CASE Brasil** concernant les modifications, mises en oeuvre ou altérations nécessaires pour adapter la machine aux divers règlements et normes de sécurité requis dans chaque pays. Des modifications effectuées sans autorisation peuvent entraîner des accidents graves ou mortels. Toute personne qui effectuera de telles modifications sera responsable des conséquences.

Ce manuel d'utilisation doit être conservé et rangé dans le compartiment approprié se trouvant dans la cabine de la machine, comme indiqué sur la page suivante.

Assurez-vous que le manuel est complet et en bon état. Contactez votre concessionnaire pour obtenir d'autres exemplaires du manuel, des informations supplémentaires ou une assistance pour votre machine. Votre concessionnaire agréé **CASE** possède des pièces d'origine approuvées par **CASE Brasil** et des techniciens spécialement formés pour effectuer des travaux de réparation et d'entretien en utilisant les meilleures méthodes connues.

Avant d'autoriser l'utilisation de cette machine à un nouvel opérateur, assurez-vous que:

1. L'opérateur a reçu la formation nécessaire sur le fonctionnement correct et en toute sécurité de la machine dans un de nos centres de formation ou dans un organisme agréé.
2. L'opérateur a lu et compris les instructions de ce manuel.

Si vous avez besoin d'assistance ou de renseignements, contactez votre concessionnaire.

## Démarrage

- Ne démarrez pas ou ne mettez pas en mouvement une machine défectueuse. Avant d'utiliser la machine il faut vous assurer que toute situation dangereuse pour la sécurité a été éliminée de façon opportune.
- Contrôlez les freins, les commandes de direction et des accessoires avant de démarrer la machine.
- Avertissez les responsables de l'entretien de toute éventuelle irrégularité de fonctionnement.
- Avant de mettre la machine en mouvement, ajustez le siège ou vérifiez s'il est correctement verrouillé en position de conduite de manière à assurer un maximum de confort pendant la conduite.
- Avant de mettre la machine en mouvement ou d'actionner les accessoires, assurez-vous qu'il n'y a personne dans la zone de travail. Avant de monter sur la machine, faites un tour d'inspection.
- Suivez les indications fournies par les drapeaux, affiches ou signaux.
- En raison de la présence de liquides et de fluides inflammables dans la machine, ne vérifiez pas ou n'approvisionnez pas le réservoir de carburant et les batteries à proximité de chaleur excessive, de flammes ou d'étincelles.

## Fonctionnement

































- Ne faites jamais fonctionner la machine à l'intérieur, à moins qu'il n'existe un système efficace d'aspiration des gaz d'échappement.
- N'utilisez pas la machine pour transporter des objets, sauf s'il existe des dispositifs de fixation prévus à cet effet.
- N'utilisez pas la machine pour transporter des personnes, sauf s'il existe des dispositifs conçus spécifiquement à cet effet.
- Découvrez et familiarisez-vous avec toutes les alternatives de sortie de la machine afin de les utiliser en cas d'urgence.
- N'essayez pas de monter ou descendre de la machine en mouvement.
- En travaillant, regardez toujours dans le sens de la marche de la machine. Soyez toujours vigilant à la présence de personnes, en particulier les enfants. Si quelqu'un pénètre dans la zone de manoeuvre, arrêtez immédiatement la machine.
- Maintenez toujours une distance sécuritaire des autres machines ou obstacles, afin d'assurer des conditions minimales de visibilité.

## Arrêt

- Ne quittez jamais la machine avec le moteur en marche. Avant de quitter le local de travail, et après avoir vérifié qu'il n'y a personne près de la machine, abaissez lentement les bras jusqu'à ce qu'ils reposent sur le sol. Bloquez les commandes et coupez l'interrupteur général.
- Garez la machine dans une zone où d'autres machines ne travaillent pas et où il n'y a pas de circulation de véhicules.
- Choisissez un terrain solide et plat. Si ce n'est pas possible, positionnez la machine en travers de la pente et vérifiez qu'il n'y a aucun risque de dérapage. Lorsque l'arrêt en dehors de la circulation n'est pas possible, l'utilisation de signaux de sécurité (drapeaux, torches et autres indications de danger) est recommandée. Ces signaux servent d'avertissement aux conducteurs de véhicules qui s'approchent de la zone.
- N'abaissez jamais les accessoires sans être au poste de travail.

 **SYMBOLOGIE** 

**Principaux Symboles Utilisés dans ce Manuel**

	ATTENTION (signal d'avertissement)		BLOCAGE DE DIFFÉRENTIEL
	APPROVISIONNEMENT		HOROMÈTRE
	COLMATAGE DU FILTRE À AIR		RÉGLAGE DU SIÈGE DE L'OPÉRATEUR
	FREIN DE STATIONNEMENT		BLOQUÉ
	COLMATAGE DU FILTRE D'HUILE HYDRAULIQUE		DÉBLOQUÉ
	COLMATAGE DU FILTRE À HUILE DE LA TRANSMISSION		FLOTTEMENT DE LA LAME (vérin droit)
	BATTERIE		FLOTTEMENT DE LA LAME (vérin gauche)
	BASSE PRESSION LIQUIDE DE FREIN		FLOTTEMENT DE LA LAME FRONTALE
	TEMPÉRATURE DU LIQUIDE DE REFROIDISSEMENT DU MOTEUR		RIPPER
	SYSTÈME ÉLECTRIQUE		SCARIFICATEUR
	TEMPÉRATURE DE L'HUILE HYDRAULIQUE		BLOCAGE DE LA SELLE
	TEMPÉRATURE DE L'HUILE DE LA TRANSMISSION		AVERTISSEUR SONORE
	AVERTISSEUR GÉNÉRAL		CLIGNOTANT DROIT
	DIRECTION DE SECOURS		CLIGNOTANT GAUCHE
	AMPOULE		MOTEUR À FAIBLE RÉGIME
	BASSE PRESSION DE L'HUILE DE LA TRANSMISSION		MOTEUR À HAUT RÉGIME
	BASSE PRESSION DE L'HUILE DU MOTEUR		

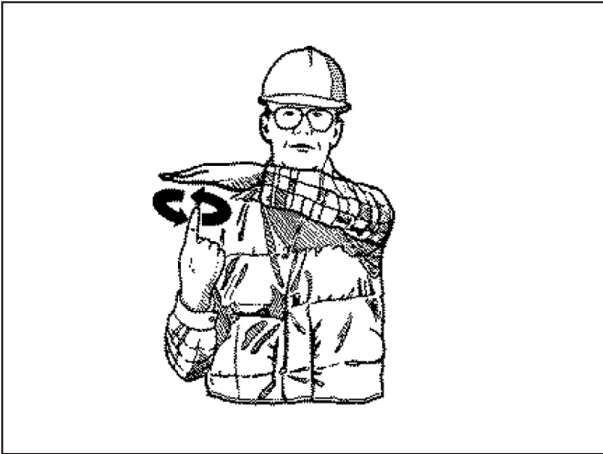

LEVEZ LENTEMENT L'ÉQUIPEMENT

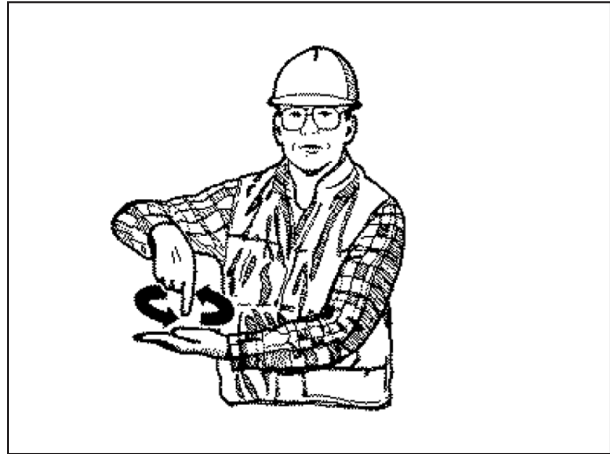

BAISSEZ LENTEMENT L'ÉQUIPEMENT

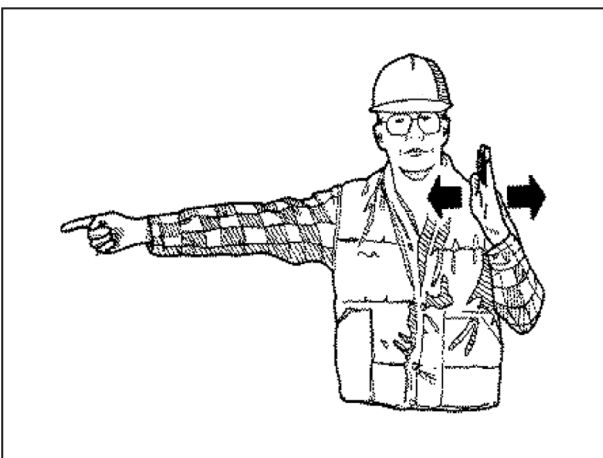

TOURNEZ LA MACHINE VERS LA GAUCHE  
(INCLINEZ LA LAME VERS LA GAUCHE)

Pour arrêter le mouvement, ne bougez plus la main et fermez le poing.

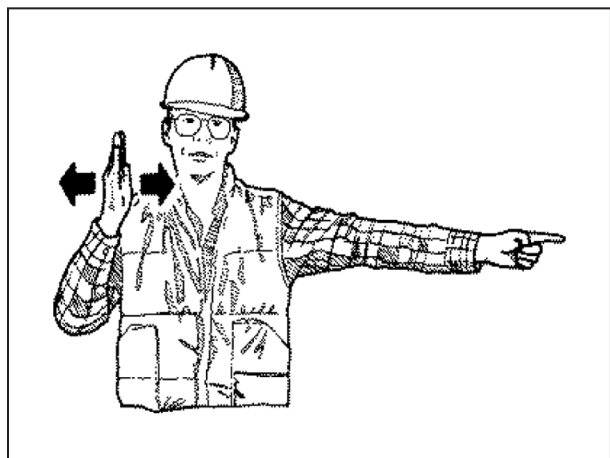

TOURNEZ LA MACHINE VERS LA DROITE  
(INCLINEZ LA LAME VERS LA DROITE)

Pour arrêter le mouvement, ne bougez plus la main et fermez le poing.

## I. TÉMOIN PRINCIPAL D'ALERTE (JAUNE, NON CRITIQUE)



Le témoin principal d'alerte est un indicateur d'alertes non critiques. Consultez les "Témoins d'alertes non critiques".

### Témoins d'alertes non critiques

Lorsque le témoin d'alerte s'allume, changez le mode de fonctionnement, programmez une interruption des travaux pour l'entretien ou si le problème persiste, contactez votre revendeur. Le tableau ci-dessous liste quelques unes des indications d'avertissement qui peuvent apparaître sur le tableau de bord et les mesures correctives nécessaires.

Lorsqu'une erreur survient, une alarme sonore retentit pendant 3 secondes, le témoin principal d'alerte s'allumera en JAUNE et l'erreur s'affichera dans la zone de messages. Lorsque cela se produit, conduisez la machine à l'atelier d'entretien et arrêtez le moteur pour ne pas courir le risque de réparations coûteuses.

#### Alertes non critiques

Affichage	Description	Mesure Corrective
FREIN DE STATIONNEMENT	Frein de stationnement engagé et levier de vitesse en MARCHE AVANT ou MARCHE ARRIÈRE.	<ol style="list-style-type: none"> <li>Appuyez sur la pédale de frein.</li> <li>Relâchez le frein de stationnement avant de mettre le levier de vitesse en marche avant ou arrière.</li> </ol>
TEMPÉRATURE DU LIQUIDE DE REFROIDISSEMENT	Température du liquide de refroidissement du moteur élevée.	<ol style="list-style-type: none"> <li>Mettez la machine au ralenti et surveillez la température.</li> <li>Nettoyez le radiateur ou actionnez l'inverseur du ventilateur (le cas échéant)..</li> <li>Vérifiez le niveau du liquide de refroidissement et complétez-le si nécessaire.</li> <li>Si le problème persiste, contactez votre revendeur.</li> </ol>
TEMPÉRATURE DU FLUIDE HYDRAULIQUE	Température du fluide hydraulique élevée.	<ol style="list-style-type: none"> <li>Mettez la machine au ralenti et surveillez la température.</li> <li>Nettoyez le refroidisseur du fluide hydraulique ou actionnez l'inverseur du ventilateur (le cas échéant).</li> <li>Vérifiez le niveau du fluide hydraulique.</li> <li>Si le problème persiste, contactez votre revendeur.</li> </ol>
TEMPÉRATURE DU FLUIDE DE TRANSMISSION	Température du fluide de transmission élevée.	<ol style="list-style-type: none"> <li>Mettez la machine au ralenti et surveillez la température.</li> <li>Nettoyez le refroidisseur du fluide de transmission ou actionnez l'inverseur du ventilateur (le cas échéant).</li> <li>Passez à une vitesse inférieure.</li> <li>Si le problème persiste, contactez votre revendeur.</li> </ol>
FILTRE À AIR	Taux de colmatage du filtre à air élevé.	<ol style="list-style-type: none"> <li>Nettoyez le filtre à air.</li> <li>Remplacez les filtres principal et secondaire.</li> <li>Si le problème persiste, contactez votre revendeur.</li> </ol>
FILTRE DE LA TRANSMISSION	Taux de colmatage du filtre de transmission élevé.	<ol style="list-style-type: none"> <li>Remplacez le filtre de la transmission.</li> <li>Si le problème persiste, contactez votre revendeur.</li> </ol>
FILTRE DU SYSTÈME HYDRAULIQUE	Taux de colmatage du filtre du système hydraulique élevé.	<ol style="list-style-type: none"> <li>Remplacez le filtre du système hydraulique.</li> <li>Si le problème persiste, contactez votre revendeur.</li> </ol>
ALTERNATEUR	Alternateur défectueux.	<ol style="list-style-type: none"> <li>Vérifiez le système électrique.</li> <li>Les tensions sont hors de la plage de travail.</li> <li>Modifiez le mode de fonctionnement.</li> <li>Si le problème persiste, contactez votre revendeur.</li> </ol>
CARBURANT	Niveau de carburant faible.	<ol style="list-style-type: none"> <li>Approvisionnez le réservoir dès que possible.</li> </ol>

Écran “Select” (sélectionner)

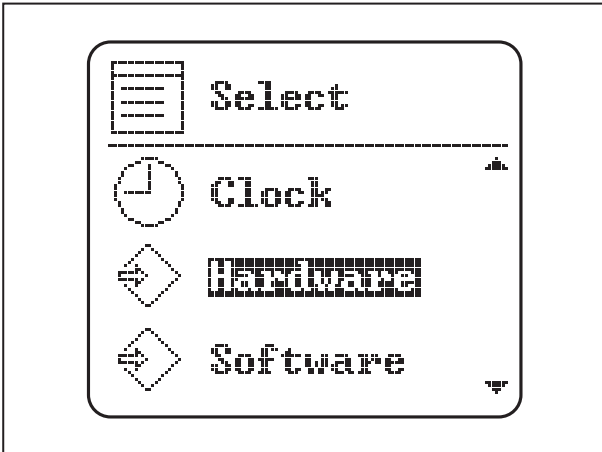

L'écran “Select” (sélectionner) permet de régler les heures et avoir accès aux informations de la machine. Naviguez sur cet écran en mettant votre sélection en surbrillance et en appuyant sur la touche “confirmer”. Cela vous permet de modifier les paramètres de l'horloge ou visualiser les écrans de matériel et logiciel. Vous ne pouvez pas faire de changements sur les écrans de matériel ou de logiciel.

**NOTE:** En appuyant sur la touche “Exit” vous reviendrez à l'écran LCD de conduite normale. Pour que les modifications restent stockées dans la mémoire, l'opérateur devra appuyer sur la touche “confirmer”, puis utiliser la touche “exit” pour revenir à l'écran principal. En éteignant la machine, les configurations restent également stockées dans la mémoire.

Écrans d'options et préférences



**ÉCRAN DE LANGUES, UNITÉS DE MESURE ET HORLOGE**

L'écran LCD peut être configuré avec des préférences de langues, unités et horloge. Utilisez les touches fléchées pour défiler jusqu'au menu de préférences. Appuyez sur confirmer. Réappuyez sur la touche de confirmation. Cela change le mode et l'inclut dans la mémoire.

Choisissez les préférences souhaitées:

- LANGUE: Anglais, Italien, Espagnol, Portugais, Allemand, Français;
- UNITÉS DE MESURE: Unités Anglaises, Métriques ou Impériales;
- L'HORLOGE: 12 ou 24 heures;
- CUSTOMIZED IDLE: 0, +50, +100, +150, +200, +250, +300 RPM.

Sélectionnez la préférence que vous souhaitez modifier et appuyez sur la touche confirmer. La préférence clignotera et permettra de faire défiler tous les choix. En sélectionnant la préférence souhaitée, utilisez la touche confirmer pour valider la préférence à l'écran.

**HORLOGE**

**Réglage de l'heure et de la date** – Sur l'écran “Select”, choisissez la désignation de l'horloge et appuyez sur la touche “confirmer”. Appuyez sur les touches fléchées pour afficher le champ de l'heure et la date. Après avoir saisi l'heure et la date correctes à l'aide des touches fléchées (vers le haut pour augmenter les nombres et vers le bas pour diminuer), appuyez sur la touche “confirmer” pour enregistrer l'heure exacte. Pour revenir à l'écran principal de conduite et enregistrer les sélections dans la mémoire, appuyez sur la touche “exit”.

**MENU D'AFFICHAGE**

Le menu d'affichage peut être utilisé pour modifier le fond et la luminosité de l'écran. Utilisez les touches fléchées pour faire votre choix dans le menu d'affichage en appuyant ensuite sur la touche “confirmer” jusqu'à ce que l'écran revienne à l'écran principal de conduite pour que la sélection reste enregistrée dans la mémoire. L'affichage de l'écran peut être modifié pour s'adapter aux conditions de travail. Lorsque les feux sont allumés, l'écran passe à l'éclairage nocturne.

**3A. MANETTE DES GAZ**

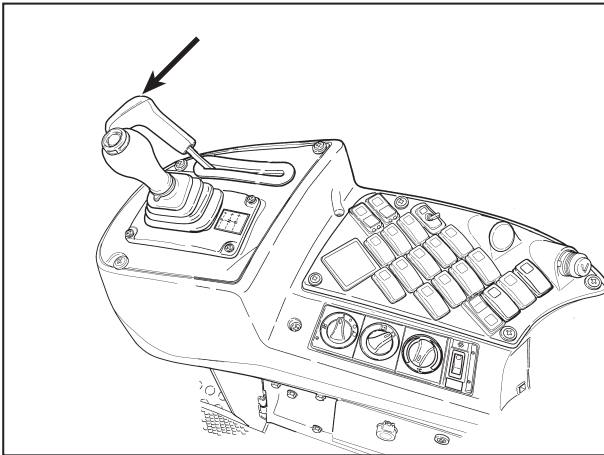

MANETTE DES GAZ  
(MODÈLES 845B / 865B / 885B  
AVEC TRANSMISSION ZF)

**4A. LEVIER DE CHANGEMENT DE VITESSE**

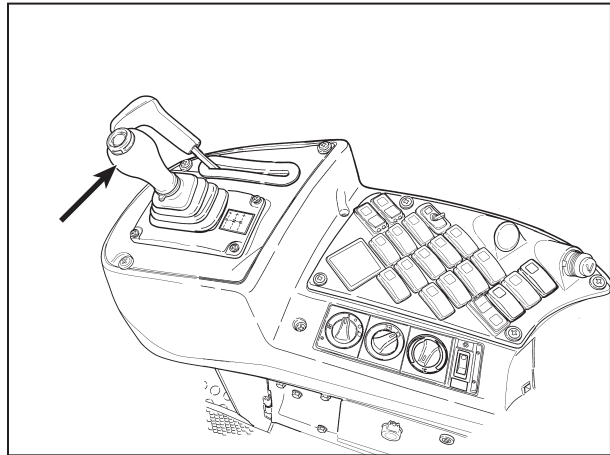

LEVIER DE CHANGEMENT DE VITESSE  
(MODÈLES 845B / 865B / 885B  
AVEC TRANSMISSION ZF)

Le moteur tournera à bas régime avec la manette des gaz entièrement vers l'avant. La vitesse de rotation augmentera en tirant la manette vers l'arrière.

## Instructions de Fonctionnement de la Transmission FUNK

Démarrage du moteur.	La transmission doit être au point mort avant de démarrer le moteur.
Frein de stationnement.	La transmission n'engage aucune vitesse avec le frein de stationnement serré.
Partir avec la machine.	Déplacez le levier sélecteur vers la vitesse souhaitée, en tirant la bague de blocage sous le pommeau (l'affichage indiquera la vitesse sélectionnée). La pédale d'approche peut être utilisée de la même façon que la pédale d'embrayage. La plupart des opérateurs s'en servent pour un démarrage plus en douceur.
Pédale d'approche.	Utilisée pour le démarrage et l'arrêt de la machine. Utilisée pour la finition du nivellement à une vitesse très basse. Utilisée pour augmenter la vitesse de la machine lorsqu'elle fonctionne à basse vitesse, améliorant ainsi les performances du système hydraulique. (Ceci est rarement nécessaire en raison de la large marge de performance du système hydraulique).  <b>ATTENTION:</b> <i>Ne pas enfoncer ou relâcher la pédale d'approche brutalement lors d'un démarrage avec une charge lourde ou pour dégager une machine embourbée.</i>
Passage à une vitesse supérieure.	Changez de rapport normalement, selon la vitesse, l'inclinaison du terrain et les conditions de traction du sol. Passez une vitesse, n'utilisez pas la pédale d'approche.
Rétrograder.	Changez une vitesse à la fois. Ne forcez pas le moteur au-dessous de 1700 tr/min. Gardez toujours un œil sur le compte-tours. Rétrogradez, n'utilisez pas la pédale d'approche.
Changement de vitesse lors de la descente d'une pente raide.	Pendant le transport, en descendant de très fortes pentes courtes, le moteur peut être entraîné par les roues de la niveleuse automotrice. Pour maintenir une vitesse élevée, vous pourriez avoir besoin de changer de vitesse pour éviter de trop faire tourner le moteur pendant l'utilisation du frein. En règle générale, la façon la plus sûre et la plus recommandée est de descendre la pente en utilisant un rapport réduit, conjointement au frein, en particulier pour les longues distances.
Passage d'une vitesse avant à une marche arrière, et inversement.	L'opérateur peut effectuer ces changements selon les conditions normales de fonctionnement. La transmission sélectionnera automatiquement la vitesse appropriée dans la direction opposée. La transmission est munie d'une protection interne contre les chocs.
Trop charger le moteur, en conditions d'excès de charge de la lame ou du scarificateur.	Ne pas enfoncer et relâcher plusieurs fois la pédale d'approche pour forcer le mouvement de la machine.
Démarrage et arrêt avec l'affichage indiquant une vitesse supérieure à la 3e.	Arrêter la machine en utilisant la pédale d'approche fera partir la transmission en 4e vitesse. Sur des terrains nivelés ou des pentes modérées, partez en 4e et changez de vitesse selon la situation. Sur les pentes fortes ou sous charge, rétrogradez à une vitesse inférieure et partez avec la machine.

Lisez attentivement les chapitres "Règles de sécurité" et "Avant l'utilisation" au début de ce manuel, pour la protection de la machine et la sécurité du personnel.

## Réglage des Rétroviseurs



**ATTENTION:** Vérifiez toujours la position des rétroviseurs avant de démarrer le moteur de la machine. Le rétroviseur intérieur de votre machine est de type convexe. Les véhicules et autres objets vus à travers un rétroviseur convexe semblent plus petits ou plus éloignés qu'ils ne le sont en réalité. Tenez-en compte et observez les mêmes objets à travers les rétroviseurs extérieurs afin de mieux évaluer la situation. Ne vous servez pas du rétroviseur convexe pour évaluer la distance des véhicules ou objets derrière la machine.

### RÉTROVISEUR INTÉRIEUR

Le rétroviseur intérieur peut être déplacé dans toutes les directions. Ajustez-le manuellement à la position souhaitée.

### RÉTROVISEURS EXTÉRIEURS

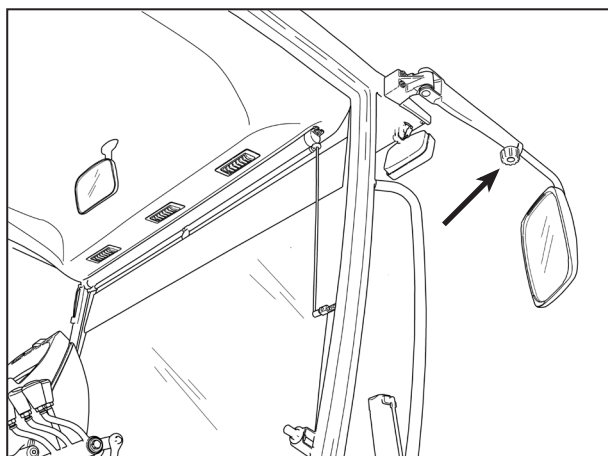

Les rétroviseurs extérieurs peuvent être déplacés dans toutes les directions. Ajustez-les manuellement à la position souhaitée.

Vous pouvez également rallonger, raccourcir, articuler vers l'intérieur ou vers l'extérieur la tige des rétroviseurs extérieurs.

Pour rallonger ou raccourcir la tige des rétroviseurs extérieurs, tournez la molette de réglage dans le sens antihoraire pour la desserrer et ajustez-la à la position désirée. Après l'ajustement, tournez la molette dans le sens horaire pour la fixer. Assurez-vous que les rétroviseurs sont maintenus fermement en place.



**ATTENTION:** Vérifiez toujours la zone de travail pour éviter les accidents. Voici quelques exemples de zones de travail dangereuses : pentes, falaises, troncs d'arbre, démolitions, feu, hauts murs, remblais, excavations, circulation, stationnement rempli de véhicules et espaces clos. Vous devez être extrêmement prudent dans de telles zones.

Attention aux terrains risquant de s'effondrer, aux zones glissantes et aux chutes d'objets. Méfiez-vous des buissons, branches ou autres obstacles qui sont cachés.

Si vous travaillez dans l'obscurité, allumez tous les feux de la machine. Vérifiez toutes les lumières et remplacez immédiatement les ampoules brûlées.

Éteignez toujours le moteur lorsque vous quittez le siège du conducteur.

Avant de mettre la machine et ses accessoires en mouvement, assurez-vous que les personnes à proximité s'éloignent de la machine. Faites le tour de la machine avant de monter et actionnez l'avertisseur sonore.

Assurez-vous qu'il n'y a pas de fuite dans le système d'échappement sous le capot. En travaillant dans la cabine fermée, avec le système de climatisation éteint, laissez l'évent ouvert pour permettre la circulation d'air pendant toute la durée des travaux.

Évitez d'utiliser le frein en permanence dans de longues descentes. Sélectionnez la vitesse appropriée en arrivant sur une pente. Utilisez le frein moteur.

Maintenez le tuyau d'échappement du moteur libre de tous débris carburants. Coupez le moteur avant de le nettoyer.

Maintenez toutes les personnes à l'écart de tous les accessoires et outils lorsqu'ils sont relevés pour éviter tout accident.

CLICK HERE TO **DOWNLOAD** THE COMPLETE MANUAL

- Thank you very much for reading the preview of the manual.
- You can download the complete manual from: [www.heydownloads.com](http://www.heydownloads.com) by clicking the link below



- Please note: If there is no response to CLICKING the link, please download this PDF first and then click on it.

CLICK HERE TO **DOWNLOAD** THE COMPLETE MANUAL

## Scarifier

Pour scarifier n'importe quelle surface, il est préférable d'utiliser plus de dents avec une pénétration moindre que d'utiliser moins de dents avec une plus grande pénétration. Il est préférable de couper la surface du matériau en petits morceaux.

Lorsque vous utilisez le scarificateur dans des zones habitées, méfiez-vous des bouches d'égout, galeries et autres services publics.

Utilisez les rapports inférieurs (1re et 2e vitesse) avec le moteur à haut régime, pour maintenir un meilleur contrôle de la niveleuse et pour obtenir une bonne fracture de la surface du matériau.

Les dents du scarificateur doivent être en bon état pour de meilleurs résultats. Ne traînez jamais les dents vers l'arrière. Cela peut endommager sérieusement la barre de l'accessoire.

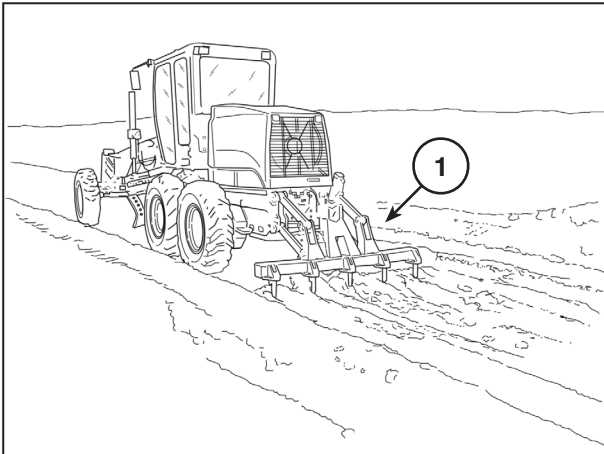

### 1. RIPPER ARRIÈRE

Lorsque vous travaillez avec une machine et que vous devez faire un virage, ralentissez et inclinez les roues avant dans le sens du virage. Après avoir pris le virage, redressez les roues avant en position normale et reprenez la vitesse normale.

En conduisant la niveleuse automotrice d'un endroit à l'autre, laissez la lame dans les limites de largeur de la machine, et soulevée le plus haut possible pour éviter les accidents.

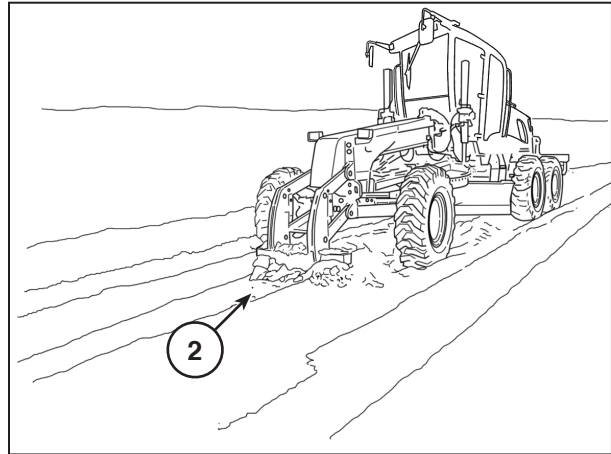

### 2. SCARIFICATEUR AVANT

Lorsque vous conduisez la niveleuse automotrice en pleine circulation, mettez toujours la manette des gaz au ralenti, sélectionnez la vitesse souhaitée, puis utilisez l'accélérateur/ralentisseur pour contrôler la vitesse.

Le dispositif de débrayage doit être désactivé pour que le moteur tourne comme un ralentisseur.

Assurez-vous que le système de vitesse fonctionne correctement pour que le moteur revienne au ralenti lorsque l'opérateur relève le pied de l'accélérateur/ralentisseur.

En conduisant la niveleuse automotrice, obéissez aux règles et soyez attentif au trafic des autres véhicules.

Soyez prêt à toute situation d'urgence.

Si la niveleuse automotrice est utilisée pour entretenir des routes ou des zones d'embouteillage, placez les panneaux d'avertissement pour prévenir les accidents. Ayez toujours un œil sur la circulation des autres véhicules, en particulier avant de changer de direction ou lorsque vous travaillez en pleine circulation.

## Pression des Pneus



**ATTENTION:** Ne gonflez pas les pneus avec des gaz inflammables ou de l'air de systèmes utilisant des injecteurs d'alcool. Cela pourrait entraîner des explosions et des accidents.

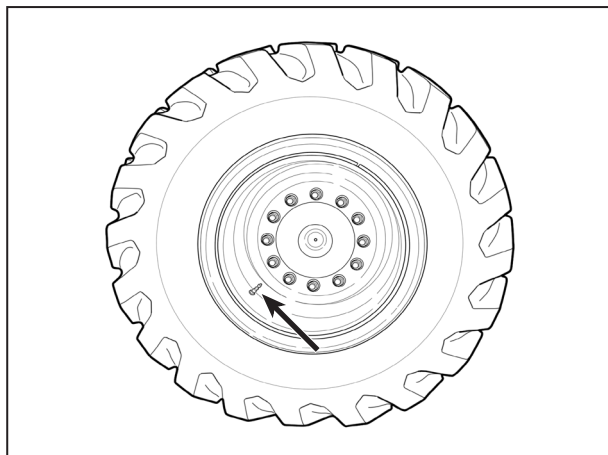

BUSE DE GONFLAGE DES PNEUS

Verifique a pressão dos pneus através do mostrador de pressão. A pressão normal é de:

### MODÈLES 845B / 865B

Pneus	Type	Pression
14,0 x 24-10 PR	G2	33 psi (225 kPa)
13,0 x 24-12 PR	G2	40 psi (275 kPa)
14,0 x 24-12 PR	G2	36 psi (250 kPa)
14,0 x 24-16 PR	G2	40 psi (275 kPa)
14,0 x 24 Snow plus	L2	44 psi (300 kPa)
16,0 x 24-12 PR	G2	33 psi (225 kPa)
17,5 x 25-12 PR	L2	33 psi (225 kPa)
17,5 x 25-16 PR	L3	51 psi (350 kPa)
17,5 x 25	XTLA	35 psi (240 kPa)
17,5 x 25 Snow plus	L2	35 psi (240 kPa)
14,00 R24	XGLA	45 psi (310 kPa)

### MODÈLES 885B

Pneus	Type	Pression
14,0 x 24-12 PR	G2	36 psi (250 kPa)
14,0 x 24-16 PR	G2	40 psi (275 kPa)
14,0 x 24 Snow plus	L2	44 psi (300 kPa)
16,0 x 24-12 PR	G2	33 psi (225 kPa)
17,5 x 25-12 PR	L2	33 psi (225 kPa)
17,5 x 25	XTLA	35 psi (240 kPa)
17,5 x 25 Snow plus	L2	35 psi (240 kPa)
14,00 R24	XGLA	45 psi (310 kPa)

Ne restez pas devant le pneu pendant le processus de gonflage ou lors d'un entretien. Placez-vous sur le côté du pneu et étendez le bras jusqu'à la soupape de gonflage.

Assurez-vous que les pneus sont gonflés à la pression spécifiée. Inspectez l'état des pneus régulièrement.

Ne vérifiez que lorsque les roues et les pneus sont froids. Évitez de gonfler les pneus à une pression inférieure à celle recommandée. N'utilisez pas de jantes ou de roues qui ont été reconditionnées. Une soudure excessive et inadaptée peut les affaiblir et provoquer une défaillance.

Utilisez toujours une cage de gonflage, des câbles de sécurité ou des chaînes pour retirer les bagues de verrouillage du pneu ou gonfler les pneus. Dégonflez les pneus avant de retirer les bagues ou les éléments de blocage de la bande, conformément aux exigences locales.

Ne commencez jamais à gonfler un pneu si la bande latérale n'est pas bien posée sur la jante ou la bague de fixation latérale. Une pression incorrecte contribue à la défaillance des pneus. Gonfler le pneu à une pression inférieure à la normale cause des dommages à la ceinture interne du pneu. La flexion excessive et répétée de la bande latérale peut éventuellement provoquer la fissuration et la séparation des ceintures internes.

Gonfler le pneu à très haute pression doit également être évité. Pour la conduite sur un sol sableux ou à faible résistance, la pression doit être réduite.

Si les travaux effectués 24 heures/24 ne permettent pas de vérifier la pression de gonflage des pneus entièrement froids, un facteur de correction peut être utilisé et déterminé par l'expérience.

Vérifiez la pression des pneus aussi souvent que possible avec les pneus froids et deux heures après le début des travaux avec la machine. La moyenne de la différence doit être ajoutée à la pression recommandée de gonflage lorsque la vérification est faite durant les travaux de la machine.

Le fonctionnement continu de la machine génère de la chaleur, provoquant la montée en température des pneus, avec une augmentation conséquente de la pression. Cette augmentation de pression est normale et permise pour les pneus.



**ATTENTION:** Les pressions de voyage sont recommandées pour optimiser les performances de la machine pendant les déplacements sur des routes ouvertes sans charge. Avant de reprendre le travail il faut recalibrer les pneus à la pression de travail, évitant ainsi des dommages à la bande latérale des pneus.

**NOTE:** Ne dépassez jamais la pression maximale indiquée sur le flanc des pneus.

## Niveau de Fluide de la Transmission

Vérifiez le niveau du fluide de la transmission lorsqu'elle est chaude et que le système est chargé. Mettez la transmission au point mort, laissez tourner le moteur à bas régime et engagez le frein de stationnement. Tournez la tige de la partie supérieure du bouchon dans le sens anti-horaire pour le desserrer. Retirez le bouchon et vérifiez la jauge de niveau. Ajoutez du fluide si nécessaire, jusqu'au niveau maximum. Après avoir vérifié le niveau, assurez-vous que le bouchon est bien vissé.

### JAUGE DE NIVEAU DU FLUIDE DE LA TRANSMISSION ZF

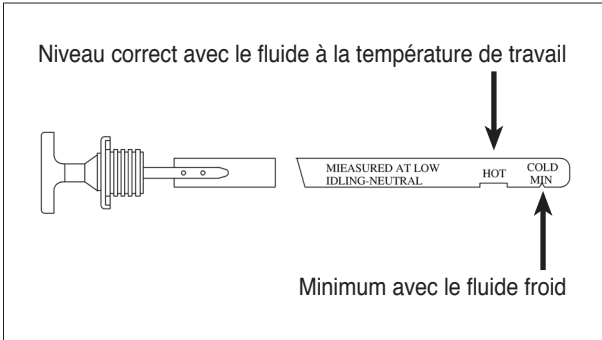

### JAUGE DE NIVEAU DU FLUIDE DE LA TRANSMISSION FUNK

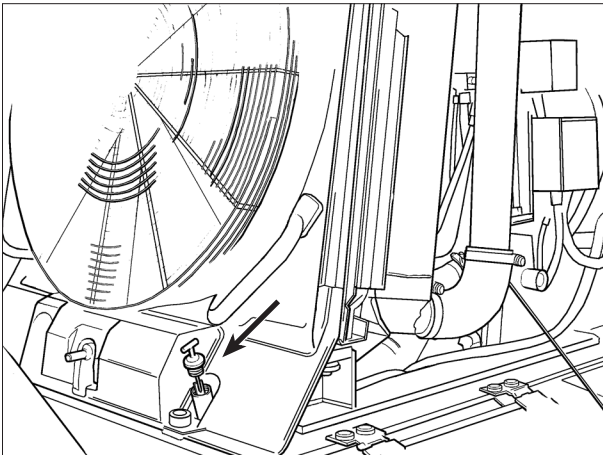
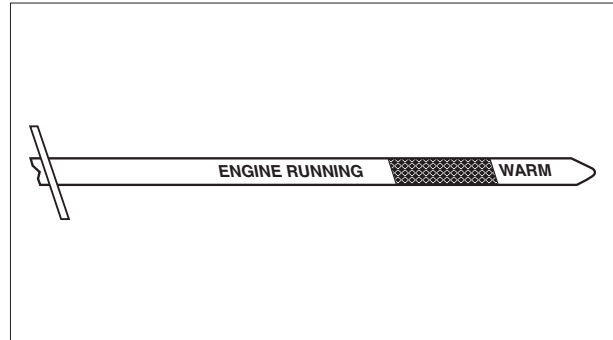

JAUGE DE NIVEAU DU FLUIDE DE LA TRANSMISSION ZF  
(POUR LES MODÈLES 845B / 865B / 885B)

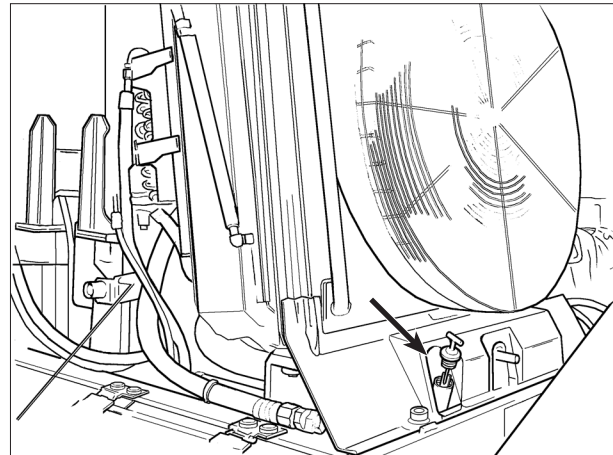

JAUGE DE NIVEAU DU FLUIDE DE LA TRANSMISSION FUNK  
(POUR LES MODÈLES 845B / 865B / 885B)

Consultez "VÉRIFICATION DU NIVEAU DU FLUIDE DE LA TRANSMISSION" aux pages [6-33](#) et [6-34](#) pour plus de détails.

## SYSTÈME DU FILTRE À AIR

### Spécifications d'Entretien

Élément du filtre à air (primaire) ..... Effectuez l'entretien sur l'élément chaque fois que l'indicateur de colmatage se trouve dans la zone rouge, toutes les 1000 heures de fonctionnement ou une fois par an, selon la première éventualité.

Élément du filtre à air (secondaire) ..... Remplacez l'élément secondaire lorsque l'élément primaire a été nettoyé trois fois ou lorsque l'indicateur de colmatage du filtre se trouve dans la zone rouge, avec le moteur en marche. Remplacez les éléments toutes les 1 000 heures ou une fois par an.

La validité de l'élément d'un nouveau filtre à air est de cinq (5) ans. N'installez pas de nouveau filtre (non utilisé) qui a été fabriqué il y a plus de quatre (4) ans. La date de fabrication se trouve sur le couvercle de l'extrémité de l'élément.

### Nettoyage du Filtre à Air

L'élément externe du filtre doit être démonté uniquement lorsque l'indicateur de colmatage se trouve dans la zone rouge.

Pour l'entretien correct du filtre, procédez comme suit:

1. Nettoyez la saleté et l'huile de l'ensemble de la carcasse du filtre à air.
2. Desserrez la vis (3) de fixation du collier (5) qui unit la carcasse au couvercle du filtre à air. Retirez le couvercle (7) et la bague d'étanchéité (6).
3. Retirez l'écrou à ailettes (8) et enlevez l'élément externe (primaire) (10).

**NOTE:** Inspectez visuellement l'élément interne (secondaire) chaque fois que l'élément externe (primaire) est nettoyé ou remplacé. N'essayez pas de nettoyer l'élément interne.

4. Le filtre doit être nettoyé en utilisant de l'air comprimé.

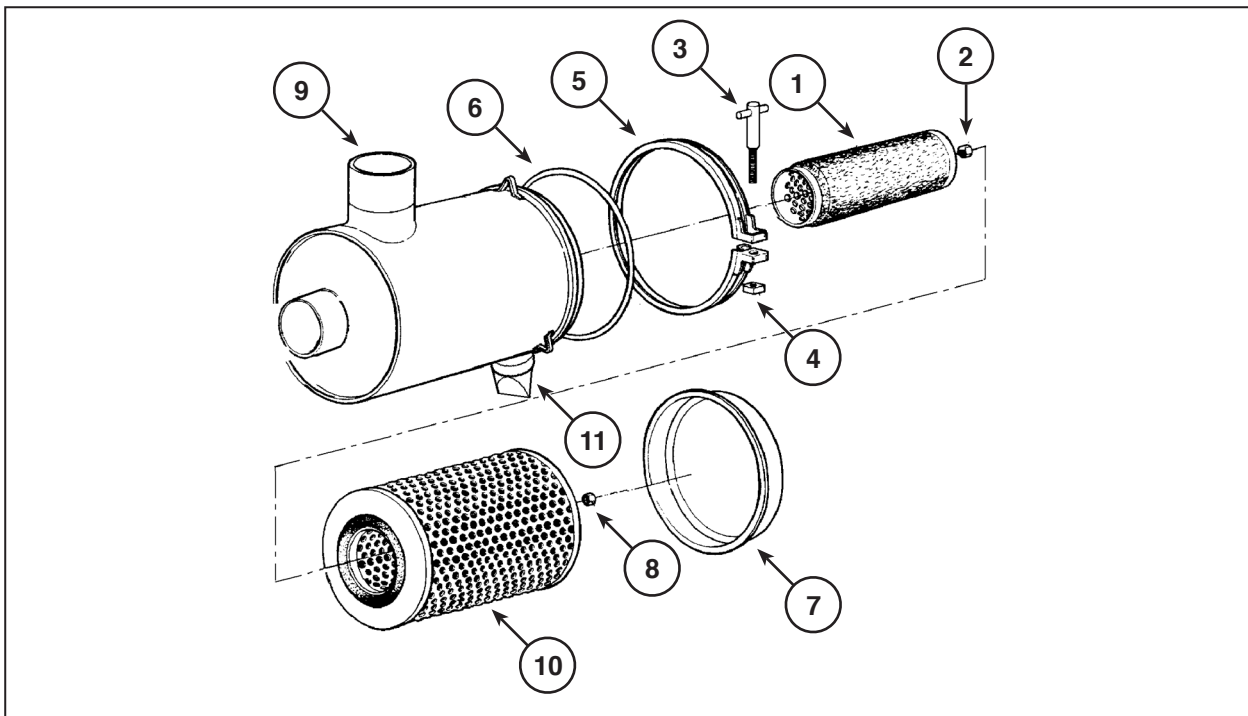

- |                       |                  |                          |
|-----------------------|------------------|--------------------------|
| 1. ÉLÉMENT SECONDAIRE | 5. COLLIER       | 9. CARCASSE DU FILTRE    |
| 2. ÉCROU              | 6. JOINT TORIQUE | 10. ÉLÉMENT PRIMAIRE     |
| 3. VIS "T"            | 7. COUVERCLE     | 11. SOUPEPE DE POUSSIÈRE |
| 4. ÉCROU              | 8. ÉCROU         |                          |

## Filtres du Réservoir Hydraulique

Vérifier toutes les 500 heures

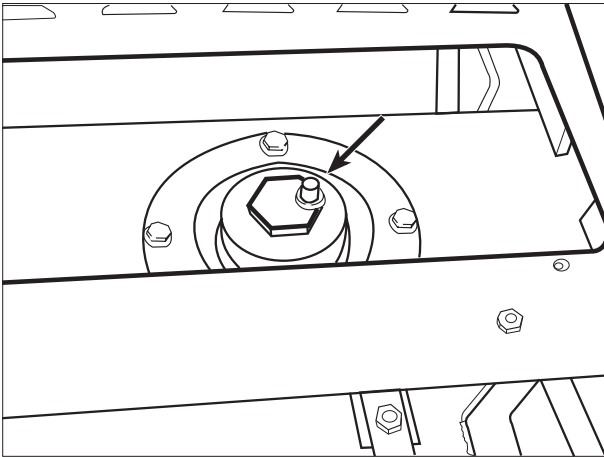

**ATTENTION:** *Fluide sous pression. Tournez le bouchon lentement pour relâcher la pression avant de l'enlever.*

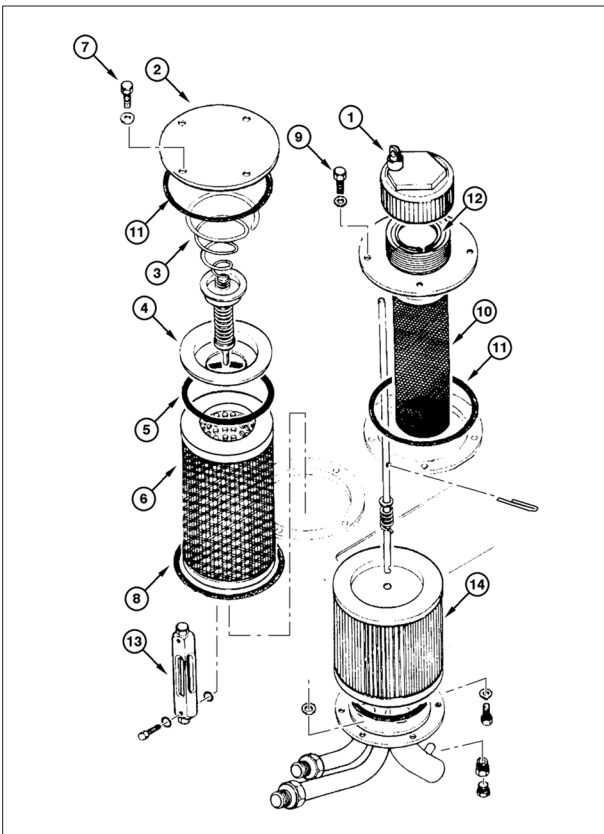

Desserrez le bouchon (1) de la buse de remplissage pour soulager la pression. Retirez le couvercle (2) du réservoir. Enlevez le ressort (3), le bouchon (4) et la bague en caoutchouc (5 et 11) de l'élément (6).

Enlevez l'élément du réservoir. Assurez-vous que la bague en caoutchouc (8) est en bon état. Si nécessaire, remplacez-la et installez ensuite un nouveau filtre sur le tuyau de refoulement. Assurez-vous que les bagues en caoutchouc (5 et 11) sont en bon état, et, si nécessaire, remplacez-les. Mettez les bagues en caoutchouc (5 et 11) en place. Installez le bouchon (4) et le ressort (3) sur l'élément.

Installez le couvercle (2) sur le réservoir et serrez les vis (7). Le couple de serrage des vis est de 47,5 à 54,2 Nm (4,9 à 5,5 kgf.m) (35 à 40 lb-pi).

### NETTOYAGE DU FILTRE DE LA CONDUITE D'ASPIRATIO

Desserrez le bouchon de la buse de remplissage (1) pour soulager la pression. Retirez les vis (9) de fixation du couvercle au réservoir. Retirez le bouchon de remplissage, le tuyau (10) et le filtre (14) du réservoir hydraulique. Retirez et remplacez la bague en caoutchouc du filtre (11).

**IMPORTANT:** *N'utilisez jamais d'essence, de solvant ou d'autres liquides inflammables pour le nettoyage des pièces. Utilisez des solvants commerciaux approuvés et non toxiques. Portez des lunettes de sécurité avec écrans latéraux lorsque vous manipulez l'air comprimé pour le nettoyage, afin d'éviter les accidents. Limitez la pression du compresseur à 2 bar (30 PSI).*

Lavez le filtre métallique avec un solvant. Utilisez de l'air comprimé pour nettoyer l'élément (14). Soufflez de l'intérieur vers l'extérieur.

Installez une nouvelle bague en caoutchouc dans la gorge, puis installez le tuyau pré-filtre (10).

Installez les vis (9) avec un couple de 47,5 à 54,2 Nm (4,9 à 5,5 kgf.m) (35 à 40 lb-pi).

Assurez-vous que la soupape et le filtre métallique sont bien placés dans le tuyau. Remplissez le réservoir jusqu'au niveau indiqué par l'indicateur (13). Actionnez le clapet de décharge de pression. Installez une nouvelle bague en caoutchouc (12) sur le bouchon de la buse de remplissage.

## RÉDUCTEUR DU CERCLE PORTE-LAME

### Spécifications d'Entretien

Capacité d'huile du réducteur du cercle porte-lame .....	2,8 litres (0.75 gal US)
Type d'huile .....	Consultez "Fluides et Lubrifiants"
Intervalle de vérification d'huile .....	toutes les 250 heures
Intervalle de changement d'huile .....	toutes les 1000 heures

### Niveau d'Huile du Cercle Porte-Lame

#### Vérifier Toutes les 250 Heures de Fonctionnement

Retirez le bouchon de niveau (2). Si l'huile ne s'écoule pas par l'orifice, retirez le bouchon de remplissage (1) et ajoutez de l'huile jusqu'à ce qu'elle sorte par l'orifice du bouchon (2), puis remettez les bouchons.

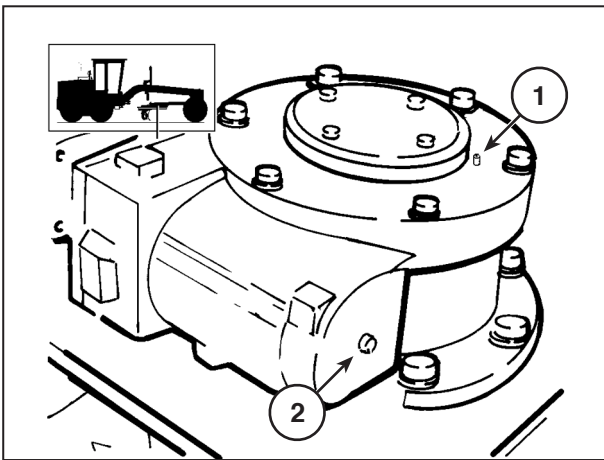

1. BOUCHON DE REMPLISSAGE
2. BOUCHON DE NIVEAU

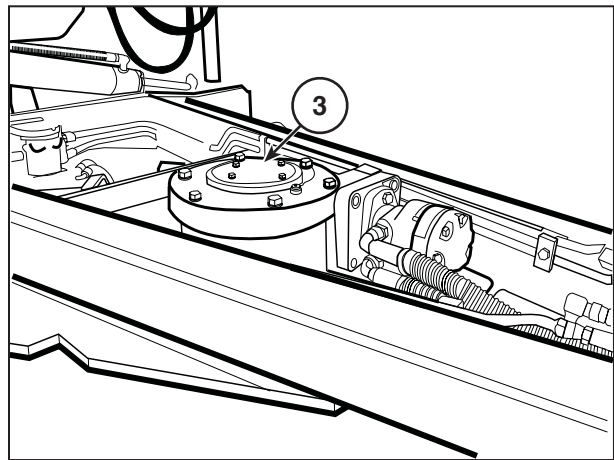

3. RÉDUCTEUR DU CERCLE PORTE-LAME

## RÉSERVOIR DU LIQUIDE DU LAVE-GLACE (EN OPTION)

Le réservoir du liquide du lave-glace est situé dans le compartiment inférieur de la cabine sur le côté droit de la machine.

Pour ajouter du liquide, tirez le capuchon vers le haut.

**IMPORTANT:** Lorsque la température est égale ou inférieure à 0°C (32 F) utilisez toujours du liquide contenant un additif antigel, proportion de de 50% d'eau et 50% d'additif.

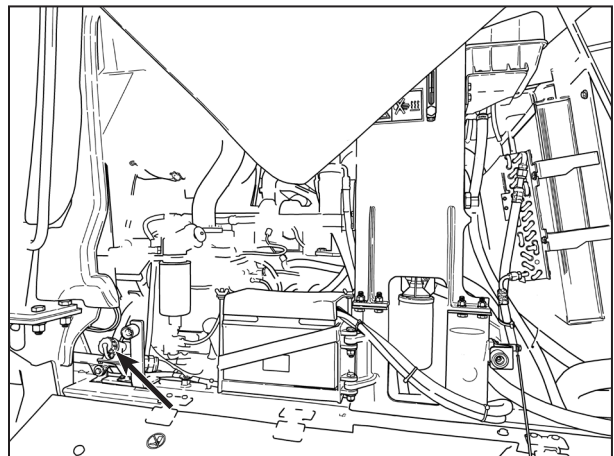

BUSE DE REMPLISSAGE DU RÉSERVOIR  
DU LIQUIDE DU LAVE-GLACE

## Tableau de Diagnostic Hydraulique



TABLEAU DE DIAGNOSTIC HYDRAULIQUE



MESURES DE PRESSION CENTRALISÉES

En cas de défaillances de pression dans le système hydraulique, vérifiez les pressions comme suit:

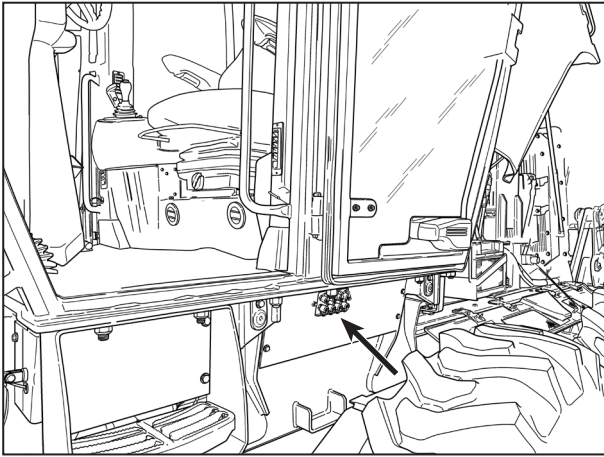
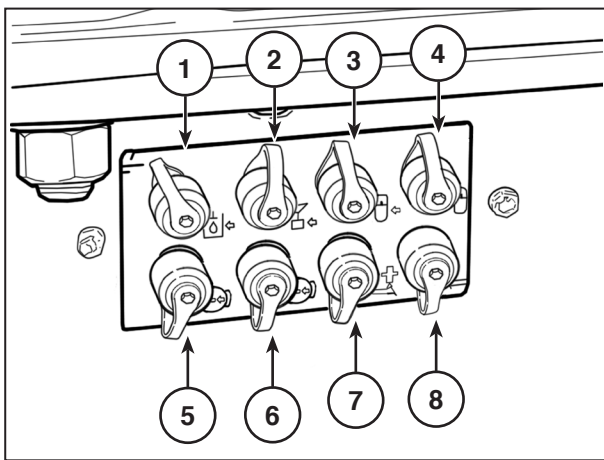
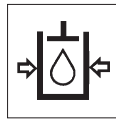

**1. Hydraulique**  
(193±3,4 bar; 2800±50 PSI) \*1

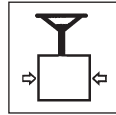

**2. Direction**  
(151 bar; 2200 PSI) \*2

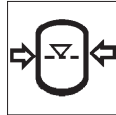

**3. Accumulateur du frein Côté Gauche**  
Modèles 845B / 865B / 885B  
avec transmission ZF  
(115-121 bar; 1668-1755 PSI) \*1,3  
(150-156 bar; 2175-2262 PSI) \*1,4  
Modèles 845B / 865B / 885B  
avec transmission FUNK  
(81-87 bar; 1175-1262 PSI) \*1,3  
(120-126 bar; 1740-1827 PSI) \*1,4

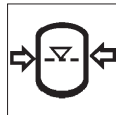

**4. Accumulateur du frein Côté Droit**  
Modèles 845B / 865B / 885B  
avec transmission ZF  
(115-121 bar; 1668-1755 PSI) \*1,3  
(150-156 bar; 2175-2262 PSI) \*1,4  
Modèles 845B / 865B / 885B  
avec transmission FUNK  
(81-87 bar; 1175-1262 PSI) \*1,3  
(120-126 bar; 1740-1827 PSI) \*1,4



**5. Pression des freins Côté Gauche**  
40-45 bar (580-653 PSI) \*1



**6. Pression des freins Côté Droit**  
40-45 bar (580-653 PSI) \*1

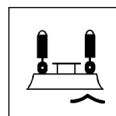

**7. Levage de la lame Côté Gauche**  
(98-113 bar; 1420-1640 PSI) \*1

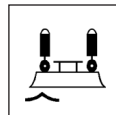

**8. Levage de la lame Côté Droit**  
(98-113 bar; 1420-1640 PSI) \*1

**NOTA:** \*1 Rotation du moteur 2200 tr/min  
\*2 Rotation du moteur 900 tr/min  
\*3 Pression minimale dans l'accumulateur  
\*4 Pression maximale dans l'accumulateur

# Machines Avec Transmission FUNK

## MODÈLES 845B / 865B / 885B

### Boîte à Fusibles – Colonne de Direction

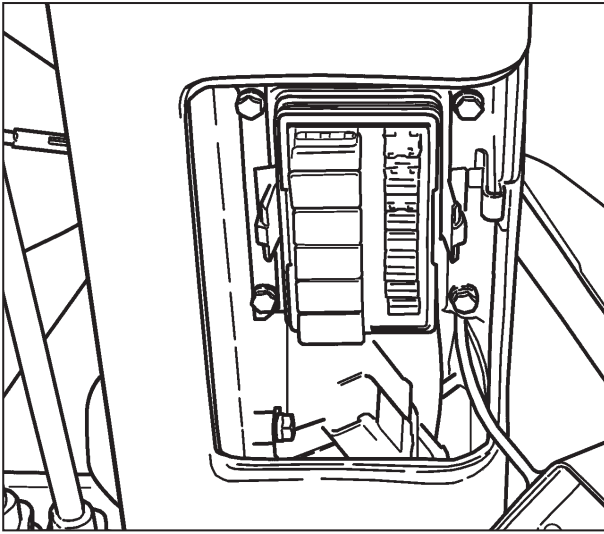

### Boîtes à Fusibles – Console Latérale

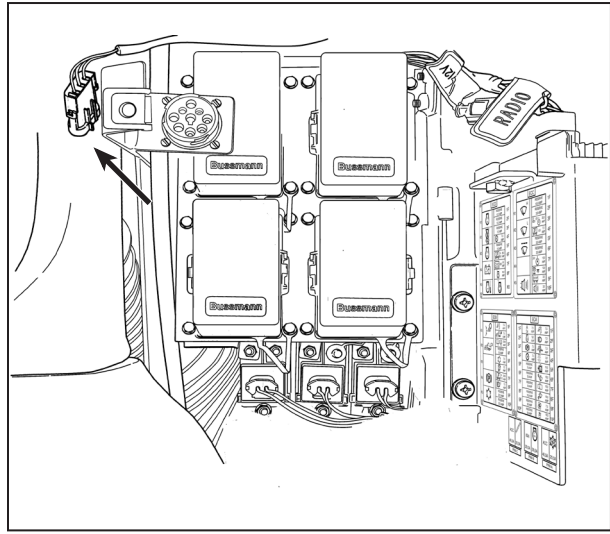

CONNECTEUR DE DIAGNOSTIC DE LA TRANSMISSION FUNK

ECE		ECD		ECC		ECB		ECA	
K1	15,0 AMP. 1F	K1	10,0 AMP. 1F	K1	10,0 AMP. 1F	K1	7,5 AMP. 1F	11F	7,5 AMP. 1F
K2	7,5 AMP. 2F	K2	10,0 AMP. 2F	K2	3,0 AMP. 2F	K2	7,5 AMP. 2F	12F	5,0 AMP. 2F
K3	7,5 AMP. 3F	K3	3,0 AMP. 3F	K3	RESERVE 10,0 AMP. 3F	K3	20,0 AMP. 3F	13F	7,5 AMP. 3F
K4	5,0 AMP. 4F	K4	RESERVE 10,0 AMP. 4F	K4	5,0 AMP. 4F	K4	RESERVE 5,0 AMP. 4F	14F	RESERVE 7,5 AMP. 4F
K5	7,5 AMP. 5F	K5	5,0 AMP. 5F	K5	IN BAT 20,0 AMP. 5F	K5	7,5 AMP. 5F	15F	7,5 AMP. 5F
	7,5 AMP. 6F		IN BAT 20,0 AMP. 6F		EST 5,0 AMP. 6F		3,0 AMP. 6F	16F	3,0 AMP. 6F
	7,5 AMP. 7F		10,0 AMP. 7F		10,0 AMP. 7F		RESERVE 5,0 AMP. 7F	17F	RESERVE 5,0 AMP. 7F
	7,5 AMP. 8F		10,0 AMP. 8F		10,0 AMP. 8F		7,5 AMP. 8F	18F	RESERVE 15,0 AMP. 8F
	7,5 AMP. 9F		10,0 AMP. 9F		10,0 AMP. 9F		RESERVE 20,0 AMP. 9F	19F	5,0 AMP. 9F
	10,0 AMP. 10F						RESERVE 20,0 AMP. 10F	20F	5,0 AMP. 10F

ACC	RESERVE	IGN	IGN	ACC
40,0 A	20,0 A	20,0 A	30,0 A	40,0 A 20,0 A
PRM-C		PRM-B		PRM-A

Les fusibles de cette machine sont à lame. Pour les remplacer, retirez chaque fusible grillé et emboîtez le nouveau fusible. Sur chaque fusible figure le courant maximum de fonctionnement. Consultez l'étiquette sur le couvercle de la boîte à fusibles pour connaître l'emplacement exact de chaque fusible.

## TRANSMISSION

### Transmission ZF

Type "FULL POWER SHIFT" avec convertisseur de couple, 6 (six) vitesses avant et trois (3) vitesses arrière. Changement de vitesses modulées, protection de réduction et inversion commande électronique de changements montée sur la console droite.

### Transmission FUNK

Type "POWER SHIFT" avec 8 (huit) vitesses avant et 4 (quatre) vitesses arrière. Soupape modulante (avant et arrière) et débrayage. Sélection des vitesses par commande électronique.

Vitesses maximales sur les rapports – Modèles 845B								
Rapport	ZF				FUNK			
	Avant		Arrière		Avant		Arrière	
	Relation	km/h (mph)	Relation	km/h (mph)	Relation	km/h (mph)	Relation	km/h (mph)
1	5,202	5,0 (3,1)	4,933	5,3 (3,3)	6,54	4,2 (2,6)	6,54	4,2 (2,6)
2	3,367	7,7 (4,8)	2,078	12,5 (7,8)	4,68	5,8 (3,6)	3,31	8,3 (5,2)
3	2,191	11,8 (7,3)	0,895	28,6 (17,8)	3,31	8,3 (5,2)	1,66	16,4 (10,2)
4	1,418	18,2 (11,3)	–	–	2,37	11,5 (7,1)	0,84	31,9 (19,8)
5	0,944	27,2 (16,9)	–	–	1,66	16,4 (10,2)	–	–
6	0,611	41,5 (25,8)	–	–	1,19	22,7 (14,1)	–	–
7	–	–	–	–	0,84	31,9 (19,8)	–	–
8	–	–	–	–	0,603	43,9 (27,3)	–	–

Vitesses maximales sur les rapports – Modèles 865B								
Rapport	ZF				FUNK			
	Avant		Arrière		Avant		Arrière	
	Relation	km/h (mph)	Relation	km/h (mph)	Relation	km/h (mph)	Relation	km/h (mph)
1	5,202	5,4 (3,4)	4,933	5,5 (3,4)	6,54	4,3 (2,7)	6,54	4,3 (2,7)
2	3,367	8,1 (5)	2,078	13,1 (8,1)	4,68	6,0 (3,7)	3,31	8,4 (5,2)
3	2,191	12,4 (7,7)	0,895	30,3 (18,8)	3,31	8,4 (5,2)	1,66	16,7 (10,4)
4	1,418	19,2 (11,9)	–	–	2,37	11,8 (7,3)	0,84	32,5 (20,2)
5	0,944	28,7 (17,8)	–	–	1,66	16,7 (10,4)	–	–
6	0,611	44,1 (27,4)	–	–	1,19	23,1 (14,4)	–	–
7	–	–	–	–	0,84	32,5 (20,2)	–	–
8	–	–	–	–	0,603	44,8 (27,8)	–	–

Vitesses maximales sur les rapports – Modèles 885B								
Rapport	ZF				FUNK			
	Avant		Arrière		Avant		Arrière	
	Relation	km/h (mph)	Relation	km/h (mph)	Relation	km/h (mph)	Relation	km/h (mph)
1	5,562	4,5 (2,8)	5,274	–	6,01	4,3 (2,7)	6,01	4,3 (2,7)
2	3,615	6,9 (4,3)	2,138	–	4,28	6,0 (3,7)	3,07	8,4 (5,2)
3	2,255	11,1 (6,9)	0,894	–	3,07	8,4 (5,2)	1,51	16,9 (10,5)
4	1,466	16,9 (10,5)	–	–	2,19	11,7 (7,3)	0,777	32,4 (20,1)
5	0,942	25,9 (16,1)	–	–	1,51	16,9 (10,5)	–	–
6	0,613	38,8 (24,1)	–	–	1,08	23,4 (14,5)	–	–
7	–	–	–	–	0,777	32,4 (20,1)	–	–
8	–	–	–	–	0,552	44,7 (27,8)	–	–

**DONNÉES OPÉRATIONNELLES ET DIMENSIONS**

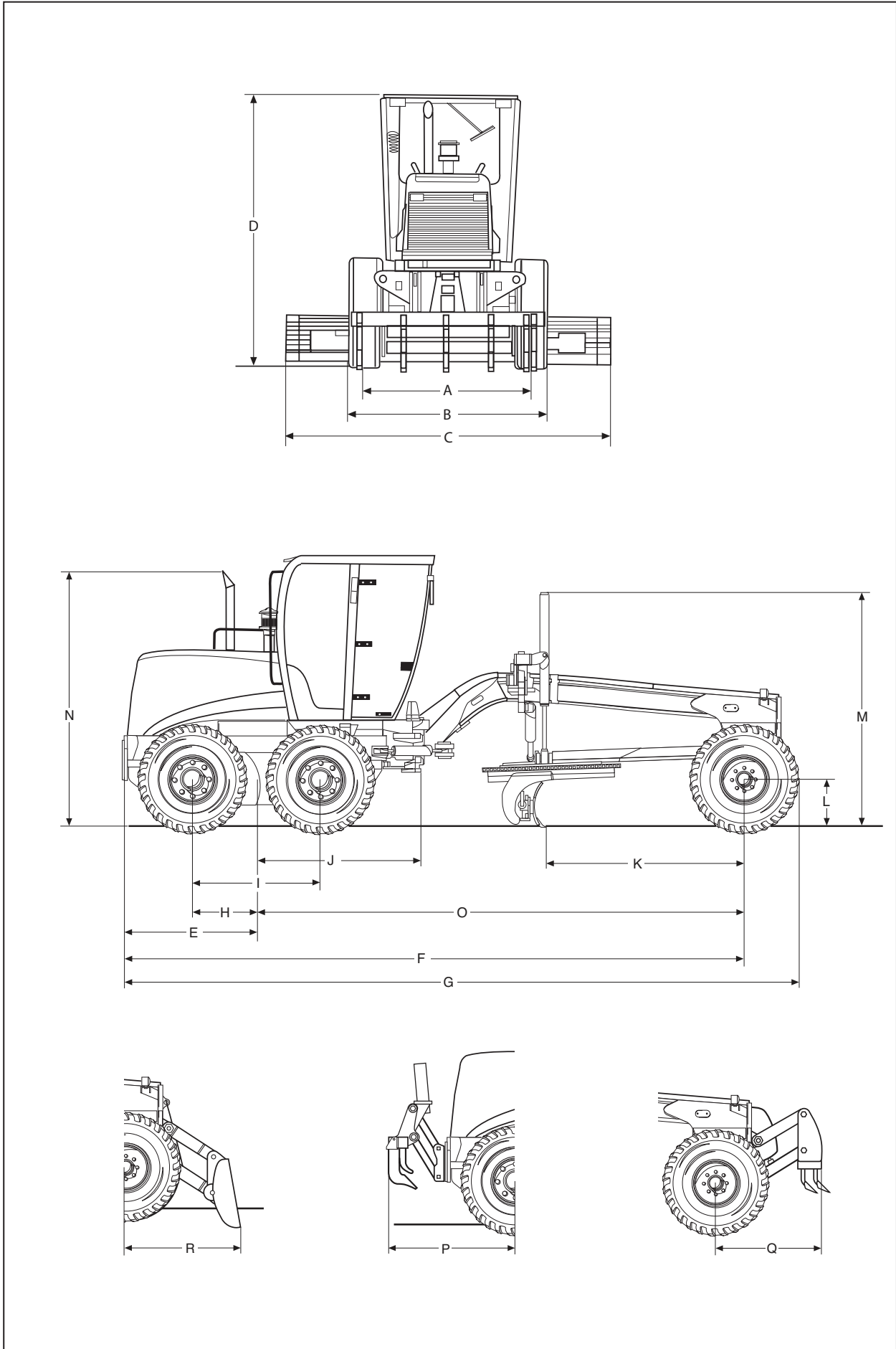

<b>R</b>	<b>S</b>
Radiateur	Scarifier ..... 4-10
Nettoyage ..... 6-24	Sécurité
Niveau du Fluide ..... 6-9	Arrêt de la Machine ..... 2-4
Robinet de Vidange ..... 6-23	Autocollants ..... 2-4, 2-16
Radio ..... 8-13	Avant l'Utilisation ..... 2-2
Réducteur du Cercle Porte-Lame ..... 6-40	Ceintures ..... 3-46, 4-3
Refroidissement du Moteur ..... 6-22	Fonctionnement de la Machine ..... 2-3, 2-4
Nettoyage du Système ..... 6-23	Fonctionnement des Batteries ..... 8-1
Réglages de la Machine ..... 7-1	Normes ..... 2-13
Remorquage de la Machine ..... 4-16	Prévention Contre les Brûlures ..... 2-6
Reniflards	Prévention d'Incendie et d'Explosion ..... 2-7
Essieu Arrière (Modèles 845B) ..... 6-37	Recommandations Générales Avant l'Entretien ..... 6-1
Essieu Arrière (Modèles 865B / 885B) ..... 6-37	Règles ..... 2-1
Tandem (Modèles 845B) ..... 6-39	Règles Supplémentaires ..... 2-5
Tandem (Modèles 865B / 885B) ..... 6-39	Sélection de l'Huile Moteur ..... 6-17
Réservoirs	Siège de l'Opérateur
Carburant ..... 6-27	Couple de Serrage des Vis ..... 7-5
Hydraulique ..... 6-11	Siège avec Suspension Pneumatique ..... 3-45
Liquide de Refroidissement du Moteur ..... 6-22, 6-23	Siège Standard ..... 3-44
Liquide du Lave-Glace ..... 6-40	Signaux de la Main ..... 2-22
Rétroviseurs ..... 3-50	Soudage sur la Machine ..... 8-6
Ripper ou Scarificateur	Soupapes du Moteur ..... 6-28
Interrupteur ..... 3-27, 3-31	Spécifications d'Entretien
Robinet de Vidange du Radiateur ..... 6-23	Courroie de l'Alternateur ..... 7-7
Rodage de la Machine ..... 4-4	Courroie du Compresseur de Climatisation ..... 7-7
ROPS ..... 2-9, 7-3	Essieu Arrière ..... 6-37
Ceinture de Sécurité ..... 7-4	Filtre à Air ..... 6-20
Couple de Serrage des Vis ..... 7-4	Freins ..... 6-29
Endommagement de la Structure ..... 7-4	Moteur ..... 6-18
Entretien ..... 7-4	Réducteur du Cercle Porte-Lame ..... 6-40
Inspection ..... 7-4	Refroidissement du Moteur ..... 6-22
Rotation du Moteur ..... 4-6	Système de Carburant ..... 6-25
Roues et Pneus ..... 5-1	Système Hydraulique ..... 6-29
Commande d'Inclinaison des Roues Avant ..... 3-3	Tandem ..... 6-39
Écrous des Roues ..... 5-3	Transmission FUNK ..... 6-32
Entretien ..... 2-9	Transmission ZF ..... 6-32
	Spécifications Générales ..... 10-1
	Stationnement de la Machine ..... 2-6
	Structure de Protection Contre le Retournement (ROPS) ..... 7-3
	Système Électrique
	Entretien ..... 2-12
	Spécifications ..... 10-6
	Système Hydraulique
	Entretien ..... 2-12

CLICK HERE TO **DOWNLOAD** THE COMPLETE MANUAL

- Thank you very much for reading the preview of the manual.
- You can download the complete manual from: [www.heydownloads.com](http://www.heydownloads.com) by clicking the link below



- Please note: If there is no response to CLICKING the link, please download this PDF first and then click on it.

CLICK HERE TO **DOWNLOAD** THE COMPLETE MANUAL