

OORSPRONKELIJKE GEBRUIKSAANWIJZING - conform de richtlijn 2006/42/EG, bijlage I 1.7.4.1

**435**  
**445**  
**Serie 3**  
**Skid Steer**

**445CT**  
**Serie 3**  
**Compact Track**

**Handleiding**

**Druknr. 84268642**

1st editie

Nederlands 12/2009

Voor machines vervaardigd uit januari 2010



CLICK HERE TO **DOWNLOAD** THE COMPLETE MANUAL

- Thank you very much for reading the preview of the manual.
- You can download the complete manual from: [www.heydownloads.com](http://www.heydownloads.com) by clicking the link below



- Please note: If there is no response to CLICKING the link, please download this PDF first and then click on it.

CLICK HERE TO **DOWNLOAD** THE COMPLETE MANUAL

Deze Skid Steer Variabak, met standaarduitrusting en goedgekeurde hulpstukken, is bedoeld voor het bovengronds verplaatsen van materiaal. Deze gebruikershandleiding behandelt niet het gebruik van hulpstukken. Raadpleeg de gebruikershandleiding van het officiële hulpstuk of raadpleeg de dealer als u vragen hebt over het gebruik van officiële hulpstukken.

Gebruik de machine niet voor toepassingen of doeleinden anders dan omschreven in deze handleiding. Vraag een geautoriseerde dealer naar eventuele veranderingen, uitbreidingen of aanpassingen die vereist zijn om deze machine in overeenstemming te brengen met de geldende wettelijke voorschriften en veiligheidsvereisten in uw land. Niet-geautoriseerde modificaties leiden tot ernstig letsel of de dood. Wie zulke onbevoegde aanpassingen uitvoert, is verantwoordelijk voor de gevolgen.

Deze gebruikershandleiding dient bewaard te worden in het handleidingencompartiment op deze machine. Zorg dat de handleiding compleet is en in goede staat verkeert. Neem contact op met uw dealer voor extra exemplaren van deze handleiding. Neem contact op met uw dealer als u meer informatie of hulp nodig hebt met betrekking tot uw machine. Uw dealer beschikt over door de Corporation goedgekeurde originele reserveonderdelen. Uw dealer beschikt over speciaal opgeleide monteurs die op de hoogte zijn van de beste reparatie- en onderhoudsmethoden voor uw Skid Steer Variabak.

### **OFFICIËLE DOCUMENTEN**

“EG” verklaring van overeenstemming.

**N.B.:** *Een origineel van deze EG-verklaring wordt met elke machine meegeleverd en moet zorgvuldig door de eigenaar worden bewaard.*

**N.B.:** *De officiële documenten die met deze machine worden meegeleverd, moeten door de eigenaar worden bewaard zodat hij ze aan controlerende instanties kan laten zien als dat wordt gevraagd.*

## VEILIGHEIDSVOORSCHRIFTEN



**WAARSCHUWING:** Dit waarschuwingssymbool duidt in deze handleiding op belangrijke veiligheidsmededelingen. Telkens als u dit symbool ziet, dient u de bijbehorende aanwijzingen aandachtig door te lezen en u bewust te zijn van gevaren die tot ernstig of dodelijk letsel kunnen leiden.

Afbeelding 1

Ongelukken bij gebruik en onderhoud van machines kunnen worden voorkomen door eenvoudige voorschriften en voorzorgsmaatregelen voor de veiligheid in acht te nemen. Zorg dat u alle veiligheidswaarschuwingen in deze handleiding, de veiligheidshandleiding en de veiligheidsstickers op de machine hebt gelezen en begrepen voordat u de machine gebruikt of er onderhoud aan pleegt. Neem contact op met uw dealer indien u vragen hebt.

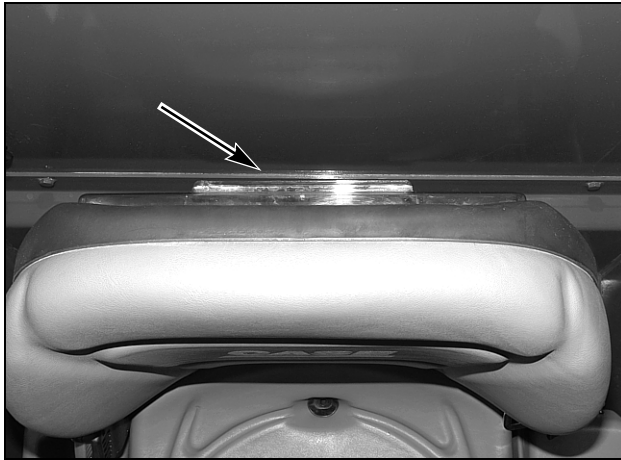

BD07M275

Afbeelding 2

**OPBERGPLAATS GEBRUIKERSHANDLEIDING ACHTER DE STOEL**

**LEES DEZE HANDLEIDING VOLLEDIG DOOR** en zorg dat u de bedieningsorganen begrijpt. De mogelijkheden van machines zijn altijd begrensd. Zorg dat u de snelheids-, rem-, besturings-, stabiliteits- en belastingskenmerken van deze machine begrijpt voordat u aan het werk gaat.

Verwijder deze handleiding en de veiligheidshandleiding NIET. Vraag uw dealer om extra handleidingen. Zie ook de informatie over de handleiding op de titelpagina's voorin (eerste en tweede pagina voor de inhoudsopgave).

De veiligheidsvoorschriften in deze handleiding mogen nooit de plaats innemen van veiligheidscodes, verzekeringseisen, lokale, nationale of Europese verordeningen en wetten. Zorg dat uw machine voorzien is van de volgens deze regels en wetgeving vereiste uitrusting.

Er staan extra veiligheidsmededelingen in de tekst van de handleiding om op specifieke veiligheidsrisico's te wijzen.

**BELANGRIJK:** De veiligheidsaanwijzingen in dit hoofdstuk beschrijven situaties waarmee u tijdens normaal gebruik en onderhoud van uw machine te maken kunt krijgen. Er worden ook manieren aangegeven hoe u met deze situaties om kunt gaan.

Veiligheidsstickers op deze machine waarop de volgende woorden worden gebruikt: **Gevaar**, **Waarschuwing** of **Let op**, zijn als volgt gedefinieerd:

- **GEVAAR:** Duidt een direct gevaarlijke situatie aan die, zonder tegenmaatregelen, leidt tot dodelijk of ernstig letsel. Voor Gevaar wordt de kleur **ROOD** gebruikt.
- **WAARSCHUWING:** Geeft een potentieel gevaarlijke situatie aan, die het risico van ernstig of dodelijk letsel met zich mee zou kunnen brengen als hij niet voorkomen wordt. Voor Waarschuwing wordt de kleur **ORANJE** gebruikt.
- **LET OP:** Geeft een potentieel gevaarlijke situatie aan die, indien niet vermeden, kan leiden tot licht tot matig letsel. Wordt soms ook gebruikt als waarschuwing tegen onveilige handelingen. Voor Let op wordt de kleur **GEEL** gebruikt.

De ISO-stickers met symbolen op een dubbel paneel worden als volgt gedefinieerd:

- Het eerste gedeelte geeft de aard van het gevaar aan.
- Het tweede paneel geeft de juiste handelwijze aan ter vermijding van het gevaar.
- De achtergrondkleur is **GEEL**.

Verbodssymbolen zoals   en  indien gebruikt, zijn **ROOD**.

**SPECIFIEKE VOORZORGSMAATREGELEN  
VOOR DEZE MACHINE**

- Houd de last of het hulpstuk zo laag mogelijk terwijl u met de machine over het werkterrein rijdt.
- Zorg dat de borgpennen voor de laadbak of het hulpstuk op hun plaats zitten voordat u de machine gebruikt.
- Zet alle bedieningsorganen voor het hydraulische hulpcircuit in neutraal voordat u de cabine verlaat en pas op dat u ze niet per ongeluk inschakelt wanneer u de cabine betreedt of verlaat.
- Alvorens de cabine te verlaten, moet de bestuurder alle bedieningsorganen voor het hydraulische hulpcircuit in neutraal zetten of uitschakelen. Reik niet naar hendels, stap niet op pedalen en druk niet op schakelaars die de bedieningsorganen voor het hydraulische hulpcircuit activeren wanneer u de cabine betreedt of verlaat.
- Zorg dat er geen materiaal over de achterkant van de laadbak valt. Grond, stenen, afval en bouwmaterialen zou hierdoor in de bestuurderscabine kunnen belanden.

**WAARSCHUWING:** Gebruik **ALTIJD** de borgpennen voordat u van een machine afstapt waarvan de hefarmen omhoog staan en/of als u onderhoud of reparaties aan de machine uitvoert terwijl de hefarmen omhoog staan. Nalatigheid op dit gebied kan dodelijk of ernstig letsel veroorzaken.

Afbeelding 20

- Controleer het vergrendelingsstelsel voordat u de cabine verlaat, zodat beweging van de bedieningsorganen niet resulteert in beweging van de machine.

**BORGPEN HEFARM**

**Om de hefarmen in de stand omhoog te vergrendelen en de hefarmborgpen in te schakelen:**

1. Verwijder eventuele hulpstukken.
2. Parkeer de machine op een stevige, horizontale ondergrond.
3. Kantel de koppeling van het hulpstuk helemaal naar beneden terwijl u in de bestuurdersstoel zit met de stoelstang naar beneden en lopende motor.
4. Breng de hefarmen van de laadbak helemaal omhoog.



BD07N682

Afbeelding 21

1. **BEDIENINGSHENDEL HEFARMBORGPEN (IN VERGRENDELDE STAND AFGEBEELD)**

5. Schakel de borgpennen van de hefarmen in door de borgpenbedieningshendel rechtsachter in de bestuurderscabine naar het midden van de machine te verzetten. Zie hoofdstuk 5, Smering, filters en vloeistoffen.

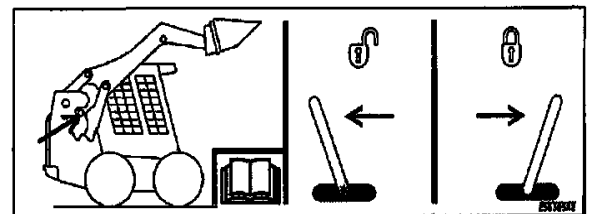

Afbeelding 22

**INSTRUCTIESTICKER HEFARMBORGPEN**

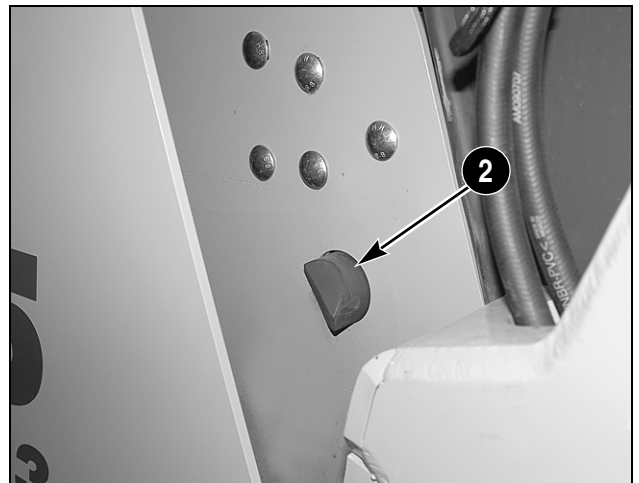

Afbeelding 23

2. **HEFARMBORGPEN UITGESTOKEN AFGEBEELD (HEFARM NOG STEEDS HELEMAAL OMHOOG)**

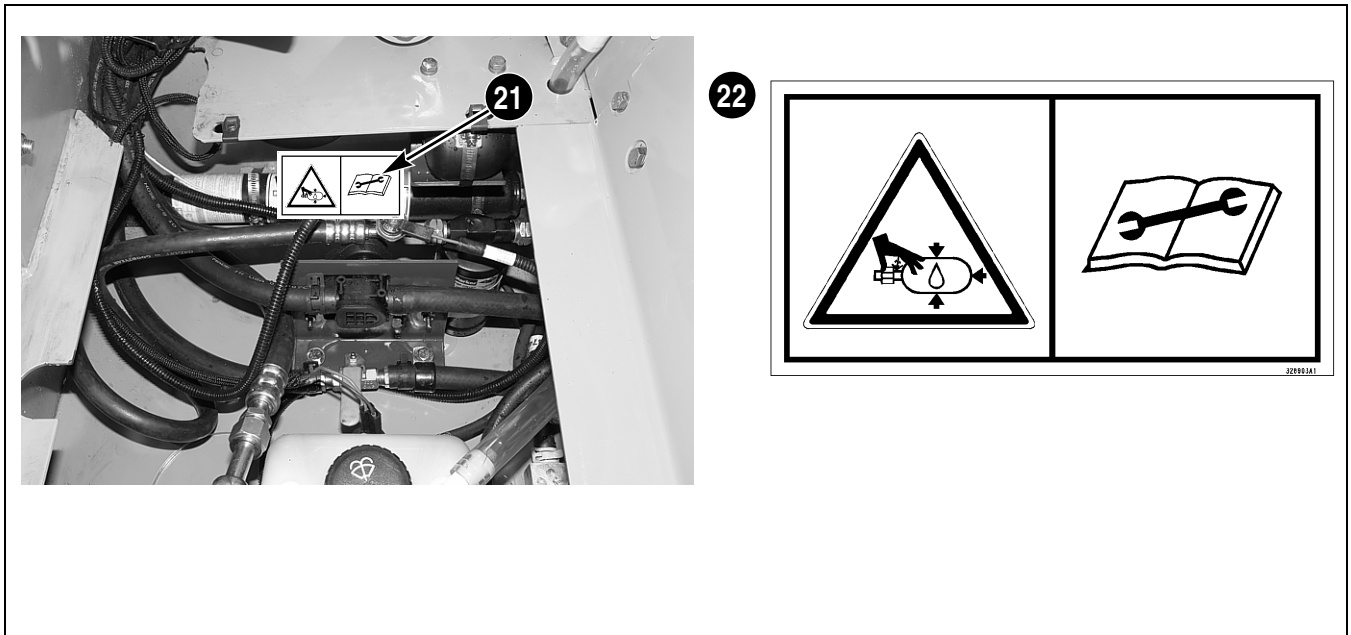

BD07M269 / 328903A1

Afbeelding 51

21. DE STICKER BEVINDT ZICH OP DE ACCUMULATOR ONDER DE VLOERPLAAT.

22. **WAARSCHUWING:** GEVAAR, SYSTEEM STAAT ONDER DRUK LAAT DE DRUK AF VÓÓR HET ONDERHOUD. 328903A1.

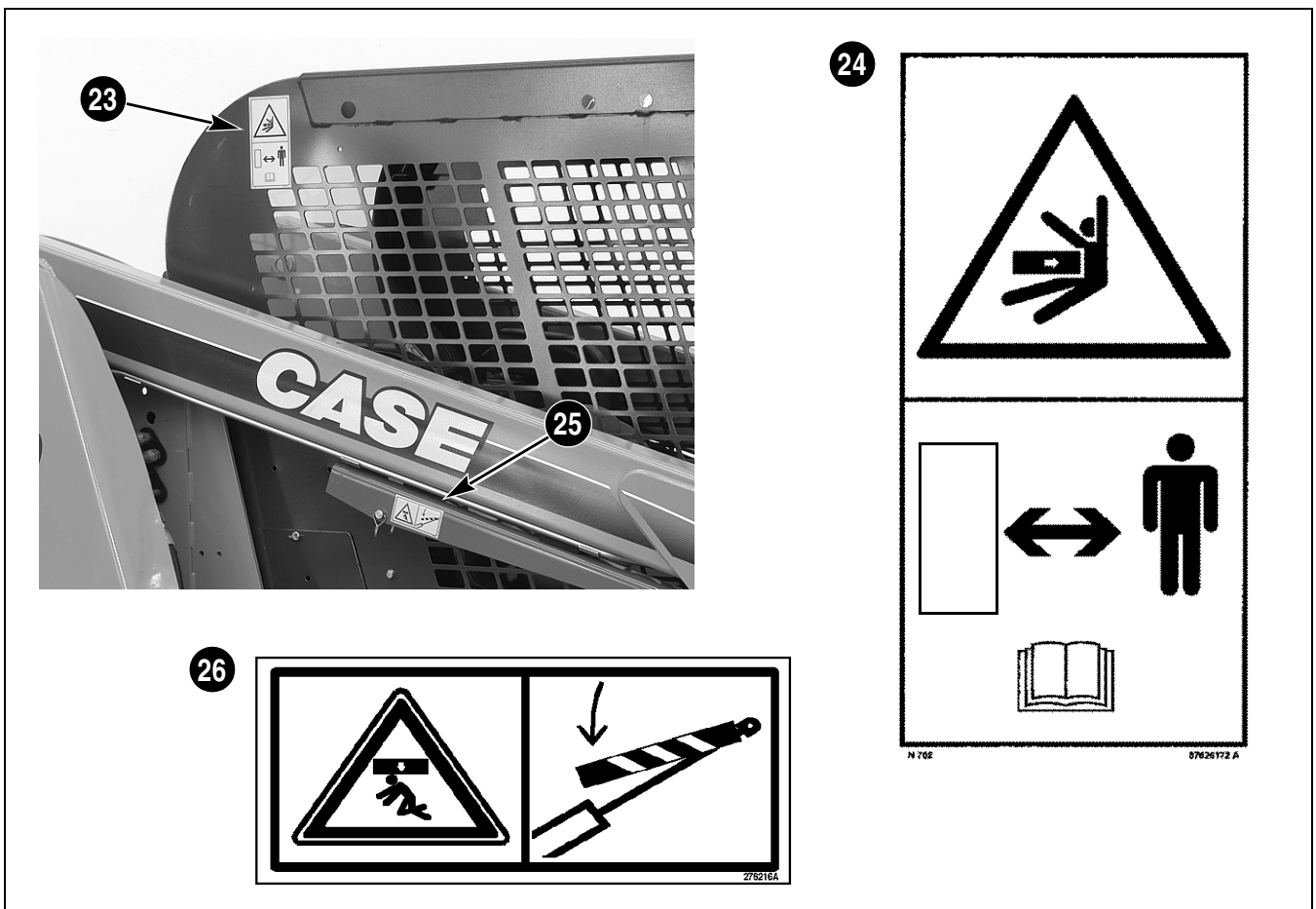

87626172

Afbeelding 52

23. DE STICKER BEVINDT ZICH LINKS- EN RECHTSACHTER OP DE BOVENKANT VAN DE CABINE.

24. **WAARSCHUWING:** HOUD AFSTAND - GEVAAR VAN BEKNELLING. 87626172, ISO.

25. DE STICKER BEVINDT ZICH OP DE HEFARMSTEUNBALK, VLAK VOOR DE STEUNBALKPEN.

26. **WAARSCHUWING:** DE HEFARMSTEUNBALK MOET AANGEBRACHT ZIJN. 278216A, ISO.

## Cabineschakelpaneel

Het cabineschakelpaneel is op de linker cabinestijl aangebracht. Dit schakelpaneel bevat de bedieningsorganen voor temperatuurregeling en schakelpanelen voor diverse opties en configuraties voor bediening van de machine. Gebruik deze bedieningsorganen voor verwarming en koeling voor een optimaal resultaat in combinatie met de ventilatieroosters in de cabine. Zie "Gebruik van de bedieningsorganen voor verwarming en koeling" in het hoofdstuk 'Gebruik' op pagina 4-9.



BD08F015

Afbeelding 34

### 1. Bedieningsorganen voor temperatuurregeling in de cabine:

Het eerste deel van het cabineschakelaarpaneel bevat de bedieningsorganen voor temperatuurregeling in de cabine, indien hiermee uitgerust.

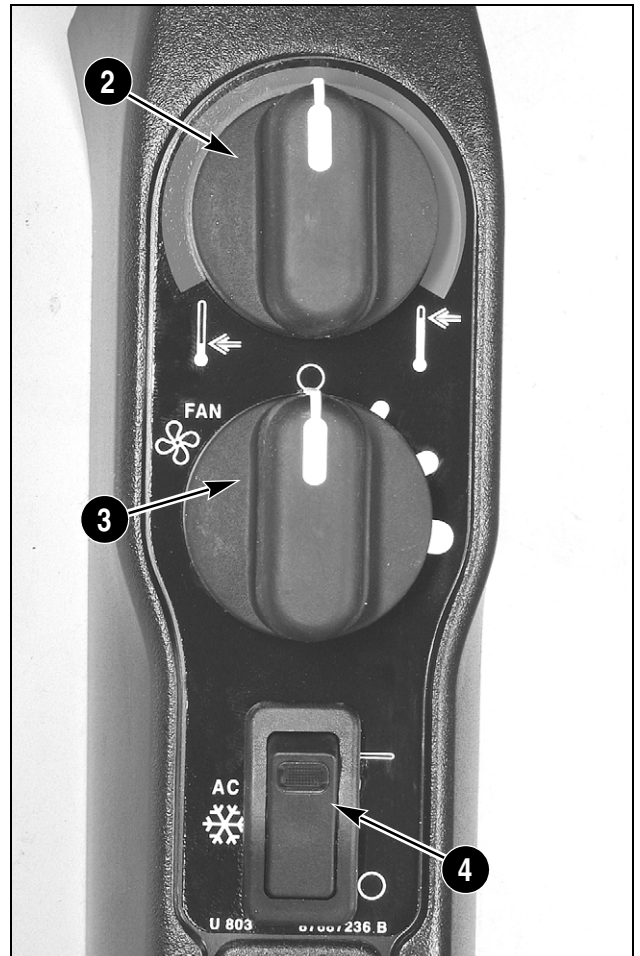

BD08F014

Afbeelding 35

	<p><b>2. Temperatuurregelknop:</b> Draai aan de knop voor de gewenste mate van comfort. Het rode gedeelte is voor warme en het blauwe gedeelte voor koude lucht.</p>
--	--

BC04K295

Afbeelding 36

	<p><b>3. Ventilatorschakelaar:</b> Draai de knop naar een van de drie standen om de aanjager in te schakelen. Draai de schakelaar vanuit de UIT-stand rechtsonder om de aanjagersnelheid te verhogen.</p>
--	---

BS99N111

Afbeelding 37

	<p><b>4. Schakelaar airconditioning:</b> Met deze tweestandenschakelaar zet u de airconditioning AAN of UIT. De schakelaar licht op als de airconditioning is ingeschakeld.</p>
--	---

BC00B112

Afbeelding 38

LUXE INSTRUMENTENPANEEL

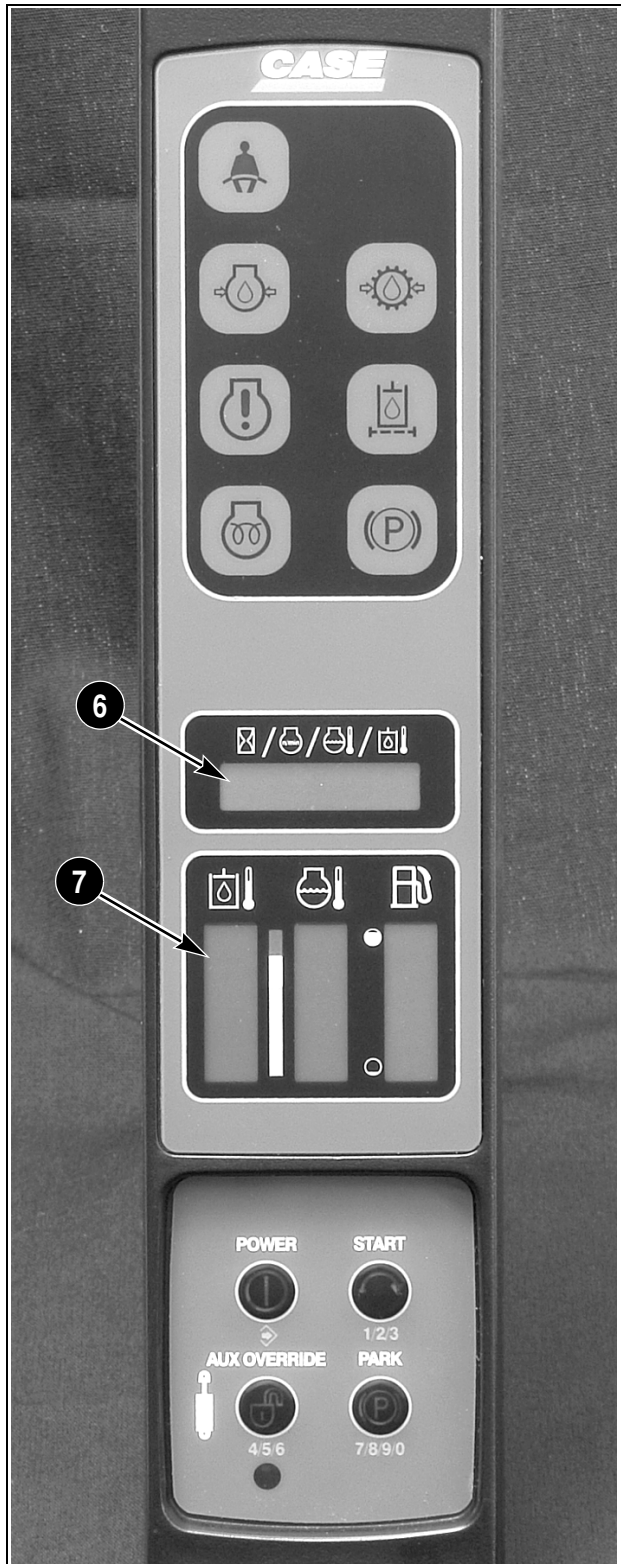

BD07M210

Afbeelding 67

6. Digitale display:

Deze digitale display geeft tijdens normaal gebruik het volgende weer, zoals geselecteerd door de bestuurder.

- Bedrijfsuren motor: De bedrijfsuren van de motor worden altijd tijdelijk weergegeven wanneer de bestuurder in het begin in de stoel gaat zitten. De bestuurder kan ervoor kiezen om de bedrijfsuren van de motor continu op het scherm te houden, of hij kan een van de volgende mogelijkheden selecteren.
- Motortoerental
- Koelvloeistoftemperatuur motor (graden F of C)
- Temperatuur hydraulische vloeistof (graden F of C)
- Weergave wisselen: Indien deze schermoptie wordt gekozen, zal het scherm continu alle vier hierboven genoemde waarden beurtelings kortstondig weergeven.

De digitale display toont de temperatuur of spanning (naar vereist) als er zich omstandigheden op het systeem voordoen waardoor een storing wordt geactiveerd.

De digitale display helpt de bestuurder of de monteur ook met informatie bij gebruik van het menu SETUP.

7. Staafdiagram temperatuur hydraulische vloeistof:	
	<p>Dit staafdiagram voor de temperatuur van hydraulische vloeistof geeft de relatieve temperatuur van de hydraulische vloeistof tussen 0 °C (32 °F) en 110 °C (230 °F). Indien de temperatuur 110 °C (230 °F) overschrijdt, worden alle 8 staven van de grafiek weergegeven, knippert de achtergrondverlichting, klinkt het alarmsignaal en geeft de digitale display de huidige temperatuur weer. Deze toestand wordt in het storingslog van de machine geregistreerd. Raadpleeg de tabel hieronder voor de correlatie tussen de staven en temperatuur.</p>

BC00B123

Afbeelding 68

°C (°F)	Zichtbare staven
110 °C (230 °F)	8
104 °C (220 °F)	7
99 °C (210 °F)	6
91 °C (195 °F)	5
82 °C (180 °F)	4
60 °C (140 °F)	3
38 °C (100 °F)	2
< 38 °C (< 100 °F)	1

Afbeelding 69

SCHAKELAARCONFIGURATIES BEDIENINGSHENDEL

BEDIENINGSHENDEL LINKS



BD07K075

Afbeelding 90

	<b>1. CLAXONKNOP:</b>
	Druk op deze momentschakelaar om de claxon te activeren. Bevindt zich aan de voorkant van de hendel.

BS98M064

Afbeelding 91

	<b>2. SCHAKELAAR RICHTINGAANWIJZERS:</b>
	Druk de bovenkant van deze schakelaar (indien aanwezig) omlaag om de linker richtingaanwijzer te activeren. Druk de rechterkant van deze schakelaar omlaag om de rechter richtingaanwijzer te activeren. De schakelaar moet in de centrale stand worden teruggezet om de richtingaanwijzers uit te zetten.

Afbeelding 92

BEDIENINGSHENDEL RECHTS



BD07K068

Afbeelding 93

	<b>3. PARKEERREMSCHAKELAAR RECHTER BEDIENINGSHENDEL:</b>
	Deze rode drukknop bevindt zich op de rechter bedieningshendel. Druk op deze knop om de parkeerrem in te schakelen. Druk niet op deze schakelaar terwijl de machine rijdt. Breng de machine tot stilstand en schakel daarna de rem in.

Afbeelding 94

**N.B.:** Deze parkeerremschakelaar is alleen actief nadat op de schakelaarknop voor inschakeling van het systeem is gedrukt.

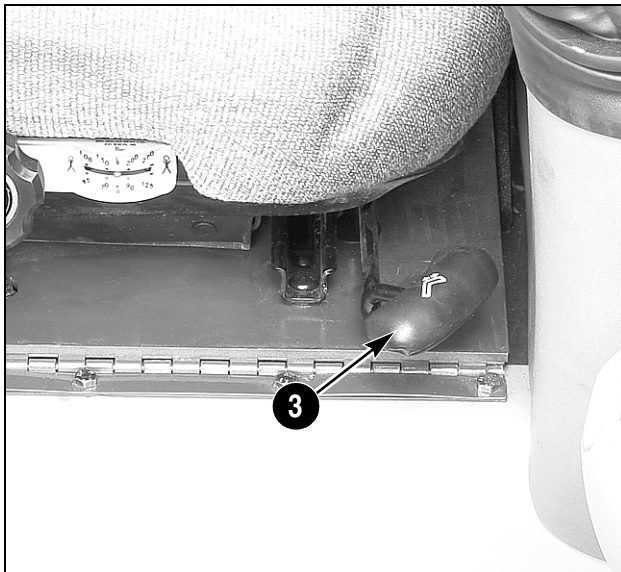

BD07K123

Afbeelding 126

### 3. HENDEL VOOR AFSTELLEN NAAR VOREN/ ACHTEREN:

Draai om de stoel te verstellen de vergrendelingshendel linksom en schuif de stoel naar de gewenste stand. Beweeg de stoel na het afstellen naar voren en achteren om zeker te zijn dat deze op zijn plaats is vergrendeld.

**N.B.:** Zet de stoel zo ver mogelijk naar voren voordat u de cabine naar voren kantelt zodat er voldoende ruimte is tussen de rugleuning en de ROPS.

## VEILIGHEIDSGORDEL EN STOELSTANG



BD07K122

Afbeelding 127

1. UITTREKBARE HELFT VAN DE VEILIGHEIDSGORDEL
2. GESPHELFT
3. SCHOUDERGORDEL (INDIEN AANWEZIG)

Trek de uittrekbare helft van de veiligheidsgordel (1) over de bestuurder heen en zet hem goed vast met de gespheft (2).

Een schouderriem (3) is verkrijgbaar bij uw dealer en wordt standaard meegeleverd op machines met een cabine deur.



**WAARSCHUWING:** Gebruik de Skid Steer Variabak uitsluitend als de bestuurder de veiligheidsgordel goed om heeft.

Afbeelding 128



**WAARSCHUWING:** Gebruik een Skid Steer Variabak nooit als de veiligheidsgordel ontbreekt of beschadigd is. Inspecteer de veiligheidsgordel regelmatig om er zeker van te zijn dat de gesp, de riem en het bevestigingsmateriaal niet beschadigd zijn.

Afbeelding 129

CLICK HERE TO **DOWNLOAD** THE COMPLETE MANUAL

- Thank you very much for reading the preview of the manual.
- You can download the complete manual from: [www.heydownloads.com](http://www.heydownloads.com) by clicking the link below



- Please note: If there is no response to CLICKING the link, please download this PDF first and then click on it.

CLICK HERE TO **DOWNLOAD** THE COMPLETE MANUAL

## BRANDSTOF

Gebruik schone Nr. 1 diesel van goede kwaliteit als de buitentemperatuur verwacht wordt onder 4°C (40°F) te dalen of als de machine gebruikt gaat worden op een hoogte van meer dan 1524 m (5000 ft).

Het zwavelgehalte van de brandstof mag niet hoger zijn dan 0,5%.

Gebruik om problemen met de brandstofstroom bij koud weer te voorkomen nr. 1-2 diesel met een stolpunt dat ten minste 6°C (10°F) onder de verwachte omgevingstemperatuur ligt.

Het minimum cetaangetal is 40. Een optimum van 45 of hoger wordt aanbevolen bij constant gebruik bij lagere temperaturen of op grotere hoogte.

- In de meeste gebieden wordt het dieselmengsel aangepast naarmate de omgevingstemperatuur verandert voor zomer- en wintergebruik. Gebruik in de winter alleen winterdiesel. Anders wordt de brandstof troebel en raakt het brandstofsysteem verstopt. Als de temperaturen zeer laag zijn, en op grotere hoogten, wordt gebruik aanbevolen van een brandstofadditief om “gelvorming” te voorkomen of het cetaangehalte te verhogen.
- Hiervoor kan het brandstofadditief CC2588 van Fleet Guard worden gebruikt. Vraag uw Case-dealer om meer informatie.

**MEDEDELING:** *Gebruik geen startvloeistoffen.*

## NADAT DE MACHINE IS GESTART

**MEDEDELING:** *Wanneer u de machine start bij temperaturen onder 0°C (32°F) laat u de motor 10 minuten lopen met het gas half open en de versnelling in de neutraalstand. Laat de hydraulische cilinders niet snel werken of snel tegen de stoppen aankomen voordat de hydraulische olie is opgewarmd. Verhoog het toerental tot 3/4-gas en zet de bedieninghendels op 1/2 voorwaartse snelheid. Verplaats de machine zonder belasting gedurende een minuut.*

7. Als de Skid Steer Variabak is uitgerust met externe hydrauliek, controleer dan of alle bedieningsorganen in neutraal staan.
8. Draai de contactsleutel naar START of druk op een sleutelloos systeem op de START-knop. Laat na het starten van de motor de sleutel terugkomen naar LOPEN.

De motor moet binnen 30 seconden starten. Als de motor niet start, laat u de startmotor een minuut afkoelen en dan begint u van voren af aan door de contactsleutel naar UIT te draaien en vervolgens weer naar AAN.

Probeer de motor niet langer dan 30 seconden achter elkaar te starten.

**BELANGRIJK:** *Als de machine voortdurend bij lage temperaturen gebruikt gaat worden, neem dan contact op met uw dealer voor de juiste olie.*

**ALTIJD** de motor en het hydraulisch systeem op laten warmen voordat u de machine belast.

9. Houd na het starten van de motor de controlelampjes in het oog om te zien of de machine normaal functioneert.

## MOTORTOERENTAL

Laat de motor niet langdurig stationair draaien. Dit kan een lage bedrijfstemperatuur tot gevolg hebben, die tot zuurvorming en sedimentatie in de motorolie leidt. Wij adviseren de motor alleen met volledig open gas te laten draaien als de werkomstandigheden het toelaten en het veilig is.

**BELANGRIJK:** *Als de motor tijdens normaal gebruik afslaat, start u onmiddellijk weer. Zo voorkomt u schade aan de turbocharger.*

## PARKEREN VAN DE MACHINE EN AFZETTEN VAN DE MOTOR

1. Zorg wanneer u de machine parkeert dat u hem op een horizontale ondergrond parkeert en laat de hefarmen op de grond zakken.

**BELANGRIJK:** *Als de machine tijdelijk op een helling geparkeerd moet worden, dient de voorkant van de machine naar de voet van de heuvel te wijzen. Zorg dat de machine achter een voorwerp staat dat niet zal bewegen.*

2. Laat de motor stationair draaien en geef de motor en de onderdelen de tijd om gelijkmatig af te koelen.

**BELANGRIJK:** *De turbocharger (indien aanwezig) kan worden beschadigd als de motor niet op de juiste wijze wordt afgezet.*

3. Plaats alle bedieningshendels in de neutraalstand.
4. Zet alle bedieningen voor het hydraulische hulpcircuit op neutraal, indien aanwezig.
5. Draai de sleutel naar de UIT-stand of druk op een sleutelloze machine op POWER om de motor af te zetten. De parkeerrem wordt automatisch ingeschakeld.
6. Klap de stoelstang omhoog en beweeg de bedieningsorganen totdat ze zijn vergrendeld.
7. Neem de sleutel uit het contact, maak de veiligheids gordel los en gebruik de handgrepen bij het verlaten van de machine.

## Een hulpstuk monteren met de hydraulische montageplaat

Met deze optionele montageplaat kan de bestuurder een aan de hefarm gemonteerd hulpstuk efficiënt verwisselen zonder uit de bestuurdersstoel te komen.



BD07M315

Afbeelding 37

1. SCHAKELAAR VOOR HYDRAULISCHE HULPSTUKMONTAGEPLAAT (SCHAKELAARPANEEL OP LINKER CABINESTIJL)

Het bovenste ontgrendelgedeelte van de schakelaar licht rood op wanneer het wordt ingedrukt.

Het activeren van de koppelingspennen is een procedure in twee stappen voor het verwijderen of loshalen van een laadbak.

Lees deze instructies zorgvuldig door en oefen op een veilig plaats totdat u vertrouwd bent met de procedure.

**BELANGRIJK:** Gebruik de functie die het beste bij de hulpstukeigenschappen past. Mocht u vragen hebben over het monteren of demonteren van hulpstukken, neem dan contact op met uw dealer.

## Borgpenindicators

Aan de borgpenindicators kan de bestuurder zien in welke stand de pennen staan.

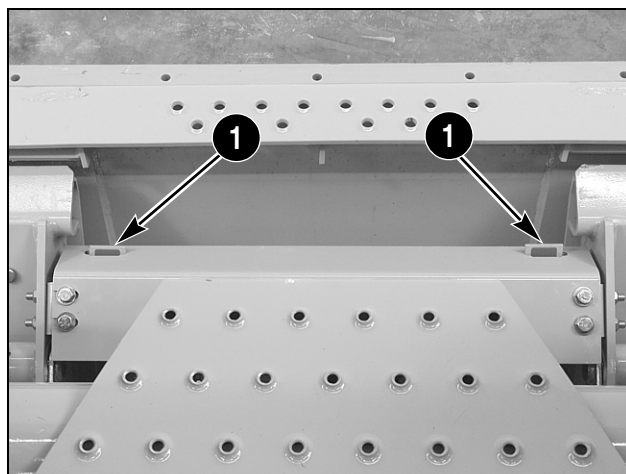

BD07N221

Afbeelding 38

1. BORGPENINDICATORS IN GROENE OF VERGRENDELDE STAND

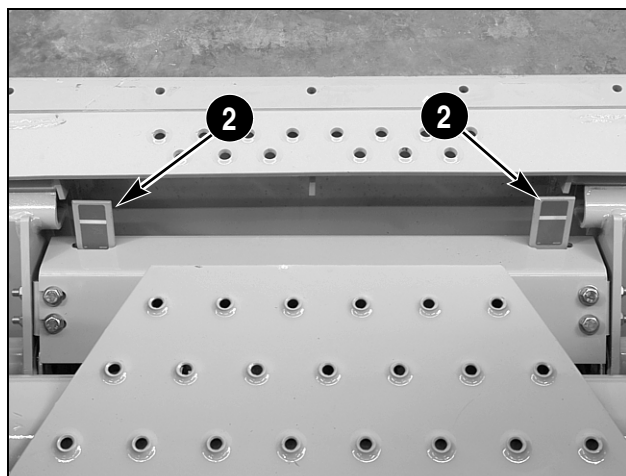

BD07N223

Afbeelding 39

2. BORGPENINDICATOR IN ONTGRENDELDE STAND – ROOD ZICHTBAAR OP ONDERKANT VAN INDICATOR

**BELANGRIJK:** De borgpenindicators geven alleen de positie van de koppelingspennen weer. Ze bevestigen **NIET** dat de montageprocedure correct is uitgevoerd.

**De bestuurder moet op veilige wijze controleren of de koppelingspennen goed zijn ingestoken.**



**WAARSCHUWING:** Voor het gebruik moet u zich ervan verzekeren dat de laadbak of het hulpstuk correct op de machine is gemonteerd. Niet opvolgen van deze instructies kan ernstig of dodelijk letsel veroorzaken.

Afbeelding 40

## AANSLUITING HULPACCU OP DE ACCU VAN DE MACHINE



**WAARSCHUWING:** *Accu's scheiden explosieve gassen af. Houd vonken, open vuur en sigaretten uit de buurt. Zorg voor ventilatie wanneer u de accu's laadt of gebruikt in een afgesloten ruimte. Bescherm altijd uw ogen wanneer u in de buurt van een accu werkt.*

SA031

Deze procedure dient door twee personen uitgevoerd te worden. Zorg dat de persoon die de aansluiting maakt gezichtsbescherming draagt.

1. Ga in de bestuurdersstoel zitten en laat de andere persoon de aansluitingen maken. Controleer of de hulpaccu een spanning van 12V heeft.
2. Zorg dat de machines elkaar niet raken wanneer u een andere machine gebruikt bij het starten.
3. Sluit de positieve (+) hulpstartkabel aan op de positieve (+) accupool.
4. Sluit de negatieve (-) hulpstartkabel aan op een goed geaard punt op het chassis, uit de buurt van de accu.
5. Zie 'Starten van de motor' in deze handleiding en gebruik de juiste startprocedure voor de motor. Laat de andere persoon eerst de negatieve (-) hulpstartkabel loskoppelen, en vervolgens de positieve (+) hulpstartkabel als laatste.

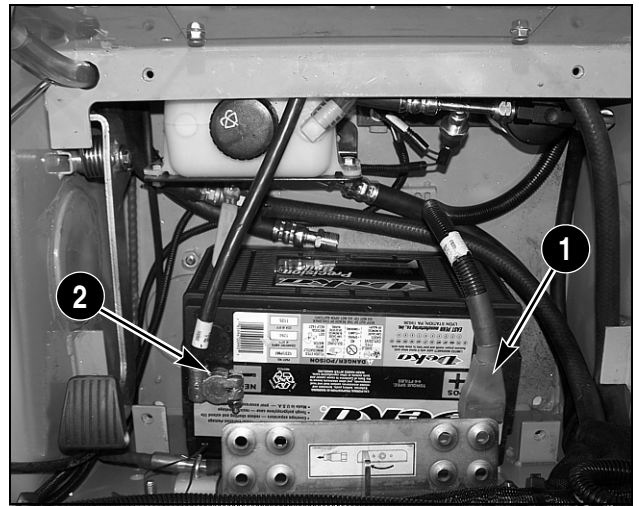

BD07M249

Figure 78

1. POSITIEVE (+) HULPSTARTKABEL (RODE HULS)
2. NEGATIEVE (-) HULPSTARTKABEL

De accuconfiguratie kan per model iets verschillen. De locaties van de positieve (+) pool en de negatieve (-) pool herkent u aan de symbolen.



**WAARSCHUWING:** *Controleer of er geen losse objecten in de bestuurderscabine aanwezig zijn. Vallende voorwerpen kunnen ernstig of dodelijk letsel veroorzaken.*

Afbeelding 79

## EEN DEFECTE MACHINE VERPLAATSEN



**WAARSCHUWING:** *Ernstig of dodelijk letsel kan het gevolg zijn als u een defecte machine op onjuiste wijze probeert te slepen.*

Afbeelding 80

**BELANGRIJK:** *Slepen van de Skid Steer Variabak wordt niet aanbevolen. Als uw machine defect raakt, is het aan u om te beoordelen of de machine al dan niet verplaatst kan worden zonder verdere schade op te lopen. Repareer de machine zo mogelijk ter plaatse. Deze machine kan ernstig beschadigd raken als hij op onjuiste wijze wordt gesleept of verplaatst. Neem contact op met uw dealer als de machine defect is.*

**Om de hefarmborgpen uit te schakelen en de hefarmen te laten zakken:**



BD07N684

Afbeelding 21

1. Start de motor terwijl u in de bestuurdersstoel zit met de stoelstang naar beneden en breng de hefarmen omhoog tot de verbinding van de hefarmen de borgpen niet meer raakt (zie boven).

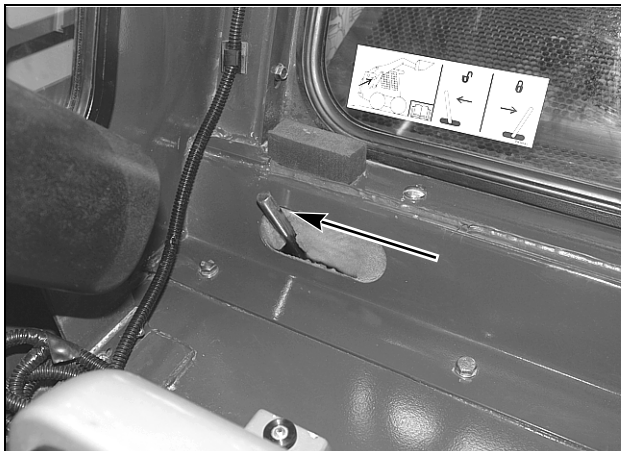

BD07N683

Afbeelding 22

2. Verplaats de bedieningshendel van de borgpen naar de rechterkant van de machine (van de machine vandaan; zoals afgebeeld) om de pen vrij te zetten.
3. Laat de hefarmen langzaam op de grond zakken.

**ELKE 10 UUR OF DAGELIJKS****BESTUURDER AANWEZIG SCHAKELAAR  
TESTEN**

1. Ga op de bestuurdersstoel zitten met de stoelstang omlaag.
2. Start de motor.
3. Het symbool van de parkeerrem hoort op te lichten.
4. Druk op de parkeerremschakelaar op het instrumentenpaneel, onder de controlelampjes. Het lampje van de parkeerrem gaat uit, de remmen worden vrijgezet, de transmissiepompen worden geactiveerd en de hydraulische regelspoelen van de laadbak kunnen nu gebruikt worden.
5. Sta voorzichtig uit de stoel op zonder één van de bedieningshendels te laten bewegen. De transmissiepompen horen gedeactiveerd worden, de remmen treden in werking en de bedieningselementen van de laadbak horen vergrendeld te worden in de neutraalstand.
6. Sta op uit de bestuurdersstoel en probeer de hydraulische laadbak- en stuurbedieningshendels uit. Deze mogen niet werken.



**WAARSCHUWING:** *Neem contact op met de dealer als de Skid Steer Variabak in beweging komt terwijl de stoelstang omhoog staat, en laat de machine onmiddellijk repareren. Anders kunnen er (dodelijke) ongelukken gebeuren.*

Afbeelding 44

**EERSTE 100 UUR**

**OLIE EINDAANDRIJVING VOOR EERSTE KEER CONTROLEREN EN VERVERSEN**

Controleer na de eerste 100 bedrijfsuren de vloeistof in de eindaandrijving en ververs deze. Er worden twee eindaandrijvingsmodellen afgebeeld. Gebruik de toepasselijke procedure.

**Specificatie** Bonfiglioli-eindaandrijving . . . . . Case 135H EP 85W-140

Inhoud – elke kant . . . . . 1,3 liter (1.4 US qts.)

**Specificatie** Rexroth-eindaandrijving . . . . . Case 135H EP 80W-90

Inhoud – elke kant . . . . . 0,6 liter (0.6 US qts.)

**N.B.:** Als uw machine een Rexroth-eindaandrijving heeft, gebruikt u 85W-140 tandwielolie als de omgevingstemperatuur hoger is dan 35 °C (95 °F); gebruik dit product niet als de omgevingstemperatuur lager is dan 4 °C (40 °F).

**BELANGRIJK:** Als de machine gedurende 20 uur of meer in de modder heeft gewerkt, moet het olievervalsingsinterval worden gehalveerd.

**Controleer de olie in de eindaandrijving**

1. Parkeer de machine op een stevige, vlakke ondergrond met de te inspecteren en af te tappen eindaandrijving in de hieronder afgebeelde posities. Reinig het gebied rondom de pluggen zorgvuldig.

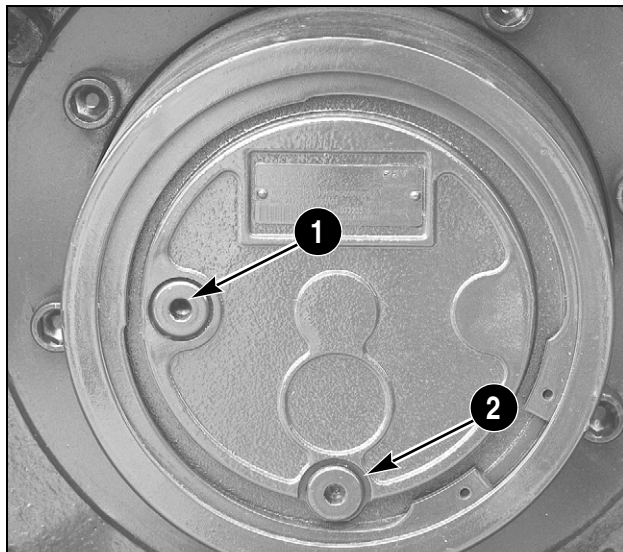

Afbeelding 72

**BONFIGLIOLI-EINDAANDRIJVING**

1. POSITIE VAN CONTROLE-/VULPLUG
2. AFTAPPLUG IN DE AFTAPPOSITIE

2. Open de controle-/vulplug met een zes-kantsleutel. De olie moet tot net bij de opening staan.
3. Plaats de plug terug en herhaal de procedure voor de andere kant.

**N.B.:** Bij beide modellen kan de olie met beide pluggen worden gecontroleerd. De pluggen moeten voor deze controle op de 9- of 3-uur positie staan.

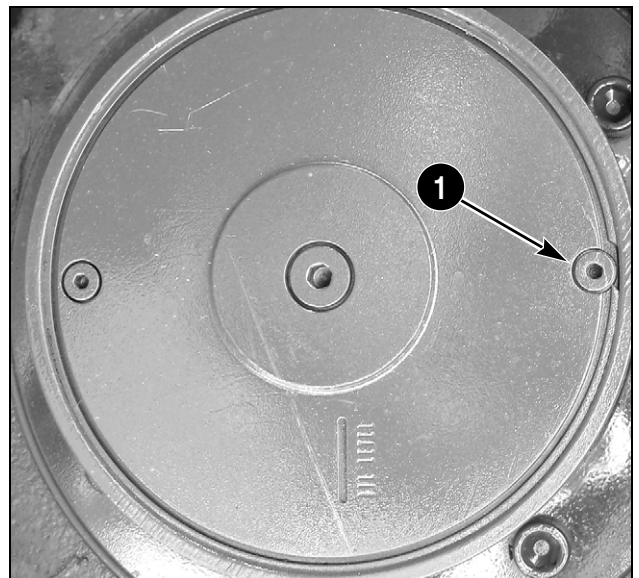

BD05H005

Afbeelding 73

**REXROTH-EINDAANDRIJVING**

1. POSITIE VAN CONTROLE-/VULPLUG

**ELKE 500 UUR****BRANDSTOFFILTERS VERVANGEN**

Vervang het brandstoffilter elke 500 bedrijfsuren of als er veel zwarte rook uit de uitlaat komt. Het leidingfilter en het primaire brandstoffilter.

Controleer alle brandstofleidingen en -buizen op slijtage en beschadiging. Vervang indien nodig.

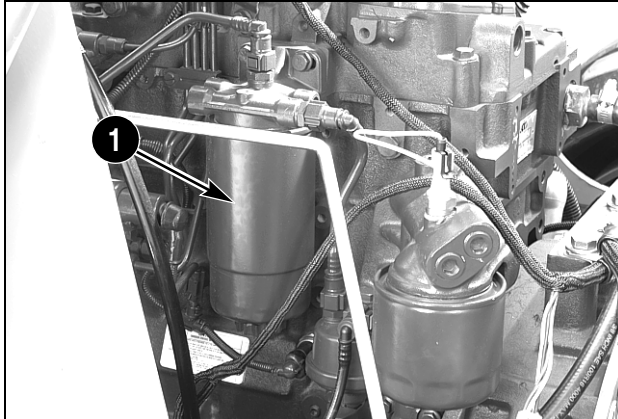

BD07N675

Figure 1

**1. PRIMAIR BRANDSTOFFILTER**

1. Maak de omgeving van het filter schoon voordat u verder gaat.
2. Verwijder het filter met een filtersleutel.
3. Verwijder het rubber ringetje van het tapeinde op de filterkop.
4. Veeg met een doek de pakkingen van het filterhuis schoon.
5. Wrijf de nieuwe rubber afdichtring in met schone motorolie.
6. Installeer de rubber ring op het tapeinde van de filterkop.
7. Smeer schone olie op de pakking van het nieuwe filter.. Vul het nieuwe brandstoffilter **NIET** met brandstof voordat u het installeert.
8. Draai het filter op het filterhuis totdat de filterpakking het filterhuis raakt. Draai het filter met de hand nog 1/2 tot 3/4 slag verder aan.

**BELANGRIJK:** *Gebruik geen filtersleutel om het filter vast te draaien.*

**Leidingfilter**

Het leidingfilter zit pal achter het primaire filter, nabij de binnenkant van het chassis.

1. Maak het omgeving rondom het leidingfilter schoon en zorg daarbij dat de slangeninlaat en -uitlaatgedeelten niet vervuilen.

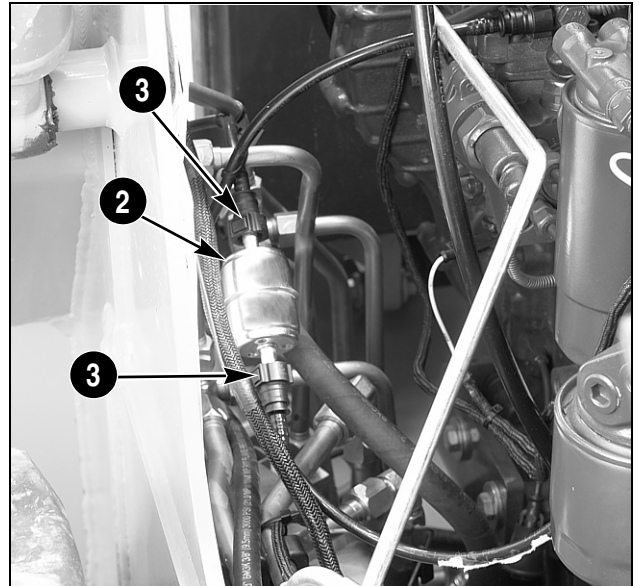

BD07K055

Afbeelding 2

**2. LEIDINGFILTER****3. KNOP VOOR SNELVERGREDELING VAN LEIDINGBRANDSTOFFILTER**

2. Druk de knoppen op de snelvergrendelingen in om het leidingfilter te verwijderen.
3. Vervang het filter door een nieuw filter. Plaats het filter correct in de leiding, volgens de pijlrichting.

**VOORPORTIER VERWIJDEREN EN INSTALLEREN**

Alle Series 3 Skid Steer Variabakken

**Cabineportier verwijderen:**



BD08F001

Afbeelding 4

- 1. BOVENSTE MEERDRAADSCONNECTOR

1. Koppel de bovenste meerdraadsconnector los.

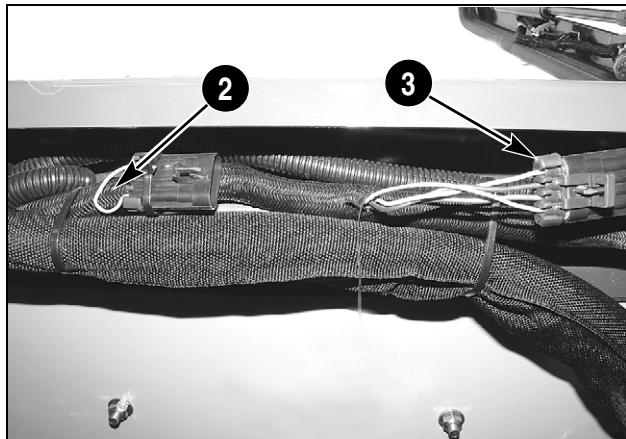

BD08F008

Afbeelding 5

- 2. HULPSTARTKABEL HL-MACHINES
- 3. ONDERSTE MULTICONNECTOR – CP-MACHINES

De hulpstartkabel en onderste multiconnector zijn bevestigd op de draadbundel direct onder de binnendrempel van het portier.

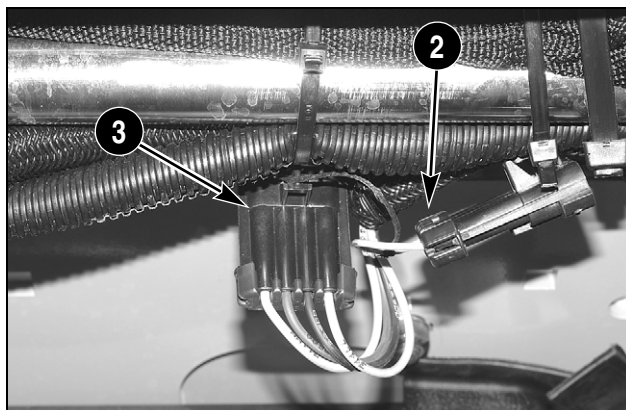

BD08F009

Afbeelding 6

- 2. HULPSTARTKABEL CP-MACHINES
- 3. ONDERSTE MULTICONNECTOR – HL-MACHINES

**N.B.:** De hulpstartkabel is met een kabelbinder op de draadbundel bevestigd. Knip deze kabelbinder niet door.

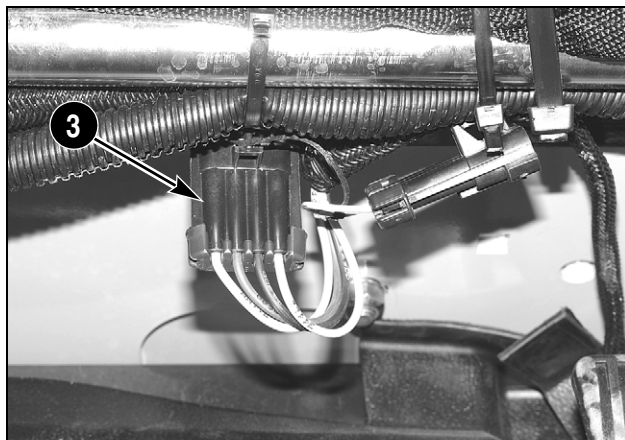

BD08F002

Afbeelding 7

- 2. Koppel de onderste meerdraadsconnector (3) onder het portier los. HL-machine afgebeeld.

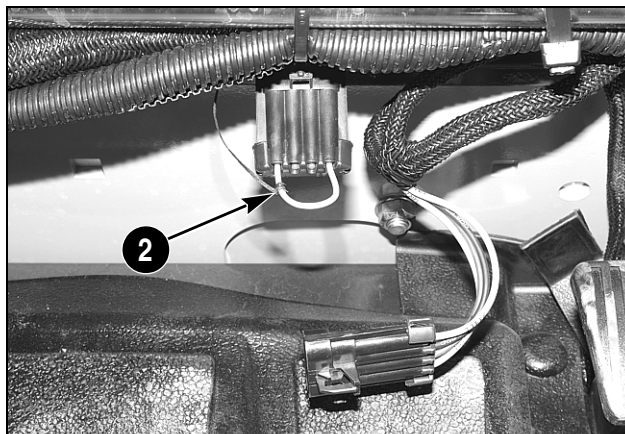

BD08F003

Afbeelding 8

- 3. Installeer de hulpstartaansluiting (2). HL-machine afgebeeld.

**BELANGRIJK:** Als de hulpstartkabel niet is geïnstalleerd, zijn de hefarm- en laadbakfuncties niet beschikbaar.

Zekeringen en relais

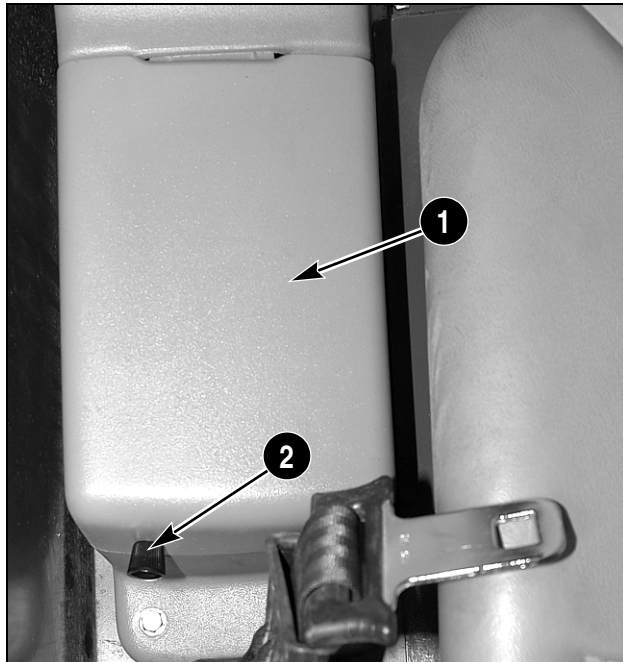

BD07N226

Afbeelding 3

1. ZEKERING- EN RELAISDEKSEL
2. VLEUGELMOER

De zekeringen en relais bevinden zich onder het linker paneel. Het deksel is bevestigd met een vingerschroef. Draai de vingerschroef los en schuif het deksel naar achteren om bij de zekeringen en relais te komen.

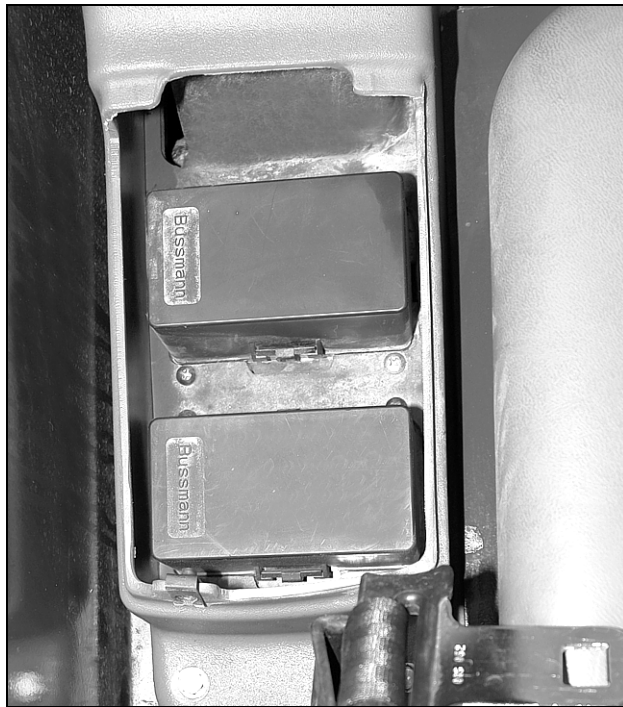

BD07M325

Afbeelding 4

Nadat het paneeldekseel is verwijderd, moet u de afzonderlijke zekering- en relaisdeksels verwijderen.



BD07N227

Afbeelding 5

3. ZEKERINGSTICKER ONDER PANEELDEKSEL

3		RELAYS		ZEKERINGEN		RELAYS		ZEKERINGEN	
OPT VOEDINGS-RELAIS 1	5 A	CONTACTSCHAKELAAR	15 A	INSTRUMENTEN-PANEEL	10 A	START-RELAIS	25 A	SOLENOÏDE STARTMOTOR	20 A
OPT VOEDINGS-RELAIS 2	20 A	BEDIENING HI-FLOW / RIJREGELING MET TWEE SNELHEIDEN HYDRAULISCH KOPPELSTUK STOELVERWARMER / RADIO	5 A	STOEL / RONDEN-SCHAKELAAR	10 A	START-BLOKKEER-RELAIS	20 A	WERKLAMPEN	10 A
HVAC-RELAIS	10 A	HVAC	15 A	ZIJLAMPEN	20 A	HOOFD-STROOM-RELAIS	7,5 A	RIJLICHTEN LINKS	20 A
RELAIS ALARMLICHTEN/RICHTINGAANWIJZER	10 A	RUITENWISSER/SPROEIER	7,5 A	RIJLICHTEN RECHTS	10 A	LAMPEN-RELAIS 1	10 A	ACHTERUITRISIGNAAL CLAXON / REMMER	10 A
LAMPEN-RELAIS 3	10 A	ELEKTRA VOOR 1	15 A	WEGLICHTEN ALARMLICHTEN / ZWAALICHTEN	15 A	LAMPEN-RELAIS 2	15 A	VOEDINGSCONTACT PLAFONDVERLICHTING	15 A
	20 A	ELEKTRA VOOR 2	15 A						
	OPEN	OPEN							
	OPEN	OPEN							
	OPEN	OPEN							
	OPEN	OPEN							

87734526

Afbeelding 6

**445 bij 1854 mm (73 in.) korte lip-grondbak – Galaxy Beefy Baby 12 x 16.5 banden**

A. Totale werkhoogte – laadbak helemaal omhoog .....	3570 mm (140.5 in.)
B. Hoogte tot scharnierpen – volledig omhoog.....	3110 mm (122.4 in.)
C. Totale hoogte tot bovenzijde van ROPS .....	2113 mm (83.2 in.)
D. Totale lengte met laadbak op grond .....	3340 mm (131.5 in.)
E. Totale lengte zonder hulpstukken .....	2662 mm (104.8 in.)
F. Wielbasis .....	1141 mm (44.9 in.)
G. Storchoek – laadbak helemaal omhoog.....	51 graden
H. Loshoogte – laadbak helemaal omhoog (loshoek 45 graden) .....	2370 mm (93.3 in.)
I. Hoogte tot onderkant van: Horizontale laadbak .....	2904 mm (114.3 in.)
J. Maximale terugkanteling laadbak bij grondlijn.....	27 graden
K. Maximale terugkanteling geheel omhoog gebrachte laadbak .....	86 graden
L. Storchoogte – maximaal bereik .....	2296 mm (90.4 in.)
M. Uitgangshoek .....	28 graden
N. Uitspring achter.....	972 mm (38.3 in.)
O. Bodemspeling .....	236 mm (9.3 in.)
P. Totale breedte (buitenkant banden).....	1805 mm (71.1 in.)
Q. Loopvlakbreedte (middenlijnen).....	1485 mm (58.5 in.)
R. Werkcirkel achter .....	1567 mm (61.7 in.)
S. Werkcirkel voor, koppeling – zonder laadbak.....	1355 mm (53.3 in.)
T. Werkcirkel voor – met laadbak .....	2026 mm (79.8 in.)
U. Breedte laadbak.....	1854 mm (73.0 in.)

CLICK HERE TO **DOWNLOAD** THE COMPLETE MANUAL

- Thank you very much for reading the preview of the manual.
- You can download the complete manual from: [www.heydownloads.com](http://www.heydownloads.com) by clicking the link below



- Please note: If there is no response to CLICKING the link, please download this PDF first and then click on it.

CLICK HERE TO **DOWNLOAD** THE COMPLETE MANUAL