

ARX 23.1 ARX 26.1

RULLO TANDEM
KUBOTA D1703-M-DI-E4B
EU Stage V, U.S. EPA Tier 4f

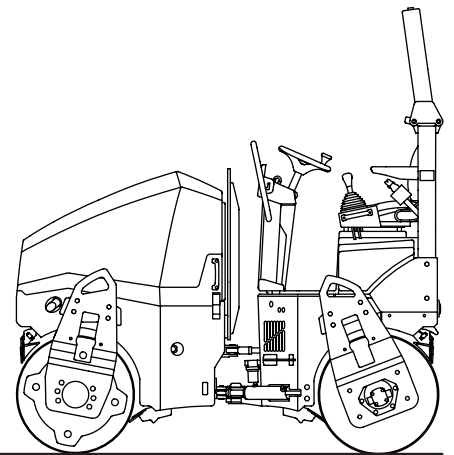

MANUALE D'USO

EDIZIONE 01/2021 IT

ARX 23.1 KU St V / T4f Product Identification Number 3001807 -

ARX 26.1 KU St V / T4f Product Identification Number 3002684 -

AMMANN

CLICK HERE TO **DOWNLOAD** THE COMPLETE MANUAL

- Thank you very much for reading the preview of the manual.
- You can download the complete manual from: www.heydownloads.com by clicking the link below



- Please note: If there is no response to CLICKING the link, please download this PDF first and then click on it.

CLICK HERE TO **DOWNLOAD** THE COMPLETE MANUAL

| | |
|---|------------|
| Ogni 250 ore di esercizio (3 mesi) | 141 |
| 3.6.21 Sostituzione del filtro del carburante | 141 |
| 3.6.22 Sostituzione dell'olio nel motore | 142 |
| 3.6.23 Verifica dei tubi flessibili del radiatore motore e del loro fissaggio..... | 144 |
| 3.6.24 Verifica i tubi flessibili e la fissazione delle staffe..... | 144 |
| 3.6.25 Pulizia del filtro d'aspersione | 145 |
| 3.6.26 Verifica della tubazione d'aspirazione motore..... | 146 |
| Ogni 500 ore di esercizio (6 mesi) almeno 1 volta all'anno | 147 |
| 3.6.27 Pulizia del serbatoio del carburante | 147 |
| 3.6.28 Verifica dell'impianto elettrico | 148 |
| 3.6.29 Sostituzione del filtro del separatore del carburante | 148 |
| 3.6.30 Verifica e regolazione del gioco delle valvole | 149 |
| 3.6.31 Pulizia del radiatore del motore | 149 |
| 3.6.32 Verifica dei ferri gommati del radiatore del motore..... | 150 |
| Ogni 1000 ore di esercizio (1 anno) | 151 |
| 3.6.33 Sostituzione dell'olio idraulico e filtri..... | 151 |
| 3.6.34 Sostituzione delle cartucce del filtro d'aria | 153 |
| 3.6.35 Verifica dell'impianto di ammortizzatore..... | 155 |
| 3.6.36 Verifica del sostegno oscillante | 156 |
| 3.6.37 Verifica del giunto snodato | 156 |
| Ogni 2.000 ore di esercizio (2 anni) | 157 |
| 3.6.38 Sostituzione della cinghia del motore | 157 |
| 3.6.39 Sostituzione del liquido refrigerante del motore..... | 157 |
| 3.6.40 Sostituzione dei tubi flessibili dell'impianto di raffreddamento | 159 |
| 3.6.41 Sostituzione dei ferri gommati del radiatore del motore..... | 159 |
| 3.6.42 Sostituzione dei tubi flessibili del sistema di alimentazione del carburante | 160 |
| 3.6.43 Sostituzione dei tubi flessibili di aspirazione..... | 160 |
| Manutenzione secondo le necessità | 161 |
| 3.6.44 Sostituzione della molla a gas..... | 161 |
| 3.6.45 Pulizia del separatore acqua | 162 |
| 3.6.46 Pulizia del serbatoio d'acqua..... | 162 |
| 3.6.47 Pulizia della macchina..... | 163 |
| 3.6.48 Scarico dell'acqua dall'impianto d'aspersione prima del periodo invernale | 164 |
| 3.6.49 Deaerazione del sistema di alimentazione del carburante | 164 |
| 3.6.50 Carica dell'accumulatore..... | 166 |
| 3.6.51 Verifica del serraggio delle giunzioni a vite..... | 167 |
| 3.7 Guasti | 169 |
| 3.7.1 Elenco dei codici di errore visualizzati sul display..... | 170 |

2.1.5 Scritte di sicurezza a segnaletica sulla macchina

1 Leggere il manuale d'uso



2946bz

Prendere perfetta conoscenza del comando della macchina e della manutenzione di questa ultima, basandosi al manuale d'uso!

2 Pericolo schiacciamento



3865

Mantenere una distanza di sicurezza dalla macchina, vi è il rischio di schiacciamento tra il telaio anteriore e quello posteriore della macchina.

3 Pericolo di lesioni



3866

Vi è il rischio di lesioni. Non toccare le parti rotanti della macchina, finché il motore giri. Vi è il rischio di ustione. E' vietato toccare le parti calde della macchina prima di avere la certezza che queste ultime siano sufficientemente raffreddate.

4 Pericolo di lesioni



3864bz

Vi è il rischio di lesioni mortali. Non utilizzare la macchina con il telaio ROPS in posizione abbassata.

5 Utilizzo del freno di stazionamento e di emergenza



3867bz

Utilizzare il freno di stazionamento soltanto durante l'arresto della macchina. Utilizzare il freno di emergenza soltanto in caso di arresto di emergenza della macchina.

2.3.3 Deconservazione della macchina

- Controllare che alcune parti delle macchine non siano state, durante l'immagazzinamento alcune parti non risultino danneggiate o mancanti.



Se la macchina è stata conservata, rimuovere i conservanti con la procedura come segue:

Rimuovere i conservanti con il getto d'acqua calda ad alta pressione con l'aggiunta di sgrassanti convenzionali:

- Lavare la macchina rispettando le regole per la tutela dell'ambiente.
- **Attenzione! Il tagliabordi e le parti della macchina evidenziate nella figura n. 588589A non devono essere lavate con il getto d'acqua ad alta pressione, poiché ciò potrebbe gravemente danneggiare la macchina.**
- Evitare la penetrazione dell'acqua nel filtro aria, nelle parti elettriche e elettroniche della macchina.
- È vietato utilizzare il getto a pressione vicino all'unità di controllo!
- Il lavaggio con un getto ad alta pressione è possibile solo con un angolo massimo di 90 gradi verso il basso.

Effettuare la rimozione dei conservanti ed il lavaggio della macchina nei luoghi con i recipienti di raccolta dell'acqua con mezzi disconservanti.

Procedere alla rimozione dei mezzi conservanti secondo le istruzioni del costruttore.



Prima di mettere la macchina in marcia controllare i riempimenti d'esercizio!

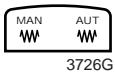

Interruttore di selezione del regime di vibrazioni (regime manuale / automatico) (7)

3726G

- Regime manuale delle vibrazioni – il regime di vibrazioni può essere attivato sulla macchina ferma o durante il funzionamento della macchina. L'aspersione dei tamburi può essere attivata sulla macchina ferma o durante il funzionamento della macchina.
- Regime automatico di vibrazioni – attivazione automatica delle vibrazioni all'avviamento della macchina e disattivazione automatica all'arresto della macchina. L'attivazione automatica dell'aspersione dei tamburi all'avviamento della macchina e disattivazione automatica della vibrazione all'arresto della macchina.

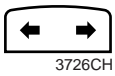

Commutatore degli indicatori di direzione (8)

3726CH

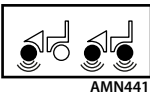

Commutatore di selezione del rullo vibrante (9)

AMN441

- rullo anteriore
- rullo anteriore e posteriore

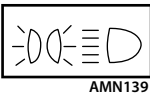

Commutatore delle luci (luci di posizione / luci anteriori) (10)

AMN139

- luci di posizione
- luci anteriori

Blocco della messa in marcia della macchina

Se il conducente non è seduto sul sedile, la messa in marcia della macchina è bloccato. In questo caso, dopo lo spostamento del comando di traslazione fuori dal freno di stazionamento (P), il motore a combustione interna si spegne immediatamente con un ritardo di 5 s.

Per poter avviare il motore, sedersi sul sedile e portare il comando di traslazione nella posizione del freno di stazionamento (P).

Arresto della macchina

Se il conducente abbandona il sedile per più di 5 secondi e meno di 10 secondi quando il comando di traslazione è fuori dalla posizione del freno di stazionamento (P) la macchina si ferma. È annullata la forza di trazione della macchina, spenta la vibrazione e dopo un certo tempo si attiva il freno di stazionamento (P).

Per riavviare la macchina, sedersi sul sedile e portare il comando di traslazione nella posizione del freno di stazionamento (P).

Spegnimento del motore

Se il conducente abbandona il sedile per più di 10 secondi quando il comando di traslazione è fuori dalla posizione del freno di stazionamento (P) si spegne il motore.

Per poter riavviare il motore, sedersi sul sedile e portare il comando di traslazione in posizione del freno di stazionamento (P).



È proibito appesantire l'interruttore del sedile con altri oggetti!

Durante l'esercizio il conducente è obbligato ad attenersi alle regole di sicurezza ed è vietato allo stesso eseguire altre attività a seguito delle quali potrebbe essere compromessa la sicurezza sul lavoro. Il conducente è obbligato a dedicare completa attenzione alla guida della macchina.

Il conducente deve essere sempre seduto sul sedile durante la guida della macchina.

Quando si abbandona la macchina, il conducente è obbligato a prendere misure con l'uso non autorizzato della macchina e contro l'avviamento accidentale.

Cassetta portaoggetti per la documentazione

La cassetta portaoggetti posizionata sul lato sinistro all'interno del cofano del motore serve per depositare il Manuale d'uso della macchina e degli altri documenti inerenti all'esercizio della macchina.



Il Manuale d'uso della macchina deve essere sempre depositato dentro la macchina, al luogo destinato a tale scopo, per essere disponibile e consultabile dall'operatore.

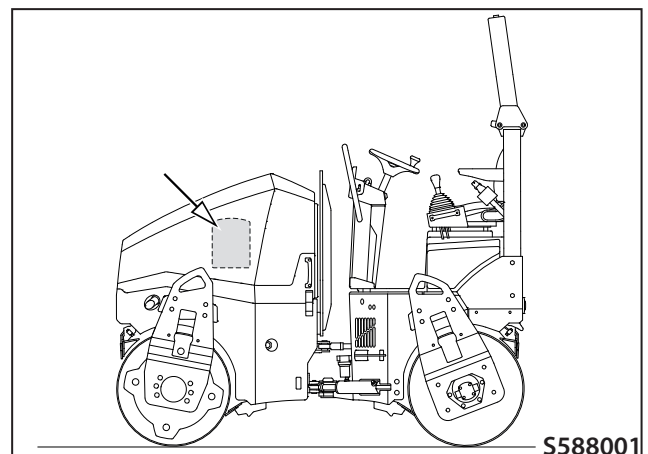

S588001

Impostazione del senso di marcia:

- La direzione di marcia va impostata sul comando di traslazione attivo. Impostare e lasciare il comando di traslazione non attivo nella posizione del freno di parcheggio (P).
- Commutare il comando di traslazione (11) dalla posizione del freno di parcheggio (P) nella posizione in folle (N) - il freno della macchina viene sbloccato, viene spenta la spia di controllo del freno di parcheggio (29).
- Commutare il comando di traslazione (11) nella posizione (0) e scegliere il senso di marcia (F/R).

Quando il conducente rilascia il comando d'avanzamento (11), non ritorna automaticamente in posizione di folle. Il comando dell'avanzamento rimane fermo in posizione selezionata.

Quando il conducente sposta velocemente il comando di traslazione (11) attraverso la posizione zero (0) dalla direzione di marcia selezionata, per esempio in caso di una situazione di pericolo, la macchina si arresta e si inserisce il freno di stazionamento (reazione di panico).



Quando il conducente sposta rapidamente il comando di traslazione (11) dalla direzione di marcia selezionata in folle, ad esempio a causa di una situazione pericolosa, la macchina si arresta ma il freno di stazionamento non è attivato. Ciò può comportare un movimento continuo della macchina dovuto alle perdite idrauliche durante la guida in discesa.

Impostazione della velocità di traslazione:

- La velocità di traslazione va impostata sul comando di traslazione attivo. Impostare e lasciare il comando di traslazione non attivo nella posizione del freno di parcheggio (P).
- La velocità di traslazione corrisponde alla deviazione del comando di traslazione (11) dalla posizione zero (0) ai determinati giri del motore (3) ad una determinata modalità di funzionamento della macchina (4).
- La velocità di traslazione può essere modificata con commutatore della modalità di traslazione (4).

Reazione di panico

L'arresto immediato della macchina tramite il comando di traslazione (11) è valido per tutte le modalità di traslazione della macchina stessa. Commutando il comando di traslazione (11) in posizione opposta attraverso (0) nell'intervallo di 1 secondo la macchina si arresta, si attiva il freno di stazionamento e il motore rimane in funzione, si tratta della cosiddetta reazione di panico. In caso della vibrazione attivata, le vibrazioni si arrestano anche se selezionata la modalità di vibrazioni manuale. E' possibile far ripartire la macchina spostando il comando di traslazione (11) in posizione del freno di stazionamento (P) e successivamente selezionando la direzione di marcia (F / R).

Nota

Se il conducente lascia il posto di guida senza che il comando di traslazione sia nella posizione di frenata (P), il motore si comporta come riportato nella descrizione dell'interruttore del sedile (capitolo 2.6).

Se il conducente sposta il comando di marcia dalla posizione del freno (P) senza sedersi sul sedile in quel momento, il motore si arresterà dopo 5 secondi.

2.7.7 Aspersione

Il livello dell'acqua nel serbatoio è visualizzato sull'indicatore (1).

Apertura per il riempimento del serbatoio d'acqua (2).

Controllare il livello dell'acqua nel serbatoio prima di mettere la macchina in funzione.

Tramite il potenziometro d'aspersione (4) attivare aspersione.

Posizione 0 – aspersione disattivata

Posizione 1 – aspersione attivata

Ruotando dalla posizione 1 verso destra sarà attivata aspersione ad intervalli.

Nel regime d'aspersione ad intervalli è possibile regolare in modo continuo intervalli di pausa d'aspersione.

Interruttore d'aspersione (13) consente l'attivazione dell'aspersione in qualsiasi momento, per esempio prima di passare con la macchina sulla superficie compattata bituminosa.

Nota

Sulla macchina combinata l'interruttore d'aspersione (13) è utilizzato per aspersione delle gomme e per aspersione del rullo è utilizzato il potenziometro d'aspersione (5).

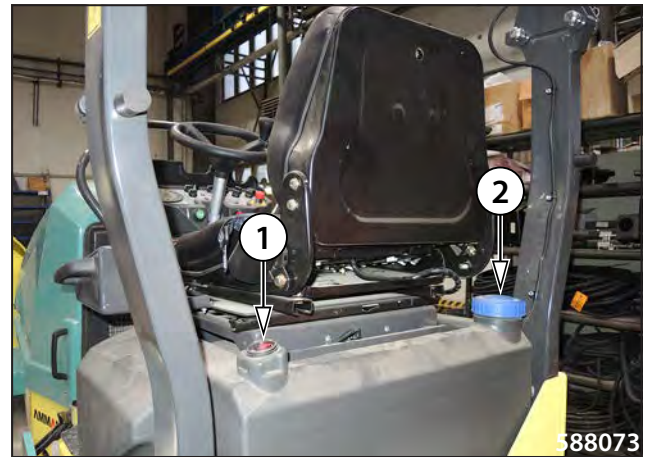

2.7.8 ACE Force (opzionale su richiesta)

Il sistema ACE Force rileva la compattazione attuale della superficie sotto il rullo anteriore visualizzando il valore nelle unità cb (MN/m) sul display multifunzione.

1 - temperatura della superficie

2 - valore della compattazione

ACE Force viene attivato e disattivato premendo l'interruttore delle vibrazioni (12). I valori non vengono salvati né stampati.

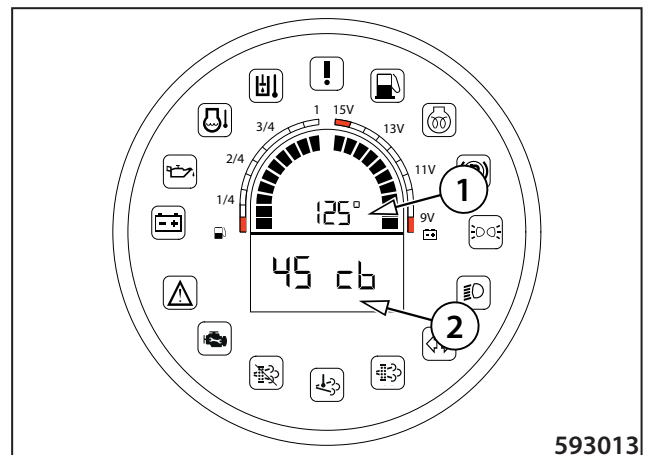

CLICK HERE TO **DOWNLOAD** THE COMPLETE MANUAL

- Thank you very much for reading the preview of the manual.
- You can download the complete manual from: www.heydownloads.com by clicking the link below



- Please note: If there is no response to CLICKING the link, please download this PDF first and then click on it.

CLICK HERE TO **DOWNLOAD** THE COMPLETE MANUAL

Sbloccare il tetto tirando leggermente la levetta (1) e abbassarlo.

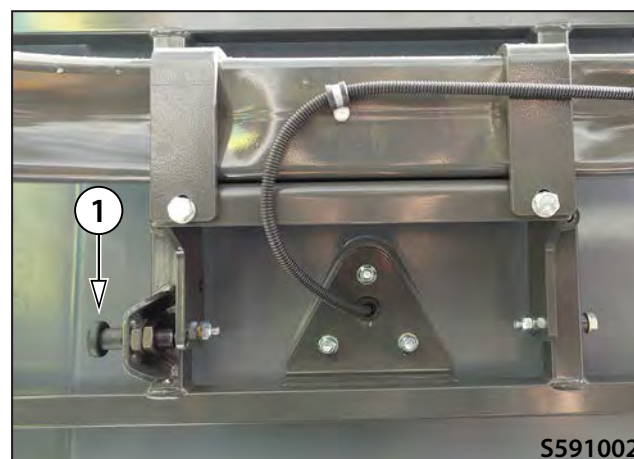

S591002



S591003

Rimuovere le copiglie sul lato sinistro e destro del telaio ROPS.



589D011

Svitare di circa due giri i perni posteriori (2) sul lato sinistro e destro del telaio ROPS.



S591007

2.7.14 Abbassamento e sollevamento del tetto in plastica

Procedura di abbassamento

Smontare 2 viti nella parte inferiore del tetto in plastica.



Sbloccare il tetto tirando leggermente la levetta (1) e abbassarlo.

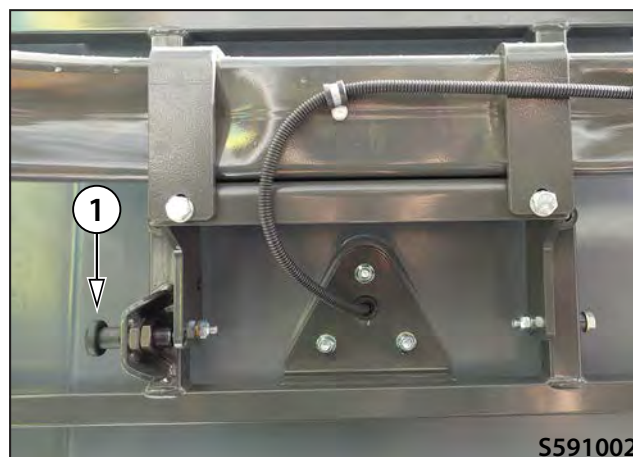

3 MANUALE DI MANUTENZIONE

ARX 23.1

ARX 26.1

(Kubota Tier 4 Final)

| Ogni 500 ore di esercizio (6 mesi), almeno 1 volta all'anno | |
|--|--|
| 3.6.27 | Pulizia del serbatoio del carburante |
| 3.6.28 | Verifica dell'impianto elettrico |
| 3.6.29 | Sostituzione del filtro del separatore del carburante |
| 3.6.30 | Verifica e regolazione del gioco delle valvole |
| 3.6.31 | Pulizia del radiatore del motore |
| 3.6.32 | Verifica dei ferri gommati del radiatore del motore |
| Dopo 500 ore d'esercizio | |
| 3.6.33 | Sostituzione olio idraulico e filtri ** |
| Ogni 1000 ore di esercizio (1 anno) | |
| 3.6.33 | Sostituzione olio idraulico e filtri ** |
| 3.6.34 | Sostituzione delle cartucce del filtro d'aria |
| 3.6.35 | Verifica dell'impianto ammortizzatore |
| 3.6.36 | Verifica del sostegno oscillante |
| 3.6.37 | Verifica del giunto snodato |
| Ogni 2.000 ore di esercizio (2 anni) | |
| 3.6.38 | Sostituzione della cinghia del motore |
| 3.6.39 | Sostituzione del liquido refrigerante del motore |
| 3.6.40 | Sostituzione dei tubi flessibili dell'impianto di raffreddamento |
| 3.6.41 | Sostituzione dei ferri gommati del radiatore del motore |
| 3.6.42 | Sostituzione dei tubi flessibili del sistema di alimentazione del carburante |
| 3.6.43 | Sostituzione dei tubi flessibili di aspirazione |
| Manutenzione secondo le necessità | |
| 3.6.44 | Sostituzione della molla a gas |
| 3.6.45 | Pulizia del separatore acqua |
| 3.6.46 | Pulizia del serbatoio d'acqua |
| 3.6.47 | Pulizia della macchina |
| 3.6.48 | Scarico dell'acqua dall'impianto d'aspersione prima del periodo invernale |
| 3.6.49 | Deareazione del sistema di alimentazione del carburante |
| 3.6.50 | Carica dell'accumulatore |
| 3.6.51 | Verifica del serraggio dei collegamenti a vite |
| * Per la prima volta dopo 50 ore d'esercizio | |
| ** Per la prima volta dopo 500 ore d'esercizio | |

3.6.8 Riempimento del serbatoio d'aspersione

Attraverso lo spioncino verificare il livello dell'acqua nel serbatoio.



588045

Aprire il tappo del serbatoio e riempire di acqua pulita.



Prima del periodo invernale scaricare l'acqua dal serbatoio e dall'impianto d'aspersione!



588046

3.6.9 Regolazione dei raschiatori

Raschiatori fissi (opzionale su richiesta)

Allentare le viti e spostare la raschia affinché tocchi il rullo.

Raschiatori pieghevoli (opzionale su richiesta)

I raschiatori pieghevoli possono essere alzati ed abbassati manualmente. Prima della partenza modificare i raschiatori dei rulli spostando la raschia affinché tocchi il rullo.

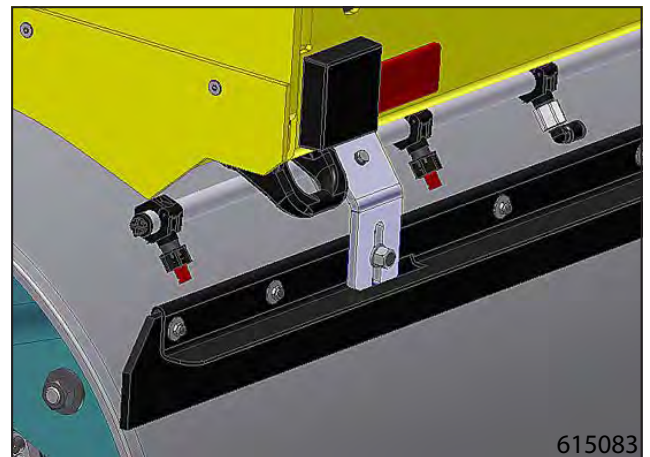

615083

Raschiatori per gli assi a ruote

Regolare i raschiatori delle gomme in modo tale da ottenere uno spazio di circa 3-5 mm.

Emulsione non va rimossa.

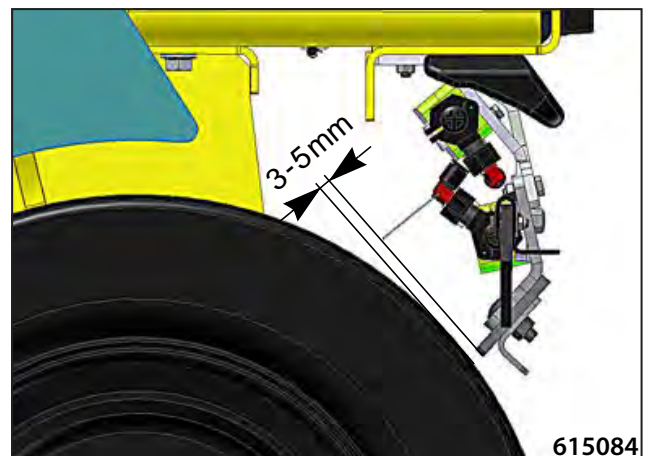

615084

Ogni 100 ore di esercizio (a settimana)

3.6.17 Pulizia del filtro d'aria

Sostituire la cartuccia principale del filtro dell'aria e pulire con l'aria compressa.



Pulire l'interno del filtro e il piano d'appoggio per evitare la contaminazione della cartuccia di sicurezza.



Per la pulizia del vano interno del filtro non utilizzare l'aria compressa.

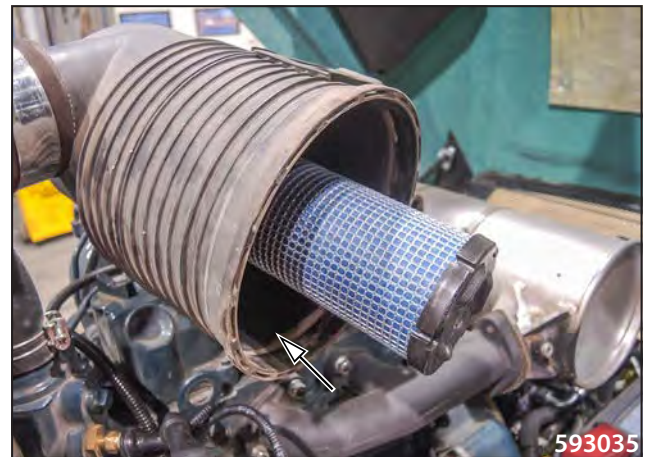

**Ogni 500 ore di esercizio (6 mesi)
almeno 1 volta all'anno**

3.6.27 Pulizia del serbatoio del carburante

Nel corso di tempo si accumula la condensa nel serbatoio del carburante che deve essere scaricata.

Smontare il tappo dal serbatoio del carburante.

Posizionare un contenitore sotto il tappo di scarico.

Scaricare il gasolio.

Verificare e pulire lo spazio interno del serbatoio.

Rimontare il tappo a vite.

Serrare con la mano la giunzione a vite.

Riempire il serbatoio carburante con gasolio fino al bordo inferiore del bocchettone di rabbocco.



Durante il lavoro non fumare!



Raccogliere il carburante uscente.

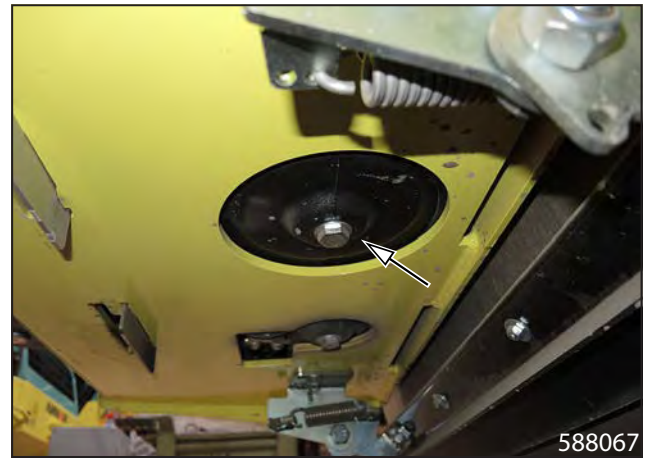

Ogni 2.000 ore di esercizio (2 anni)

3.6.38 Sostituzione della cinghia del motore

Allentare le viti dell'alternatore.

Sostituire la cinghia del motore.

Inserire la cinghia nuova.



Sostituire e tendere la cinghia a motore spento!



3.6.39 Sostituzione del liquido refrigerante del motore

Smontando il tappo di sovrappressione sul serbatoio di equilibratura aprire l'impianto di raffreddamento.



Smontare il tappo di scarico facendo defluire il liquido refrigerante.

Nota

La quantità totale d'olio nel motore è 6,7 l (1,8 gal US).



3.6.51 Verifica del serraggio delle giunzioni a vite

- Verificare frequentemente se le viti non sono allentate.
- Per serrare utilizzare le chiavi dinamometriche.

| Filetto | COPPIA DI SERRAGGIO | | | | Filetto | COPPIA DI SERRAGGIO | | | |
|----------|---------------------|-------|---------------------|-------|---------|---------------------|-------|---------------------|--------|
| | Per viti 8,8 (8G) | | Per viti 10,9 (10K) | | | Per viti 8,8 (8G) | | Per viti 10,9 (10K) | |
| | Nm | lb ft | Nm | lb ft | | Nm | lb ft | Nm | lb ft |
| M6 | 10 | 7,4 | 14 | 10,3 | M18x1,5 | 220 | 162,2 | 312 | 230,1 |
| M8 | 24 | 25,0 | 34 | 25,0 | M20 | 390 | 287,6 | 550 | 405,6 |
| M8x1 | 19 | 14,0 | 27 | 19,9 | M20x1,5 | 312 | 230,1 | 440 | 324,5 |
| M10 | 48 | 35,4 | 67 | 49,4 | M22 | 530 | 390,9 | 745 | 549,4 |
| M10x1,25 | 38 | 28,0 | 54 | 39,8 | M22x1,5 | 425 | 313,4 | 590 | 435,1 |
| M12 | 83 | 61,2 | 117 | 86,2 | M24 | 675 | 497,8 | 950 | 700,6 |
| M12x1,25 | 66 | 48,7 | 94 | 69,3 | M24x2 | 540 | 398,2 | 760 | 560,5 |
| M14 | 132 | 97,3 | 185 | 136,4 | M27 | 995 | 733,8 | 1400 | 1032,5 |
| M14x1,5 | 106 | 78,2 | 148 | 109,1 | M27x2 | 795 | 586,3 | 1120 | 826,0 |
| M16 | 200 | 147,5 | 285 | 210,2 | M30 | 1350 | 995,7 | 1900 | 1401,3 |
| M16x1,5 | 160 | 118,0 | 228 | 168,1 | M30x2 | 1080 | 796,5 | 1520 | 1121,0 |
| M18 | 275 | 202,8 | 390 | 287,6 | | | | | |

I valori indicati nella tabella corrispondono alle coppie di serraggio per la filettatura secca (coefficiente d'attrito = 0,14). I valori non sono validi per il filetto lubrificato.

Tabella delle coppie di serraggio dei dadi per bocchettoni con O-ring - flessibili

| | | | Coppie di serraggio dei dadi per bocchettoni con O-ring - flessibili | | | | | |
|-------------------|---------|------|--|-----|-----|----------|-----|-----|
| | | | Nm | | | lb ft | | |
| Dimensione chiave | Filetto | Tubo | Nominale | Min | Max | Nominale | Min | Max |
| 14 | 12x1,5 | 6 | 20 | 15 | 25 | 15 | 11 | 18 |
| 17 | 14x1,5 | 8 | 38 | 30 | 45 | 28 | 22 | 33 |
| 19 | 16x1,5 | 8 | 45 | 38 | 52 | 33 | 28 | 38 |
| | | 10 | | | | | | |
| 22 | 18x1,5 | 10 | 51 | 43 | 58 | 38 | 32 | 43 |
| | | 12 | | | | | | |
| 24 | 20x1,5 | 12 | 58 | 50 | 65 | 43 | 37 | 48 |
| 27 | 22x1,5 | 14 | 74 | 60 | 88 | 55 | 44 | 65 |
| | | 15 | | | | | | |
| 30 | 24x1,5 | 16 | 74 | 60 | 88 | 55 | 44 | 65 |
| 32 | 26x1,5 | 18 | 105 | 85 | 125 | 77 | 63 | 92 |
| 36 | 30x2 | 20 | 135 | 115 | 155 | 100 | 85 | 114 |
| | | 22 | | | | | | |
| 41 | 36x2 | 25 | 166 | 140 | 192 | 122 | 103 | 142 |
| 46 | | 28 | | | | | | |
| 50 | 42x2 | 30 | 240 | 210 | 270 | 177 | 155 | 199 |
| 50 | 45x2 | 35 | 290 | 255 | 325 | 214 | 188 | 240 |
| | | 38 | | | | | | |
| | 52x2 | 42 | 330 | 280 | 380 | 243 | 207 | 280 |

Messaggi visualizzati sul display

| Displayed message | Description of the displayed message | Note |
|--------------------------|---|--|
| btnCAL | Calibration button pressed | |
| btn br | Brake test button pressed | |
| br tSt | Brake test active | |
| rA SEL | Ramp selection | |
| HArd | Hard ramp | |
| SoFt | Soft ramp | |
| tEMP | Temperature unit selection | |
| C | Celsius | |
| F | Fahrenheit | |
| LEFtLu | Left lever presence selection | |
| OFF | Off - left lever not present | |
| On | On - left lever present | |
| tc SEL | Rear drum type (tandem/combi) selection | |
| tAndEM | Tandem | |
| CoMbi | Combi | |
| Saue | Save (menu item) | |
| SAuIn9 | Saving | |
| SAuEd | Saved | |
| btnOFF | Off button pressed | |
| Error | Error when saving new parameters values | |
| PUMP | Pump calibration (menu item) | |
| CUrr | Current in mA | Current (to the forward/reverse travel coil) during calibration, the value in [mA] is shown in the upper display |
| SUCC | Success | The calibration of minimum currents to travel coils successfully completed |
| FAIL | Failure | Error in the calibration of minimum currents to travel coils – values have not been changed |
| bAC | Back | One step back in the menu structure |
| UndEF | Undefined | Unspecified error (contact the service centre) |
| dPFErr | DPF error | No message about the DPF filter status received from the engine. |

CLICK HERE TO **DOWNLOAD** THE COMPLETE MANUAL

- Thank you very much for reading the preview of the manual.
- You can download the complete manual from: www.heydownloads.com by clicking the link below



- Please note: If there is no response to CLICKING the link, please download this PDF first and then click on it.

CLICK HERE TO **DOWNLOAD** THE COMPLETE MANUAL