

# ARS 200

ГРУНТОВЫЙ КАТОК

DEUTZ TCD6.1 L6

EU Stage IIIA / U.S. EPA Tier 3

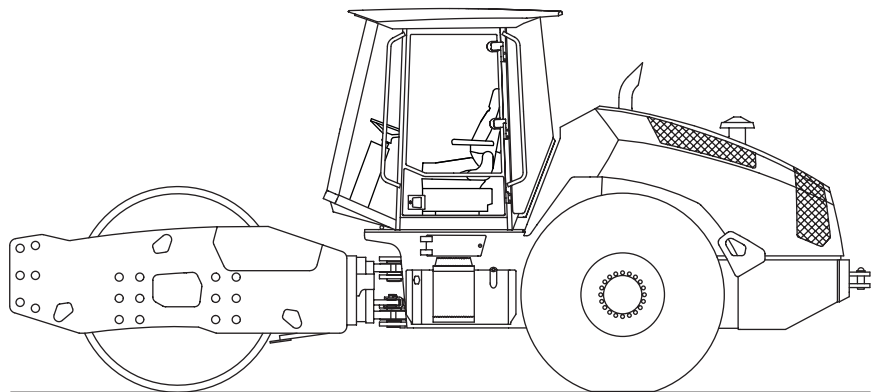

## ИНСТРУКЦИЯ ПО ЭКСПЛУАТАЦИИ

ИЗДАНИЕ ПУБЛИКАЦИИ 04/2022 RU  
Product Identification Number 3029297 -

**AMMANN**

CLICK HERE TO **DOWNLOAD** THE COMPLETE MANUAL

- Thank you very much for reading the preview of the manual.
- You can download the complete manual from: [www.heydownloads.com](http://www.heydownloads.com) by clicking the link below



- Please note: If there is no response to CLICKING the link, please download this PDF first and then click on it.

CLICK HERE TO **DOWNLOAD** THE COMPLETE MANUAL

<b>Каждые 250 часов эксплуатации.....</b>	<b>152</b>
3.6.14 Проверка контура охлаждения двигателя.....	152
3.6.15 Проверка датчика воздушного фильтра .....	154
3.6.16 Смазка машины.....	156
3.6.17 Проверка масла в вибраторе .....	160
3.6.18 Проверка масла в редукторах шасси .....	160
3.6.19 Проверка кулачковых сегментов .....	162
3.6.20 Проверка датчика присутствия оператора .....	162
<b>Каждые 500 часов эксплуатации, но не реже чем 1 раз в год .....</b>	<b>163</b>
3.6.21 Замена масла в двигателе .....	163
3.6.22 Проверка охлаждающей жидкости двигателя .....	166
3.6.23 Проверка ремня (кондиционер).....	167
3.6.24 Замена топливного фильтра .....	168
3.6.25 Замена вставок воздушного фильтра .....	170
3.6.26 Проверка затяжки болтов в колесах.....	173
3.6.27 Чистка фильтра вентиляции кабины .....	173
3.6.28 Проверка электропроводки.....	173
<b>Каждые 1000 часов эксплуатации .....</b>	<b>174</b>
3.6.29 Проверка всасывающего трубопровода двигателя .....	174
3.6.30 Проверка аккумулятора .....	175
3.6.31 Проверка ремня двигателя .....	177
3.6.32 Проверка натяжного устройства ремня двигателя .....	178
3.6.33 Замена масла в редукторах шасси .....	179
3.6.34 Проверка амортизационной системы .....	181
3.6.35 Проверка двигателя .....	183
3.6.36 Диагностика двигателя и машины .....	183
<b>Каждые 2000 часов эксплуатации .....</b>	<b>184</b>
3.6.37 Замена масла в вибраторе.....	184
3.6.38 Чистка и проверка системы кондиционирования .....	185
3.6.39 Замена гидравлического масла и фильтра .....	186
3.6.40 Замена блока фильтра всасывания агрегата подъема и спуска кабины и капота.....	192
3.6.41 Проверка, регулирование зазора клапанов.....	192
<b>Каждые 6000 часов эксплуатации .....</b>	<b>193</b>
3.6.42 Замена охлаждающей жидкости двигателя.....	193
<b>Техническое обслуживание по мере необходимости .....</b>	<b>196</b>
3.6.43 Чистка радиаторов.....	196
3.6.44 Удаление воздуха из топливной системы.....	197
3.6.45 Чистка машины .....	198
3.6.46 Наладка скребков .....	198
3.6.47 Проверка затяжки резьбовых соединений .....	199

	<b>ARS 200</b>			
	<b>EU Stage IIIA / U.S. EPA Tier 3</b>			
	<b>D</b>	<b>HX</b>	<b>PD</b>	<b>HXPD</b>
<b>Оснащение по желанию</b>				
<p>Кондиционер</p> <p>Подготовлено для магнитолы (бокс, 2 репродуктора, антенна)</p> <p>Радио</p> <p>Дополнительные игольчатые сегменты (рекомендуется с АТС и тракторными покрышками)</p> <p>Тракторные покрышки</p> <p>Щетки из вулколлана (только для гладкого вальца)</p> <p>ACE Force</p> <p>GPS к системе ACE</p> <p>Телематик</p> <p>Ночные фары</p> <p>Дорожные фары</p> <p>Маяк</p> <p>Сигнал заднего хода</p> <p>Огнетушитель</p> <p>Фильтр предварительной очистки воздуха</p> <p>Специальное цветовое исполнение</p> <p>Биологически разлагаемое гидравлическое масло</p> <p>Набор фильтров 500 ч</p> <p>Набор фильтров 2000 ч</p> <p>Сертификат происхождения</p> <p>Дополнительный комплект документации</p> <p>Торсон</p>				

## 2.1.5 Предупреждающие надписи и знаки на машине

1. Опасность защемления



2941bz

Соблюдайте безопасное расстояние от машины: опасность зажатия между передней и задней рамой машины.

2. Опасность ожога



2586bz

Опасность ожога. Не прикасаться к горячим частям машины, не убедившись, что они остыли.

3. Опасность нанесения травмы



2409bz

Опасность нанесения травмы. Не прикасаться к вращающимся частям во время работы двигателя.

4. Опасность ошпаривания



3227bz

Опасность ошпаривания. Не открывайте крышку, пока жидкость не остыла ниже 50 °C (122 °F).

5. Регулировать в выключенном состоянии



2584bz

До начала выполнения техобслуживания и ремонта заглушить двигатель и достать ключ из зажигания.

6. Читать руководство по эксплуатации



2702bz

Внимательно ознакомиться с управлением машиной и ее техобслуживанием согласно руководству по эксплуатации!

## 2.4 Утилизация машины после завершения срока службы

---

При утилизации машины после завершения срока службы пользователь обязан соблюдать национальные нормативы и законы об отходах и охране окружающей среды. Поэтому всегда в таких случаях рекомендуем обратиться:

- в специализированные фирмы, профессионально занимающиеся подобной деятельностью и обладающие соответствующей лицензией,
- к производителю машины или в организацию сервисного обслуживания, располагающего аккредитацией производителя.



**В случае несоблюдения этих предупреждений производитель не отвечает за ущерб, нанесенный здоровью пользователей и окружающей среде.**

---

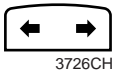

## Переключатель указателей поворота (13)

3726CH

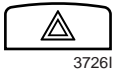

## Переключатель сигнальных огней (14)

3726I

Предназначен для включения и выключения сигнальных огней – функция сопровождается мерцанием индикатора, расположенного в переключателе сигнальных огней.

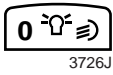

## Переключатель габаритных огней / фар ближнего света (15)

3726J

Предназначен для включения и выключения габаритных огней и фар ближнего света

Влево - выключено

По центру - габаритные огни

Вправо - фары ближнего света

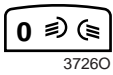

## Переключатель передних/задних огней (16)

3726O

Предназначен для включения и выключения передних и задних огней.

Влево - выключено

По центру - передние огни

Направо - задние огни

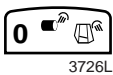

## Переключатель дополнительных фар (17) (специальное оснащение)

3726L

Предназначен для включения и выключения дополнительных фар.

Влево - выключено

Вправо – дополнительные фары кабины

## Замок зажигания (18)

На замке зажигания есть три положения: 0-I-II. Ключ можно вставить и вынуть только в положении «0»!

Поворотом ключа вправо сначала активируется положение «I», а потом положение «II».

Положение «II» служит для пуска двигателя.



**После извлечения ключа предохраните замок зажигания защитной крышкой.**



## Разъем CAN 2 (34)

Предназначен для подключения внешнего компьютера (ноутбука) для обеспечения правильной связи между двигателем, компьютером, бортовым дисплеем и контроллером движением.



## Коннектор CAN 1 (Диагностика) (35)

Предназначен для подключения внешнего компьютера (ноутбука) для обеспечения правильной связи между контроллером движения и бортовым компьютером. После подключения к этой шине можно при помощи программы Bodas перезагрузить компьютер, выполнить его параметризацию, диагностику неполадок и т. д.



## Коннектор ACU (Диагностика) (36)

Он служит для подключения внешнего компьютера (ноутбука). При помощи программы ACE Parameter Manager можно редактировать параметры в ACU (автоматическом вызывном устройстве) или загрузить их в компьютер.



## Коннектор CAN 3 (ACE) (37)

Предназначен для подключения внешнего компьютера (ноутбука) для обеспечения правильной связи между ACU, дисплеем ACE и бортовым компьютером.

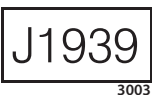

## Диагностика двигателя (38)

Предназначен для подключения ECM (Electronic control module) – блока управления двигателем, а также для диагностики неисправностей.

### Примечание

ECM обрабатывает данные о работе двигателя и управляет его работой. Информация о работе двигателя и его неисправностях считывается сенсорами и передается в блок ECM. Блок управления анализирует входную информацию и передает обратно управляющие команды для правильной работы двигателя. Неисправности и прочая информация о двигателе идентифицируются и сохраняются в памяти ECM. Данные о работе двигателя и данные о неисправностях передаются после подключения сервисного устройства (ноутбука) к розетке.

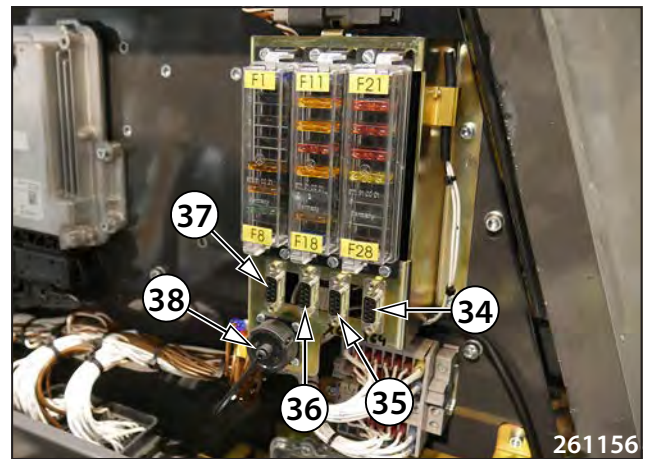



## Индикатор ручного режима вибрации

Предупреждает о включенной функции ручного режима вибрации.



## Указатель уровня топлива

Указатель показывает уровень топлива в баке.



## Контрольная лампочка топливного фильтра

Светящаяся контрольная лампочка сигнализирует наличие воды в топливном фильтре.



## Счетчик отработанных моточасов

AMN73



**Если горит контрольная лампочка, проведите чистку топливного фильтра грубой очистки!**



## Указатель вибраций

AMN64

Указатель показывает выбранную амплитуду и значение частоты.



## Контрольные лампочка указателей направления

2489



## Переключение окон экрана

AMN66

После нажатия на кнопку на 15 секунд открывается следующее окно.

Если удерживать кнопку нажатой в течение 5 секунд, то текущее изображение на экране станет постоянным.



## Показатель уровня очистителя дизельных выхлопных газов (DEF (AdBlue))

595426

Функция не активирована.



## Указатель уровня сажи

AMN407

Показывает уровень загрязнения катализатора SCR сажей в %.

## 2.7.1 Пуск двигателя

- Ежедневно перед запуском двигателя проверяйте количество масла в двигателе и гидравлическом баке, охлаждающей жидкости в контуре охлаждения, топлива в топливном баке, количество воды в водяном баке. Проверьте, чтобы в машине не было ослабленных, изношенных и отсутствующих деталей.



**Производите пуск двигателя только с места оператора! Перед пуском двигателя дайте предупредительный звуковой сигнал и проверьте, чтобы при запуске двигателя никто не подвергался опасности!**

**Оператор машины должен ежедневно провести тестирование тормозов в соответствии со статьей 3.6.12.**

### Порядок запуска:

- Включите разъединитель аккумулятора.
- Сядьте на сидение.
- Установите контроллер движения (3) в положение тормоза (P).
- Проверьте, не включен ли аварийный тормоз (11).
- Вставьте ключ в замок зажигания (18) в положение «0» и поверните его в положение «I».
- На дисплее (2) появится запрос на ввод кода для снятия блокировки, если была активирована функция противоугонной системы.
- Введите код снятия блокировки и подтвердите его нажатием и удерживанием кнопки ОК до тех пор, пока на экране не появится рабочее окно.
- На дисплее загорятся индикаторы тормоза, подзарядки и разогрева.
- Подождите, пока погаснет контрольная лампочка прогрева.
- Дайте звуковой сигнал, оповещающий о запуске двигателя (12).
- Запустите двигатель, повернув ключ в положение «II».
- После пуска на дисплее должен погаснуть индикатор подзарядки.
- После приведения машины в движение погаснет индикатор тормоза.

### Примечание

При неудачном пуске поверните ключ обратно в положение «I». Если двигатель не запускается после 3 попыток - проверьте топливную систему.



**Не заводите двигатель дольше 30 секунд. Перед следующим запуском подождите 2 минуты.**

**После пуска оставьте двигатель работать в холостую в течение 3 – 5 минут.**

**Не оставляйте работать двигатель на оборотах холостого хода больше 10 минут – длительное время работы на холостом ходу приводит к засорению форсунок, пригоранию поршневых колец или к заеданию клапанов!**

**Если температура охлаждающей жидкости не достигает 40 °C (104 °F), не загружайте двигатель на полную мощность!**



У машин с кабиной ROPS 2D при движении по склону, угол которого превышает 12%, загорается индикатор и раздается звуковой сигнал. Если машина наклоняется под углом более 15%, то вибрация отключается.

Вибрацию нельзя включить, пока угол наклона машины не уменьшится.

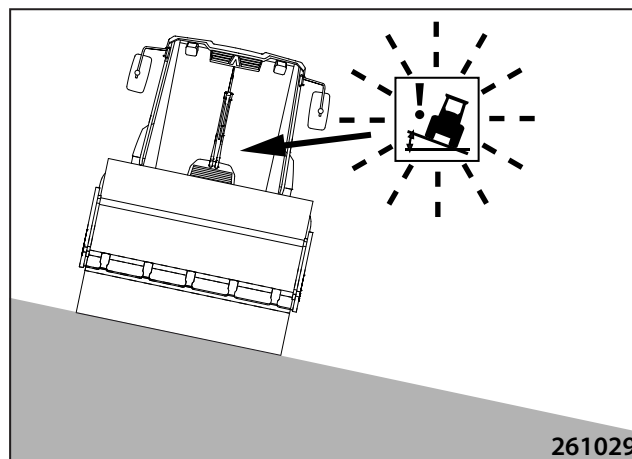

261029

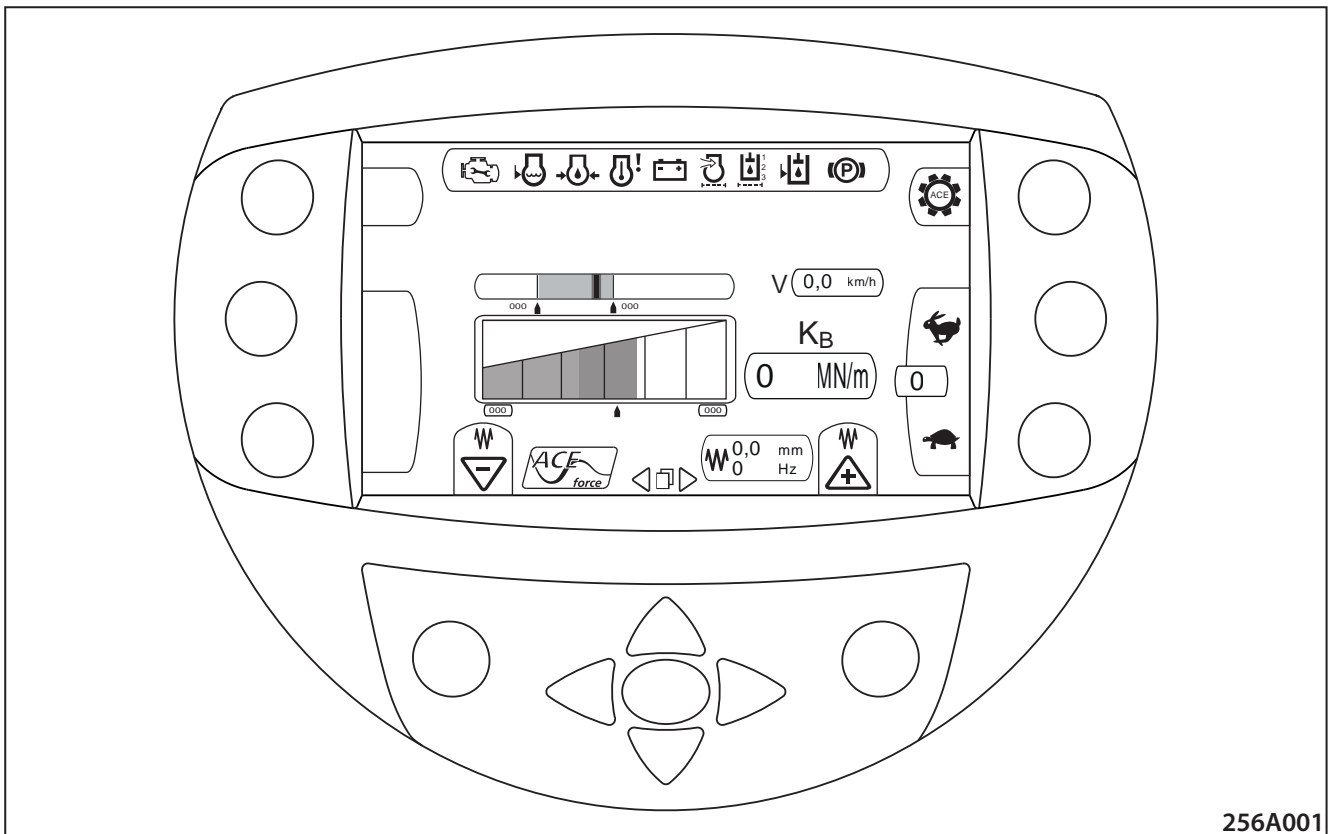

256A001

### 2.7.9.2 Рабочий экран

Рабочий экран системы ACE Force находится на четвертой странице дисплея машины. Управление функциями системы ACE Force осуществляется автоматически, предварительная настройка не требуется. Система активируется при запуске вибрации и отключается при остановке вибрации. Система отображает следующие значения и информацию.

Параметр	Значение
kb	MN/m
Амплитуда	mm (in)
Частота вибрации	Hz (VPM)
Скорость	km/h (mph)



Контрольная лампочка перегрева двигателя



Контрольная лампочка подзарядки аккумулятора



Контрольная лампочка засорения воздушного фильтра



Контрольная лампочка отказа двигателя



Контрольная лампочка засорения фильтра гидравлического масла



Контрольная лампочка уровня охлаждающей жидкости



Контрольная лампочка уровня гидравлического масла



Контрольная лампочка смазки двигателя

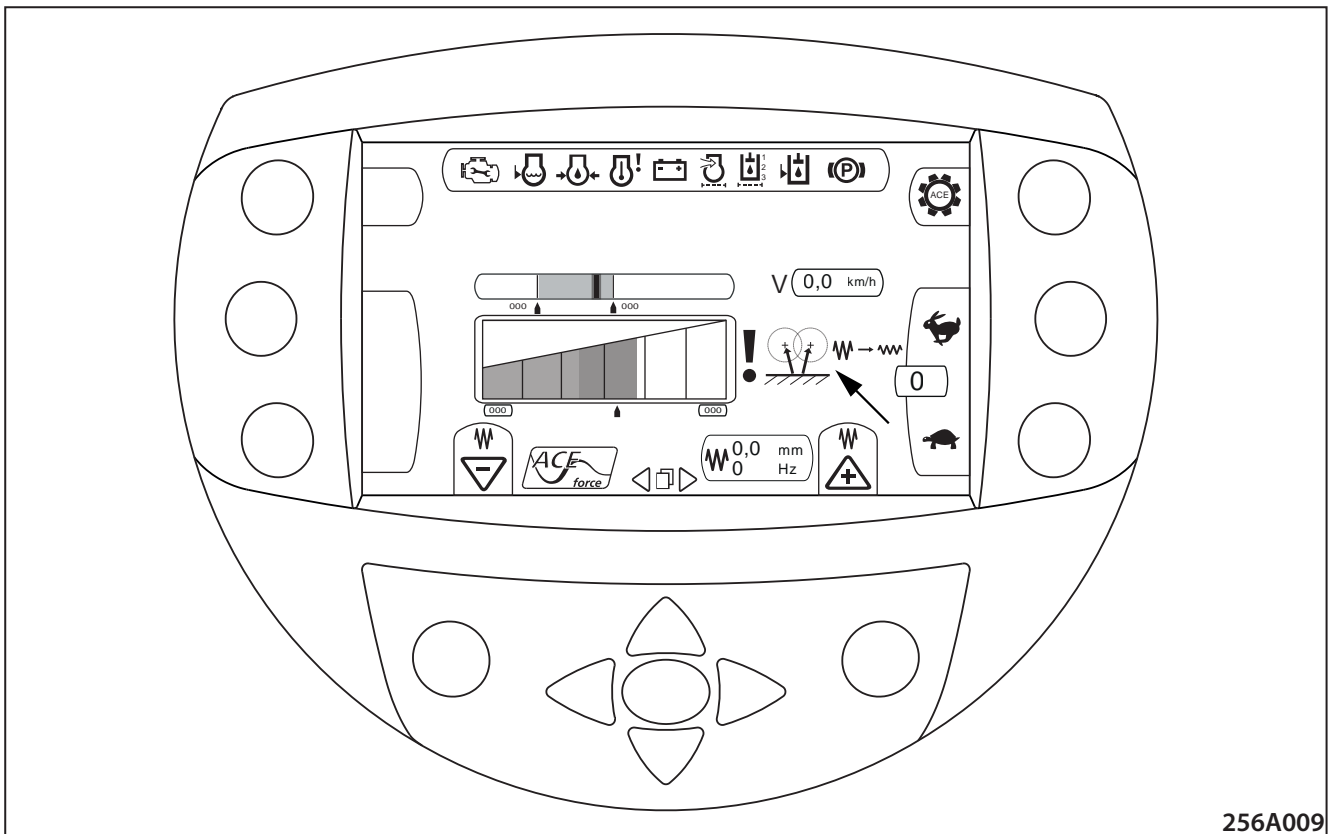

256A009

### 2.7.9.13 Двойная (хаотичная) отдача

Двойная отдача вальца происходит тогда, когда жесткость материала основания превышает прикладную уплотнительную энергию вальца.

Во время двойной отдачи валец отскакивает более чем на одну полную амплитуду вальца (два оборота вибратора вальца).

Двойная отдача вальца – это потенциально опасное состояние, которое может привести к повреждению машины или уплотняемого материала. Следовательно, при возникновении этого состояния необходимо переключить вибрацию на малую амплитуду (при использовании большой амплитуды) или выключить вибрацию машины (если установлена малая амплитуда). На возникновение этого явления также может повлиять изменение частоты.

Двойная отдача указывает на достижение максимальной степени уплотнения машиной.

На дисплее ACE FORCE это состояние обозначается значком.

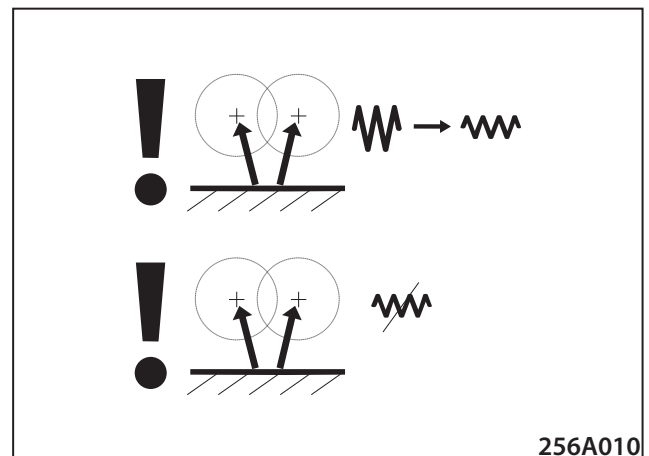

256A010

#### Примечание

Если достигнутой степени уплотнения недостаточно (на основании сравнения с лабораторными испытаниями), для достижения более высокой степени уплотнения необходимо использовать машину более высокой весовой категории или проверить уплотнительную способность материала в аккредитованной лаборатории.

CLICK HERE TO **DOWNLOAD** THE COMPLETE MANUAL

- Thank you very much for reading the preview of the manual.
- You can download the complete manual from: [www.heydownloads.com](http://www.heydownloads.com) by clicking the link below



- Please note: If there is no response to CLICKING the link, please download this PDF first and then click on it.

CLICK HERE TO **DOWNLOAD** THE COMPLETE MANUAL

## 2.9.2 Буксировка машины

- Для буксировки машина оснащена двумя петлями на раме вальца и на заднем навесном устройстве. Застрявшую машину можно отбуксировать на небольшое расстояние, если заведен двигатель, функционирует привод движения и управление.



**При буксировке машина должна быть закреплена за обе петли!**

Для буксировки должны использоваться неповрежденные буксирные тросы или буксирные штанги с достаточной грузоподъемностью – в 1,5 раза превышающей вес буксируемой машины. Для буксировки запрещается использовать цепи.

Необходимо соблюдать минимальное отклонение от прямого угла буксировки. Максимально возможное отклонение на угол до 30°.

При буксировке необходимо поддерживать плавность движения. Скорость буксировки не должна превышать 2 км/ч (1,2 миль/ч).

Буксировка катка должна осуществляться на как можно меньшее расстояние – только для освобождения застрявшей машины или ее устранения с дороги как препятствия в случае поломки. Не осуществляйте буксировку на расстояние более 300 м (0,19 миль).

Буксирующая машина по своим размерам должна соответствовать буксируемой машине. Она должна иметь достаточную силу тяги (мощность), вес и тормозной эффект.

При буксировке при помощи троса вниз по склону необходимо присоединить еще одну буксирующую машину к задней части неисправной машины. Так можно избежать неконтролируемого движения поврежденной машины.

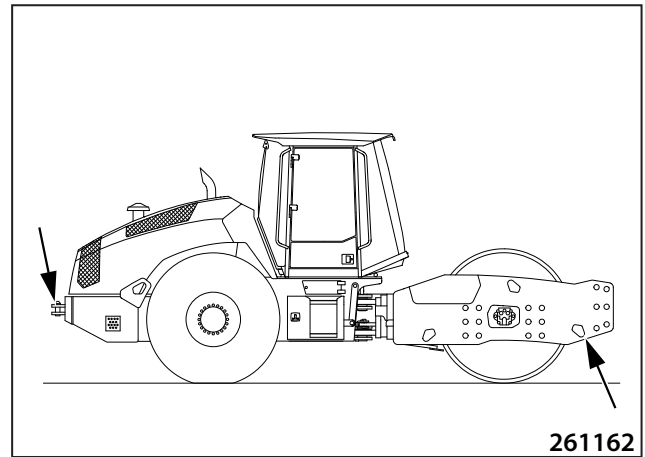

- В случае поломки двигателя или отказа гидравлической системы необходимо замкнуть гидравлический контур и снять машину с тормоза.
- Затем машину можно буксировать.



**На буксируемой машине не должно быть людей!**

После замыкания гидравлического контура шасси и снятия машины с тормоза все тормоза выведены из строя!

Перед снятием с тормоза зафиксируйте машину деревянными клиньями, чтобы она не пришла в движение!

Не прикасайтесь к горячим частям машины – опасность ожога!

## 3.1 Безопасность и другие меры при техническом обслуживании машины

### 3.1.1 Безопасность при техническом обслуживании машины

#### Выполняйте смазку, техническое обслуживание и наладку:

- силами профессионально обученного персонала,
- в соответствии с правилами техники безопасности, приведенными в Руководстве по эксплуатации вибрационного катка,
- в сроки, указанные в таблице смазки после отработанных часов,
- на машине, стоящей на ровной твердой поверхности, защищенной от самопроизвольного движения (при помощи клиньев), всегда с заглушенным двигателем, вынутым из зажигания ключом, с отсоединенной электропроводкой,
- с закрепленной на руле табличкой «Ремонт машины» (табличка входит в комплект принадлежностей машины),
- на охлажденных частях машины,
- после очистки машины, мест нанесения смазки и мест проведения техобслуживания или ремонта,
- с помощью подходящего, неповрежденного инструмента,
- путем замены деталей на новые, оригинальные детали из каталога запасных частей
- при пониженной видимости и ночью - при достаточном освещении всей машины,
- в случае обязательного демонтажа кожухов и элементов безопасности по окончании работы их следует установить на место,
- с завинчиванием резьбовых соединений – с моментом затяжки и проверкой герметичности стыков,
- после нагревания рабочих жидкостей (берегитесь ожогов) используйте рекомендуемые наполнители.



**После проведения наладки или технического обслуживания проверьте функционирование всех устройств безопасности!**

### 3.1.2 Противопожарные меры при замене рабочих жидкостей

- С точки зрения пожароопасности все воспламеняемые жидкости, применяемые в машине, подразделяются на следующие классы:
  - II. класс безопасности – дизельное топливо,
  - IV. класс безопасности – минеральные масла, смазочные средства.
- Место, где производится замена масла, должно быть удалено от взрывоопасных и пожароопасных зон.
- Оно должно быть обозначено табличками и знаками с надписью „Не курить“ и надписями, запрещающими использование открытого пламени.
- Поверхность манипуляции должна быть рассчитана таким образом, чтобы собрать горючую жидкость в количестве, равном содержимому наибольшего сосуда, транспортной тары.
- Место замены масел должно быть оборудовано переносными огнетушителями.
- При работе с маслом и дизельным топливом пользуйтесь стальными бочками, канистрами и другими металлическими емкостями.
- Транспортная тара при складировании должна быть надлежащим образом закрыта.
- Емкости должны иметь одно отверстие, всегда храниться отверстием вверх и защищаться от протечки и просачивания капель.
- Емкости должны иметь несмываемую маркировку с указанием содержимого и степени пожароопасности.

### 3.6 Операции смазки и технического обслуживания

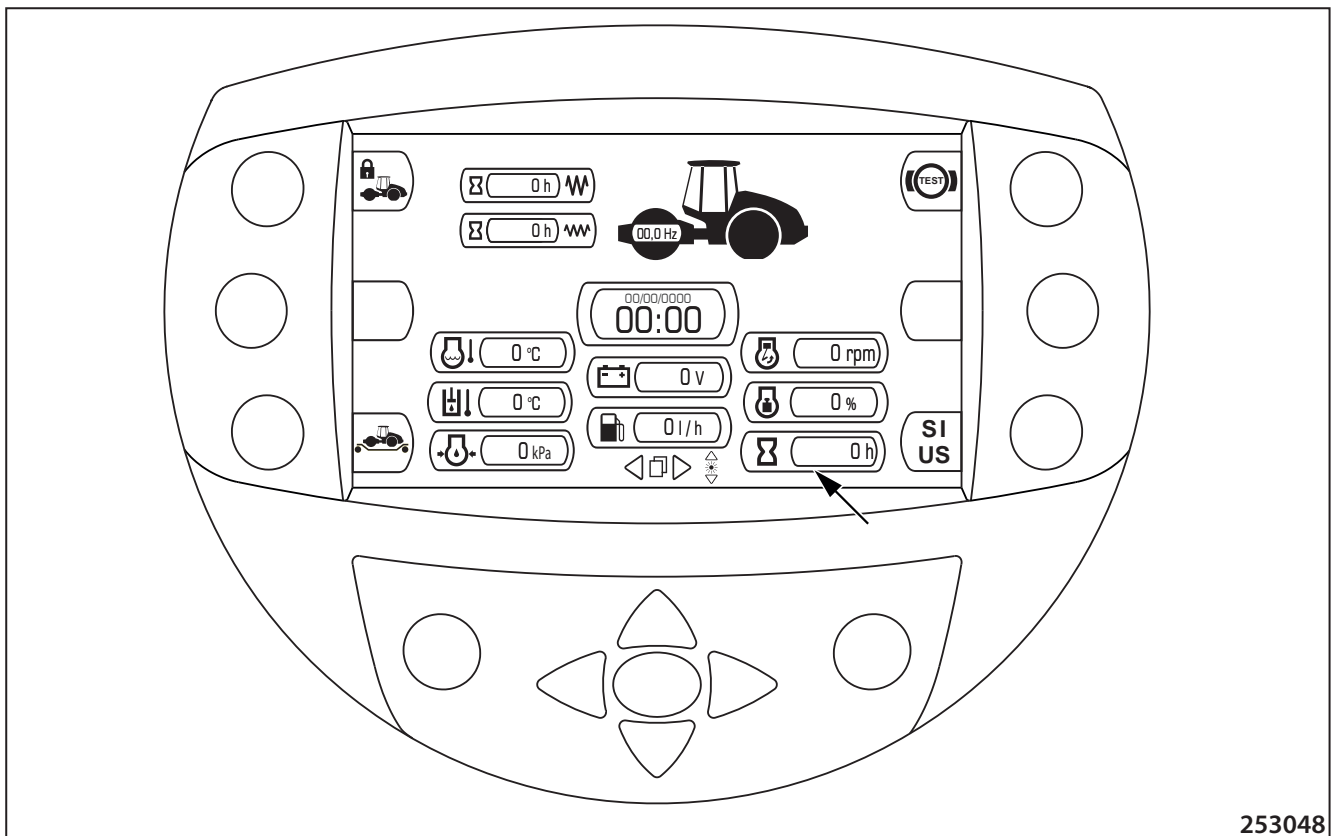

Проводите смазку и техническое обслуживание регулярно, с интервалами, соответствующими ежедневным показаниям счетчика отработанных часов.

В настоящем пособии приведена только основная информация о двигателе, остальная информация приведена в Руководстве по эксплуатации и техническому обслуживанию двигателя, входящем в комплект документации машины.



**Руководствуйтесь также указаниями, приведенными в руководстве по эксплуатации и техобслуживанию двигателя!**

Снятые или ослабленные винты, заглушки, резьбовые соединения гидравлической системы и т.п. – должны быть затянуты с моментом затяжки, приведенным в таблицах в разделе 3.6.47, если для соответствующей операции не указано другое значение.



**Проводите проверку, расположив машину на ровной твердой поверхности, заблокировав ее от самопроизвольного движения (клиньями), с выключенным двигателем, вынутым ключом зажигания и отсоединенной электропроводкой (если не требуется иное).**

**После первых 100 часов эксплуатации новой машины или после капитального ремонта выполните следующие действия, описанные в указанных разделах:**

- 3.6.26 Проверка затяжки болтов в колесах
- 3.6.33 Замена масла в редукторах шасси

**После первых 500 часов эксплуатации новой машины или после капитального ремонта выполните следующие действия, описанные в указанных разделах:**

- 3.6.37 Замена масла в вибраторе

## 3.6.10 Проверка герметичности двигателя

- Визуально проверьте двигатель и двигательный отсек на предмет утечки масла.
- Выявленные дефекты устраните.



## 3.6.11 Проверка герметичности выхлопной системы

- Проверьте хомуты и трубы выхлопной системы.
- Выявленные дефекты устраните..



Если в выхлопной трубе с гибким сегментом между двигателем и катализатором обнаруживается утечка или повреждение, то эксплуатировать машину нельзя до устранения неисправности.



## Поршневые гидромоторы управления

цапфы передние 2х

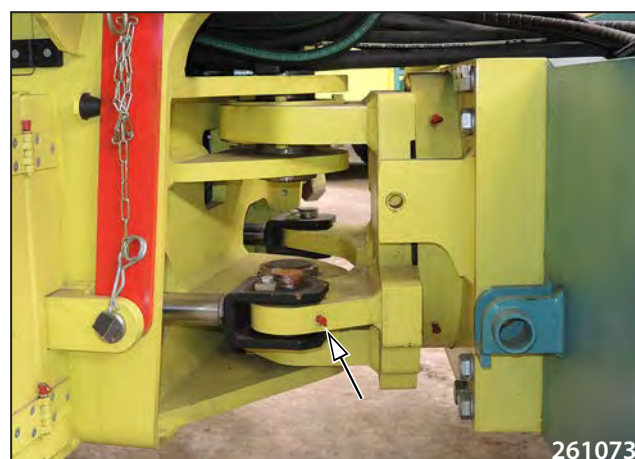

цапфы задние 2х



## Поршневые гидромоторы подъема капота

цапфы верхние 2 шт.

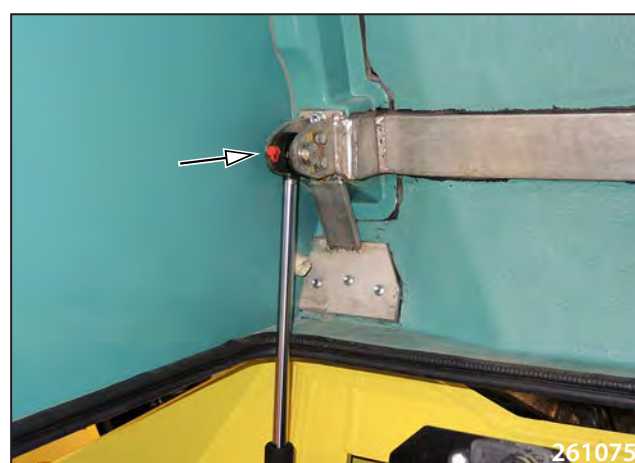

### 3.6.23 Проверка ремня (кондиционер)

#### Контроль натяжки ремня кондиционирования:

- Надавите пальцем с силой 110 Н (25 фунта) в том месте, где длина ремня между ременными шкивами наибольшая.
- Максимальный прогиб должен составлять 10 мм (0.39 дюйма).

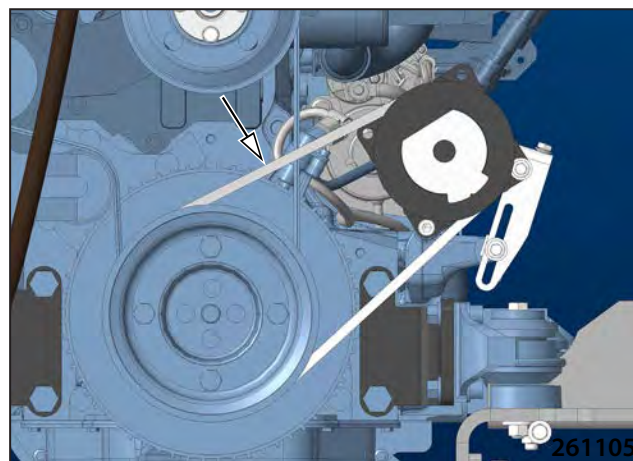

#### Проверка износа ремня кондиционера:

- Визуально проверьте ремень.
- Если на ремне появились продольные трещинки, обтрепались края ремня или вырваны части материала, то необходимо провести его замену.

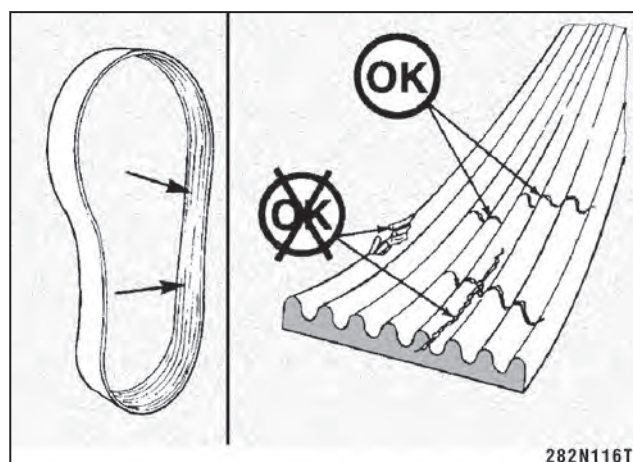

#### Натяжка ремня кондиционера:

- Ослабьте винты и сдвиньте компрессор.
- Затяните винты.

#### Замена ремня кондиционера:

- Ослабьте винты и сдвиньте компрессор.
- Извлеките ремень.
- Вставьте новый ремень.
- Затяните винты.
- Проверьте натяжение ремня

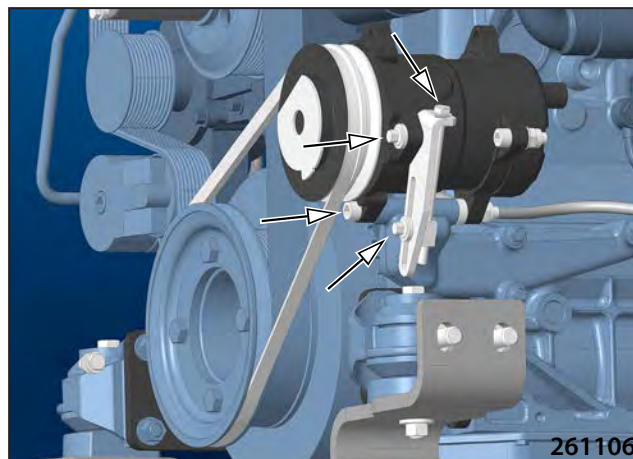

### 3.6.31 Проверка ремня двигателя

#### Контроль износа ремня двигателя:

- Визуально проверьте ремень.
- Продольные трещинки на ремне не являются дефектом. Если на ремне появились продольные трещинки, обтрепались края ремня или вырваны части материала, то необходимо провести его замену.

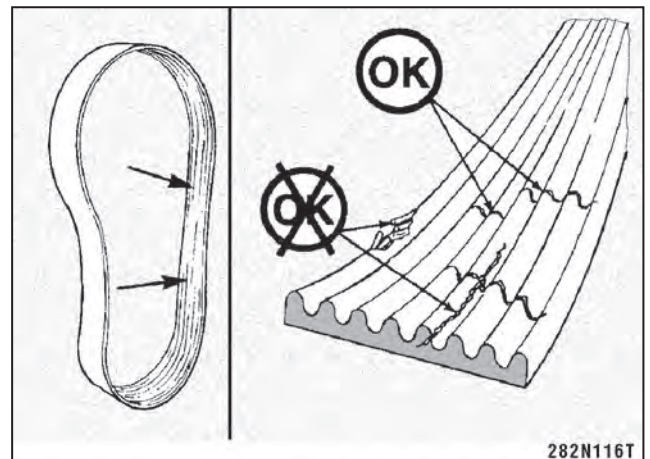
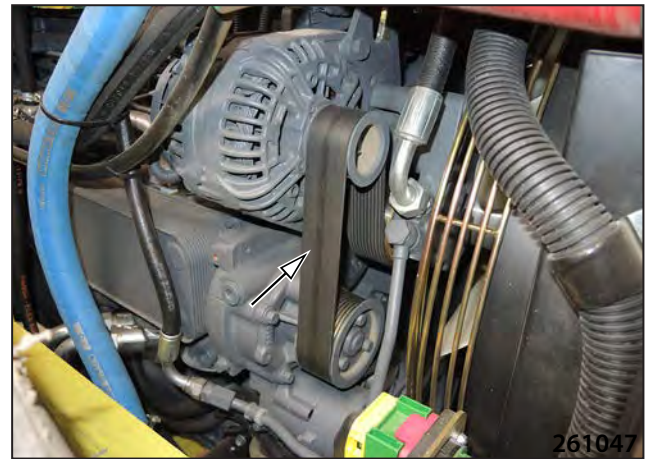

#### Замена ремня двигателя:

- Ослабьте винты и сдвиньте компрессор.
- Снимите ремень кондиционера.
- Отведите натяжной блок при помощи рычага с четырехгранником.
- Снимите ремень двигателя.
- Вставьте новый ремень.

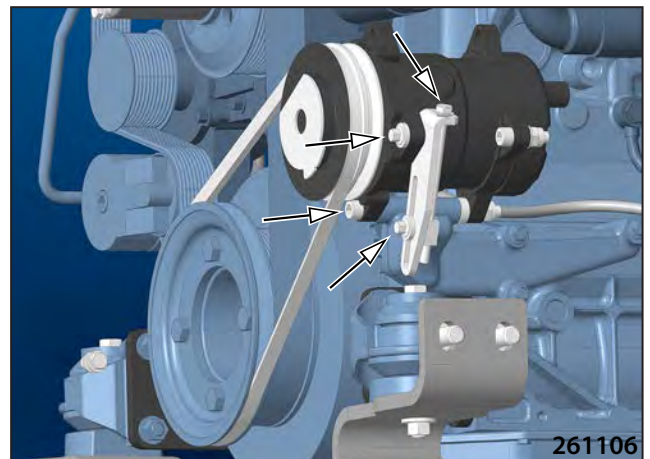

#### Ремень

Номер для заказа: 1320522



**Замена и натяжение ремня проводится при выключенном двигателе!**

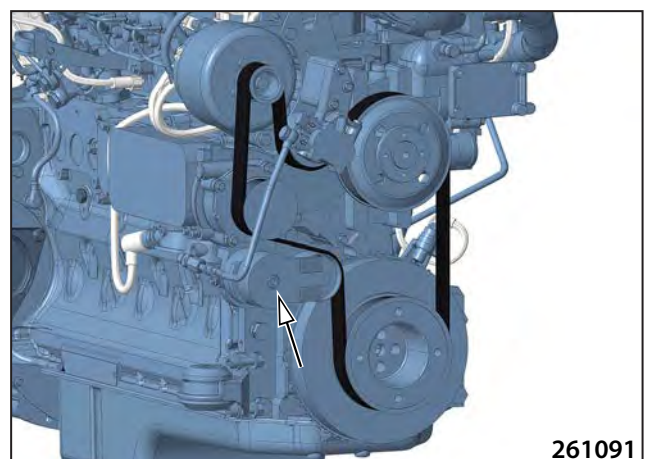

- Снимите крышку.

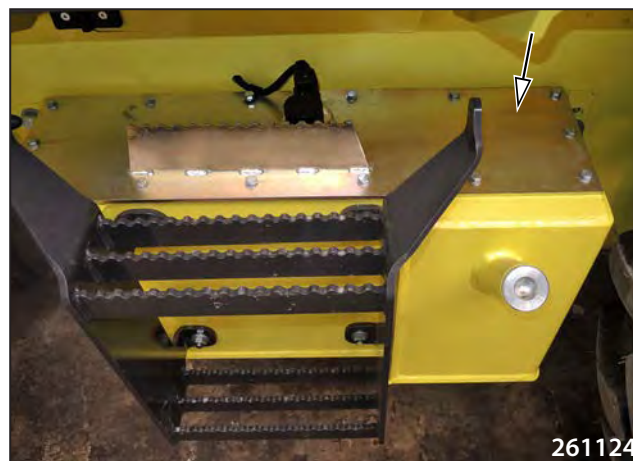

- Снимите блок сетчатого фильтра всасывания.
- Очистите блок сетчатого фильтра всасывания.
- Установите блок сетчатого фильтра всасывания на место.
- Осмотрите внутреннее пространство бака.
- Если на дне скопилась грязь, то проведите тщательную очистку и промойте бак новым маслом.
- Крышку установите обратно.
- Используйте новую уплотнительную ленту.

#### Уплотнительная лента

Номер для заказа: 4-26380

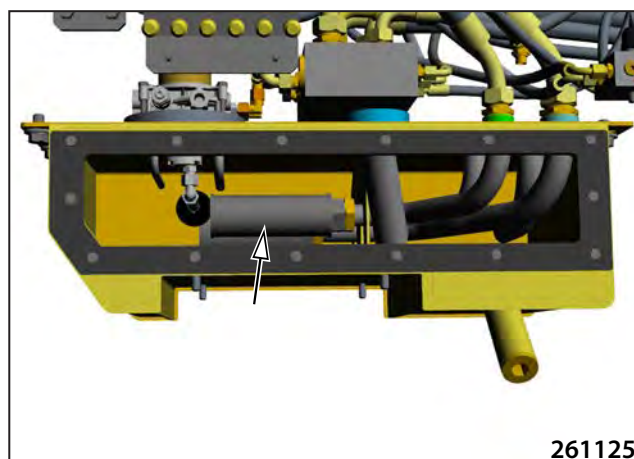

- Установите разъем датчика уровня на место.

- Снимите фильтр удаления воздуха. Установите новый фильтр удаления воздуха.

#### Фильтр удаления воздуха

Номер для заказа: 1280287



## 3.6.44 Удаление воздуха из топливной системы

- Удаление воздуха из топливной системы проводится перед первым пуском при:
  - замене мелкого фильтра,
  - замене топливного насоса,
  - долговременном простое машины,
  - израсходовании всего топлива в баке.

- Ослабьте вентиляционный винт на топливном фильтре.
- Ручным насосом долейте топливо в устройство предварительной очистки, пока чистое топливо не начнет вытекать из топливного фильтра.
- Затяните вентиляционный винт на топливном фильтре.



**Во время работы не курите!**

**Не проводите удаление воздуха при горячем двигателе: вытекающее топливо может привести к возгоранию.**



**Собирайте вытекающее топливо!**

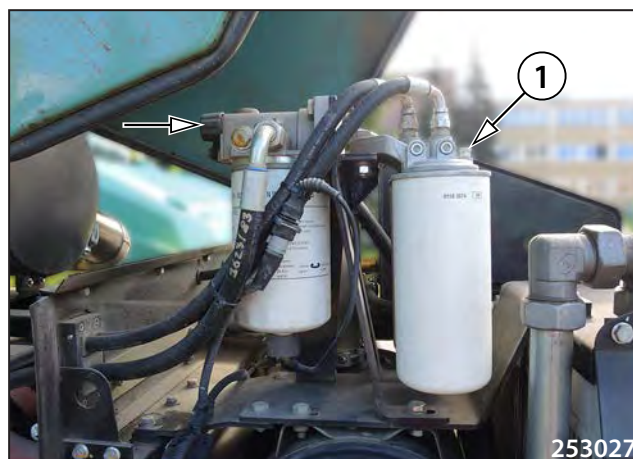

<b>Error number BODAS/HEX</b>	<b>Error number SPN/DEC/Display</b>	<b>Name</b>	<b>Description</b>	<b>Saved</b>	<b>Only the active are displayed</b>
8645	34373	Rough tacho output	Error at the tachograph output, coarse vibration	Yes	No
8646	34374	Blade up valve output	Error at the blade lifting output.	Yes	No
8647	34375	Blade down valve output	Error at the blade lowering output.	Yes	No
8648	34376	Blade floating valve output	Error at the blade floating position output.	Yes	No

### 3.7.5 Сбои ACE

<b>Error number BODAS/HEX</b>	<b>Error number SPN/DEC/Display</b>	<b>Name</b>	<b>Description</b>	<b>Saved</b>	<b>Only the active are displayed</b>
8700	34560	ACE system fault	General ACE error. CM, parameters...	Yes	No
8701	34561	ACE compaction module	Error of communication with CM	Yes	No
8702	34562	ACE parameters	Incorrect ACE parameters	Yes	No

## ПОСОБИЕ ПО ТЕХНИЧЕСКОМУ ОБСЛУЖИВАНИЮ

Error codes	SPN	FMI	Error description
752	107	0	Air filter differential pressure; air filter clogged.
753	523919	2	DPF burner air pump pressure sensor, plausibility error
755	523919	0	„DPF burner air pump pressure sensor, pressure above upper shutoff threshold“
758	523919	1	„DPF burner air pump pressure sensor, pressure below lower shutoff threshold“
761	523919	3	„DPF burner air pump pressure sensor, short circuit to battery or open load“
762	523919	4	DPF burner air pump pressure sensor, short circuit to ground
763	523920	2	Exhaustgaspressure upstream burner, plausibility error
765	523920	0	„Exhaustgaspressure upstream burner, pressure above upper shutoff threshold“
770	523920	3	„Exhaustgaspressure upstream burner, short circuit to battery or open load“
771	523920	4	Exhaustgaspressure upstream burner, short circuit to ground
772	102	2	Pressure downstream charge air cooler, plausibility error
774	102	1	„Pressure downstream charge air cooler, pressure below lower physical threshold“
776	102	3	„Pressure downstream charge air cooler, short circuit to battery or open load“
777	102	4	„Pressure downstream charge air cooler, short circuit to ground“
780	523699	3	„Boost pressure control; negative governor deviation below limit“
781	523699	4	„learning valu too high No detail informationen!“
785	523889	3	„over teperature of device driver of pressure control valve No detail informationen!“
791	411	0	„signal range check low error of pressure control valve AD-channel delta pressure across venturi in EGR line above physical high limit“
793	411	0	„Plausibility Check fault for deviation of desired and actual EGR-mass flow, where the latter is calculated out of EGR Delta Pressure Sensor“
795	411	3	„Sensor error differential pressure Venturiunit (EGR), signal range check low.“
796	411	4	„Sensor error differential pressure Venturiunit (EGR), signal range check high.“
805	524025	14	„Particulate filter regeneration. Regeneration after time X is not successful (The error occurs when the regeneration times (3x) over the max. has been aborted allowed recovery time).“
806	524058	2	Particulate filter; regeneration not succesful
807	3253	2	Differential pressure DPF, plausibility error
809	3251	0	Differential pressure DPF maximum value is exceeded
810	3251	0	„Differential pressure sensor across DPF exceeds warning high limit“
812	3251	1	„Differential pressure DPF, pressure below lower shutoff threshold.“
813	3251	1	„Differential pressure DPF, pressure below lower warning threshold.“
814	3253	3	„Electrical error differential pressure B58 (DPF). (signal range check high)“
815	3253	4	„Electrical error differential pressure (DPF). signal range check low.“
825	523009	9	„The pressure relief valve (PRV) has reached the number of allowed activations.“
826	523470	2	„Pressure relief valve is forced to open, perform pressure increase.“
827	523470	2	„Pressure Relief Valve (PRV) forced to open. Performed by pressure increase.“
828	523470	12	„Pressure Relief Valve (PRV) forced to open. Shutoff conditions.“

Тексты указываются только в оригинальной языковой версии, или как перевод оригинала на английский язык.

<b>Error codes</b>	<b>SPN</b>	<b>FMI</b>	<b>Error description</b>
1490	4376	5	SCR reverting valve; open load
1491	4376	12	SCR reverting valve; over temperature
1493	4376	4	SCR reverting valve; short circuit to ground
1505	524057	2	Fuel low pressure pump; error pressure build up
1523	2659	2	Exhaust Gas Recirculation AGS Sensor; signal not plausible
1524	2659	0	„Exhaust Gas Recirculation AGS Sensor; Sensed exhaust mass value above maximum physical value“
1525	2659	1	„Exhaust Gas Recirculation AGS Sensor; Sensed exhaust mass value below minimum physical value“
1526	2659	12	„Exhaust Gas Recirculation AGS Sensor; plausibility error, AGS sensor has not passed the burn off process“
1527	2659	2	„Exhaust Gas Recirculation AGS Sensor; Temperature of EGR mass not plausible“
1529	524070	2	„(Upstream NOx-Sensor) Diagnostic Fault Check for invalid upstream NOx value (Sensor self diagnostic DFC set by Deutz-SW) NOx-Sensor before SCR-Cat: Invalid upstream NOx value“
1530	524071	2	„(Downstream NOx-Sensor) Diagnostic Fault Check for invalid downstream lambda value (Sensor self diagnostic DFC set by Deutz-SW)“
1531	524072	2	„(Upstream NOx-Sensor) Diagnostic Fault Check for invalid upstream lambda value (Sensor self diagnostic DFC set by Deutz-SW)“
1532	524073	2	„(Downstream NOx-Sensor) Diagnostic Fault Check for invalid downstream NOx value (Sensor self diagnostic DFC set by Deutz-SW)“
1533	524074	9	„NOx sensor downstream SCR-CAT, sensor internally open load“
1534	524075	11	„NOx sensor downstream SCR-CAT, sensor internally short circuit“
1535	524076	9	NOx sensor upstream SCR-CAT, sensor internally open line
1536	524077	11	„NOx sensor upstream SCR-CAT, sensor internally short circuit“
1537	524078	9	„NOx sensor downstream SCR-CAT, lambda value above upper physical threshold“
1538	524079	9	„NOx sensor downstream SCR-CAT, lambda value below lower physical threshold“
1539	524080	9	„NOx sensor upstream SCR-CAT, lambda value above upper physical threshold“
1540	524081	9	„NOx sensor upstream SCR-CAT, lambda value below lower physical threshold“
1541	524082	9	„(Downstream NOx-Sensor) Diagnostic Fault Check for downstream NOx value over maximum limit (DFC set by Deutz-SW)“
1542	524083	9	„NOx-Sensor downstream SCR-CAT, NOx value below minimum value.“
1543	524084	9	„NOx-Sensor upstream SCR-CAT, NOx value above maximum value.“
1544	524085	9	„NOx sensor upstream SCR-CAT, NOx value below lower physical threshold“
1545	524149	2	„Plausibility error between pressure downstream turbine (PTrbnDs) and ambient air pressure (EnvP)“
1555	524063	5	„Relay Urea backflow line heater: broken wiring detected (open load) in-line engine: SCR-backflow line (K29) V-engine: Master: SCR-suction / backflow line (K32.1) Slave: SCR-suction / backflow line (K32.2)“
1556	524063	5	SCR main relay not connected
1557	524063	5	SCR heater pressureline; open load
1558	524063	3	SCR heater mainrelay; short circuit to battery

Тексты указываются только в оригинальной языковой версии, или как перевод оригинала на английский язык.

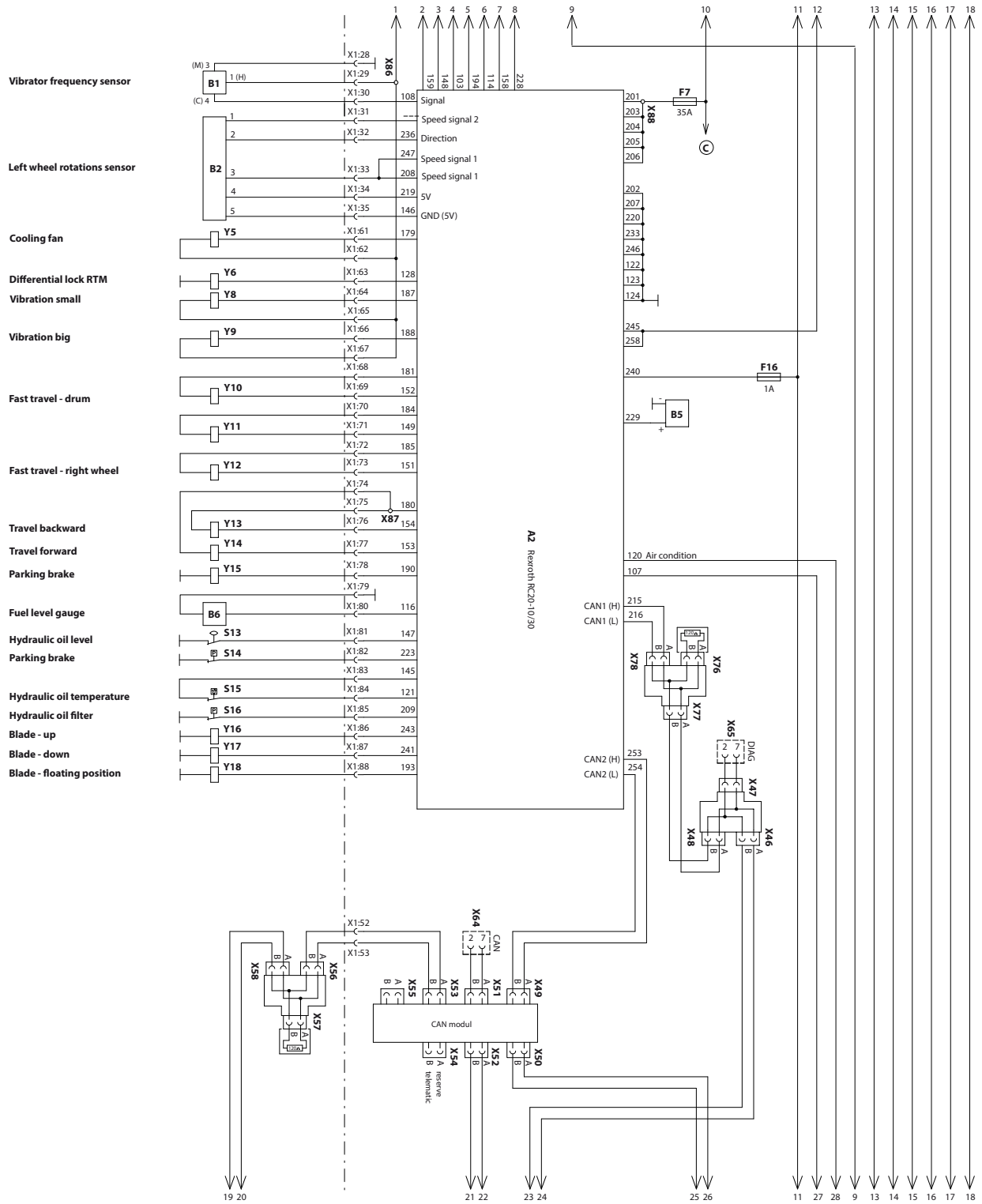

CLICK HERE TO **DOWNLOAD** THE COMPLETE MANUAL

- Thank you very much for reading the preview of the manual.
- You can download the complete manual from: [www.heydownloads.com](http://www.heydownloads.com) by clicking the link below



- Please note: If there is no response to CLICKING the link, please download this PDF first and then click on it.

CLICK HERE TO **DOWNLOAD** THE COMPLETE MANUAL