

# ARP 95

DOUBLE BILLES CHÂSSIS FIXE  
DEUTZ TCD3,6 L4  
EU Stage IV / US EPA Tier 4f

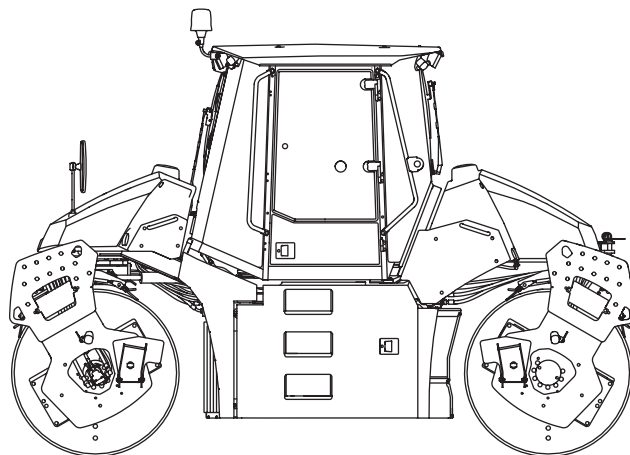

## MANUEL UTILISATEUR

ÉDITION DE LA PUBLICATION 01/2019 FR  
À partir du n° de série 4232007

**AMMANN**

CLICK HERE TO **DOWNLOAD** THE COMPLETE MANUAL

- Thank you very much for reading the preview of the manual.
- You can download the complete manual from: [www.heydownloads.com](http://www.heydownloads.com) by clicking the link below



- Please note: If there is no response to CLICKING the link, please download this PDF first and then click on it.

CLICK HERE TO **DOWNLOAD** THE COMPLETE MANUAL

<b>Toutes les 500 heures d'exploitation (tous les 6 mois) .....</b>	<b>153</b>
3.6.17 Contrôle du circuit réfrigérant du moteur .....	153
3.6.18 Contrôle de la courroie du moteur .....	154
3.6.19 Vidange de l'huile du moteur .....	154
3.6.20 Contrôle des tuyaux d'aspiration du moteur .....	157
3.6.21 Contrôle de la concentration du réfrigérant du moteur .....	157
3.6.22 Contrôle de l'installation électrique .....	157
3.6.23 Remplacement du filtre à carburant .....	158
3.6.24 Remplacement des cartouches du filtre à air .....	160
3.6.25 Nettoyage du filtre de ventilation de la cabine .....	162
3.6.26 Contrôle du niveau du réfrigérant (climatisation) .....	162
3.6.27 Contrôle du capteur du filtre à air .....	163
3.6.28 Nettoyage du séparateur d'eau du filtre à carburant .....	164
3.6.29 Remplacement du filtre du DEF (AdBlue) .....	165
<b>Toutes les 1000 heures d'exploitation (une fois par an) .....</b>	<b>167</b>
3.6.30 Contrôle de la courroie du moteur .....	167
3.6.31 Contrôle du système d'amortissement .....	168
3.6.32 Nettoyage du réservoir à eau .....	169
3.6.33 Nettoyage du radiateur de l'air .....	170
3.6.34 Contrôle du moteur .....	171
3.6.35 Diagnostic du moteur et de l'engin .....	171
3.6.36 Vidange de l'huile des réducteurs .....	172
3.6.37 Vidange de l'huile de vibreurs .....	173
3.6.38 Contrôle de la courroie (climatisation) .....	174
3.6.39 Vérification de la fixation du compresseur de la climatisation .....	175
3.6.40 Contrôle de la batterie .....	176
<b>Toutes les 2000 heures d'exploitation (une fois par 2 ans) .....</b>	<b>178</b>
3.6.41 Vidange de l'huile hydraulique du filtre .....	178
3.6.42 Remplacement du bouchon de purge .....	183
3.6.43 ACE pro filter remplacement .....	183
<b>Toutes les 6000 heures d'exploitation (une fois par 4 ans) .....</b>	<b>184</b>
3.6.44 Vidange du réfrigérant du moteur .....	184
<b>Maintenance en fonction de besoin .....</b>	<b>186</b>
3.6.45 Purge du système à carburant .....	186
3.6.46 Nettoyage des radiateurs .....	187
3.6.47 Vidange de l'eau du circuit de l'arrosage avant la période hivernale .....	188
3.6.48 Réglage des racleurs .....	190
3.6.49 Nettoyage de l'engin .....	192
3.6.50 Contrôle du serrage des raccords vissés .....	192
3.6.51 Régénération de l'encrassement du catalyseur SCR (Selective Catalytic Reduction / réduction catalytique sélective) .....	195
3.6.52 Régénération du filtre des particules solides (DPF - Diesel Particulate Filter) .....	196

		<b>ARP 95</b>	<b>ARP 95C</b>	<b>ARP 95 ACE</b>	<b>ARP 95C ACE</b>
		<b>EU Stage IV / US EPA Tier 4f</b>			
<b>Moteur</b>					
Fabricant	-	Deutz	Deutz	Deutz	Deutz
Type	-	TCD3,6 L4	TCD3,6 L4	TCD3,6 L4	TCD3,6 L4
Puissance selon ISO 14396	kW (HP)	74,4 (100)	74,4 (100)	74,4 (100)	74,4 (100)
Nombre de cylindres	-	4	4	4	4
Cylindrée	cm <sup>3</sup> (cu in)	3621 (221)	3621 (221)	3621 (221)	3621 (221)
Vitesse nominale	min <sup>-1</sup> (RPM)	2200	2200	2200	2200
Couple de torsion maximum	Nm (ft lb)/rpm	410/1600	410/1600	410/1600	410/1600
Consommation en carburant en cas d'ex- ploitation normale	l/h (gal US/h)	7,8 (2,1)	7,8 (2,1)	7,8 (2,1)	7,8 (2,1)
Consommation en DEF (AdBlue)	l/h (gal US/h)	0,24 (0,1)	0,24 (0,1)	0,24 (0,1)	0,24 (0,1)
Le moteur satisfait aux règlements en ma- tière d'émissions	-	EU Stage IV. US EPA Tier 4 Final	EU Stage IV. US EPA Tier 4 Final	EU Stage IV. US EPA Tier 4 Final	EU Stage IV. US EPA Tier 4 Final
Système de refroidissement du moteur	-	liquide	liquide	liquide	liquide
<b>Essieu</b>					
Pression des pneus	MPa (PSI)	-	0,16 (23,2)	-	0,16 (23,2)
Nombre de pneumatiques	-	-	4	-	4
Nombre de roues à l'avant	-	-	-	-	-
Nombre de roues à l'arrière	-	-	4	-	4
Dimensions des pneus	-	-	11,00x20,00 16PR	-	11,00x20,00 16PR
Type de pneus	-	-	Compactor Smooth	-	Compactor Smooth
Type de pneus	-	-	Tube type	-	Tube type
<b>Freins</b>					
D'exploitation	-	hydrostatique	hydrostatique	hydrostatique	hydrostatique
De parking	-	mécanique, à lamelles	mécanique, à lamelles	mécanique, à lamelles	mécanique, à lamelles
D'urgence	-	mécanique, à lamelles	mécanique, à lamelles	mécanique, à lamelles	mécanique, à lamelles
<b>Vibrations</b>					
Fréquence I	Hz (VPM)	42 (2520)	42 (2520)	42 (2520)	-
Fréquence II	Hz (VPM)	52 (3120)	52 (3120)	52 (3120)	-
Fréquence II CE	Hz (VPM)	-	-	-	-
Fréquence min. ACE	Hz (VPM)	-	-	37 (2220)	37 (2220)
Fréquence max. ACE	Hz (VPM)	-	-	52 (3120)	52 (3120)
Amplitude I	mm (in)	0,65 (0,026)	0,65 (0,026)	0,65 (0,026)	-
Amplitude II	mm (in)	0,28 (0,011)	0,28 (0,011)	0,28 (0,011)	-
Amplitude min. ACE	mm (in)	-	-	-	-
Amplitude max. ACE	mm (in)	-	-	0,85 (0,033)	0,85 (0,033)
Force centrifuge I	kN	91	91	91	-
Force centrifuge II	kN	60	60	60	-

### 2.1.1 Mesures de sécurité à prendre durant l'utilisation de l'engin

Les mesures de sécurité indiquées dans les différents chapitres de la documentation technique fournie avec l'engin doivent être complétées par les mesures de sécurité en vigueur dans le pays où l'engin est utilisé et sur le lieu de travail, en tenant compte de l'organisation du travail, du processus de travail et du personnel.

#### 2.1.1.1 Avant de démarrer de travaux de compactage

- Le fournisseur des travaux de construction (exploitant de l'engin) est dans l'obligation d'établir des consignes destinées au conducteur et au personnel de la maintenance. Ces consignes doivent contenir les exigences relatives à la sécurité du travail lors de l'utilisation de l'engin.
- Avant de démarrer des travaux de compactage, elle doit vérifier :
  - acheminement des réseaux et du génie civil
  - espaces souterrains (direction, profondeur)
  - infiltrations ou dégagements de matières nocives
  - capacité portante du terrain, l'inclinaison du plan de déplacement
  - présence d'autres obstacles éventuels, et établir des dispositions à prendre en vue de garantir la sécurité du travail.

Il en informe le conducteur de l'engin qui effectuera les terrassements.

- Il doit établir une procédure technologique comprenant un mode opératoire de travail à suivre pour réaliser les activités. Ce mode opératoire établit entre autres :
  - mesures à prendre lors de travaux dans conditions inhabituelles (travaux dans zones de protection, pentes extraordinaires, etc.)
  - mesures à prendre en cas de risque de catastrophe naturelle
  - exigences portant sur la réalisation du travail dans le respect des principes de la sécurité du travail
  - mesures techniques et d'organisation pour assurer la sécurité des travailleurs, lieu de travail et des environs.

Il doit faire la preuve qu'il a informé le conducteur de l'engin de ces différentes procédures technologiques.

### 2.1.1.2 Travail dans une zone dangereux

Tout endommagement des réseaux et du génie civil doit être signalé sans délai à son concessionnaire. En même temps, des mesures doivent être prises pour limiter l'accès aux personnes non autorisées dans la zone dangereuse.

L'opérateur ne peut pas travailler seul dans une zone de travail où il ne voit ni entend d'autres travailleurs qui, en cas d'accident, peuvent lui apporter ou appeler de l'aide et ce, si aucune autre forme de contrôle ou de contact n'est mise en place.

24. California Proposition 65



4055bz

De gaz brûlés ainsi que ses composants, liquides de fonctionnement, batterie et d'autres accessoires de l'engin contiennent des produits chimiques connus en Californie en tant que substances carcinogènes, tératogènes et substances qui peuvent provoquer de problèmes de procréation. Lors de la manipulation de ces substances, se conformer aux mesures de sécurité correspondantes. Pour plus d'informations, consulter le site web : [www.p65warnings.ca.gov](http://www.p65warnings.ca.gov)

25. Sectionneur de la batterie

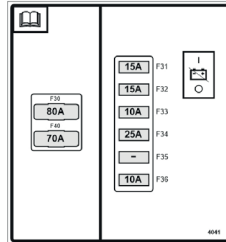

4041

26. Zone dangereuse

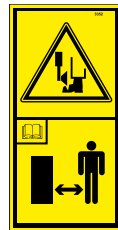

3352bz

Risque de blessure. Respecter une certaine distance de sécurité par rapport au rogneur ou compacteur de finition s'ils sont en service.

27. Points de mesure



4016

Refroidissement, soulèvement de la cabine, déblocage des freins, déplacement, petite/grande vibration de la bille avant, petite/grande vibration de la bille arrière, direction.

**Nomenclature :**

- 1 - Cadre
- 2 - Bille avant
- 3 - Bille arrière
- 4 - Moteur
- 5 - Hydrogénérateur de déplacement
- 6 - Hydrogénérateur des vibrations - bille avant
- 7 - Hydrogénérateur des vibrations - bille arrière
- 8 - Hydromoteur de déplacement
- 9 - Hydromoteur de vibration
- 10 - Réservoir du système hydraulique
- 11 - Réservoir à carburant
- 12 - Réservoir de l'arrosage
- 13 - Cabine avec châssis ROPS intégré
- 14 - Poste de travail du conducteur
- 15 - Batteries
- 16 - Radiateur combiné
- 17 - Filtre à air
- 18 - Échappement
- 19 - Injecteurs de l'arrosage
- 20 - Racleurs des billes
- 21 - Réservoir DEF (AdBlue)

**Remarque**

Si la bille ACE est montée sur l'engin, elle sera montée à l'avant.

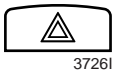

**Commutateur des feux de détresse (23)**

3726I

Il permet d'enclencher et d'éteindre des phares d'avertissement - cette fonction est signalée par un clignotement du voyant de l'interrupteur des phares d'avertissement.

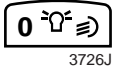

**Commutateur des feux (de contour, de code) (24)**

3726J

Il permet d'enclencher et d'éteindre des feux de contour et de code.

À gauche - éteint

Au centre - feux de contour

À droite - feux de code

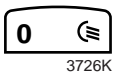

**Commutateur des feux arrière (25)**

3726K

Il permet d'enclencher et d'éteindre des feux arrière.

À gauche - éteint

À droite - enclenché



**Commutateur des feux additionnels (26) (équipement en option)**

3726L

Il permet d'enclencher et d'éteindre des feux additionnels

À gauche - éteint

Au centre - feux additionnels des billes

À droite - feux additionnels des billes et de la cabine

**Démarrreur (27)**

Le démarreur à trois positions « 0-I-II ». Il n'est possible d'introduire et de retirer la clé uniquement en position « 0 ».

En faisant pivoter la clé vers la droite, vous activez tout d'abord la position "I" (mise en chauffe du moteur) et ensuite la position "II".

La position « II » ne sert qu'à mettre le moteur en marche.



**Protéger le démarreur après en avoir retiré la clé et cela en le recouvrant avec un protecteur.**



**Commutateur de la butée du siège (28)**

3713

En appuyant sur ce commutateur, il sera possible de placer le siège dans sa position limite dans le sens transversal.

## Sectionneur de la batterie

Permet de débrancher la batterie de la masse de la machine.

Position basse - l'installation électrique de l'engin est déconnectée.

Position haute - l'installation électrique de l'engin est connectée.

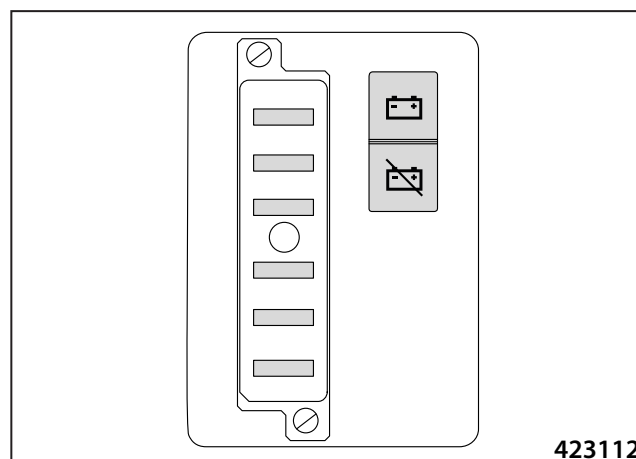

423112



## Bouton-poussoir du test des freins

Il permet de vérifier le bon fonctionnement des freins (après avoir fait démarrer l'engin, l'opérateur est invité à contrôler les freins toutes les 24 heures).



## Bouton de la régénération

Il permet d'activer la régénération du filtre DPF.

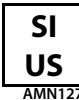

## Bouton de commutation entre les unités SI/US

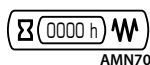

## Indicateur des heures travaillées - amplitude II

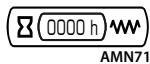

## Indicateur des heures travaillées - amplitude I



## Indicateur de la date et de l'heure



Réglage :  
Maintenir le bouton OK enfoncé durant 5 secondes.  
Régler la date et l'heure à l'aide des flèches.



## Indicateur de l'encrassement par cendre

Il affiche le taux d'encrassement du filtre DPF par de la cendre.



## Indicateur de la température du réfrigérant



## Indicateur de la température de l'huile hydraulique

Affiche des températures momentanées de l'huile hydraulique



**Arrêter l'engin et contrôler la quantité de l'huile ou diagnostiquer un défaut !**



## Pression du graissage du moteur

Elle affiche la pression du graissage du moteur en kPa.



## Indicateur de la tension de la batterie



## Indicateur de la consommation momentanée du carburant



## Indicateur de l'encrassement par suies

Il affiche le taux d'encrassement du filtre DPF par de la cendre.



## Indicateur des tours du moteur



## Indicateur de la charge du moteur

Il affiche la charge du moteur momentanée en %.



## Compteur des heures de travail

Il affiche la durée totale de l'exploitation de l'engin.



## Passage à un autre écran

En appuyant le bouton-poussoir, il est possible d'observer l'écran suivant pour un délai de 15 s.

En maintenant le bouton-poussoir pour un délai de 5 s, l'écran suivant se règle en tant que l'écran par défaut.



## Rétroéclairage de l'afficheur

Ces boutons permettent de modifier l'intensité du rétroéclairage de l'écran.

## Modification du sens de déplacement - poste de travail retourné

La modification du sens de déplacement lorsque le siège a pivoté de 180° ne pourra être utilisée que pour charger ou décharger l'engin et/ou pour quitter un espace dangereux - en effet, dans cette position, le confort et le champ de vision du conducteur de l'engin seront sensiblement réduits. Toujours faire appel à un collaborateur expérimenté dans le domaine de la manipulation de l'engin, comme défini au chapitre 2.1.6.

### Lorsque le poste de travail a pivoté de 180° :

- la vitesse « 0 » est automatiquement activée et il n'est pas possible d'enclencher une autre vitesse,
- il est possible d'annuler la fonction du crabbing,
- la fonction des vibrations est désactivés,
- il est possible d'activer la fonction de l'arrosage et du rogneur.

### Procédure d'activation du poste de travail retourné :

- Arrêter l'engin et activer le frein de stationnement.
- Faire pivoter le siège vers l'arrière (de 180°).
- Sur l'écran, vous verrez apparaître un avertissement (non-conformité entre le capteur de la rotation du siège et le commutateur de modification du sens de déplacement).
- Activer le commutateur de modification du sens de déplacement (12) en le faisant pivoter vers la droite.
- La vitesse 0 s'enclenche automatiquement, les fonctions de la commande de la translation et du volant sont commutées pour le poste de travail retourné.
- En appuyant sur le bouton de la vitesse maximale du moteur (voir le chapitre 2.6.1), il sera possible d'activer la vitesse maximale du moteur.

### Procédure de désactivation du poste de travail retourné :

- Arrêter l'engin et activer le frein de stationnement.
- Faire pivoter le siège vers l'avant (de 180°) pour le placer dans la position standard correspondant à une marche avant.
- Sur l'écran, vous verrez apparaître un avertissement (non-conformité entre le capteur de la rotation du siège et le commutateur de modification du sens de déplacement).
- Désactiver le commutateur de modification du sens de déplacement (12) en le faisant pivoter vers la gauche.
- Si la position du siège et celle du commutateur ne correspondent pas, l'engin ne pourra pas se déplacer.



**Il est interdit d'utiliser l'engin dont le poste de travail a été retourné vers l'arrière pour réaliser des opérations autre qu'un chargement ou déchargement de l'engin ou une sortie d'un espace dangereux !**

**Il est interdit d'utiliser l'engin dont le poste de travail a été retourné vers l'arrière sans avoir fait appel à un collaborateur expérimenté dans le domaine de la manipulation de l'engin !**

---

## 2.7.6.2 Arrosage l'aide d'une émulsion (version Combi)



Permet d'arroser les pneus avec une émulsion. L'émulsion de séparation (antiadhésif) vous garantit que les pneus sont efficacement séparés de la surface étant compactée.

### Avantages de l'emploi d'un antiadhésif :

- grâce à l'effet séparateur, aucune trace ne reste sur la surface compactée
- la consommation en antiadhésif est extrêmement faible
- la surface peut être travaillée à des températures plus élevées
- grâce à une consommation moins importante en eau, la surface souffre moins du roulage
- l'antiadhésif ne corrode pas les pneus en caoutchouc
- la pénétration du surplus d'antiadhésif n'a aucun autre effet négatif
- l'antiadhésif est biodégradable

Le niveau d'émulsion dans le réservoir s'affiche sur la jauge de niveau.



**Vérifier le niveau d'émulsion dans le réservoir avant de vous déplacer.**

### Mise en marche :

Ouvrir le protecteur.

Mettre le levier en position.

- A) Arrosage des pneus par de l'émulsion
- B) Arrosage des pneus par de l'eau

Activer le bouton de l'arrosage par de l'émulsion (11). Les pneus seront arrosés tant que vous maintiendrez le bouton enfoncé.

Le fonctionnement de la pompe de l'arrosage des pneus est signalé par un voyant situé sur l'écran (2).

L'émulsion de séparation doit être appliquée sur toute la circonférence des pneus.

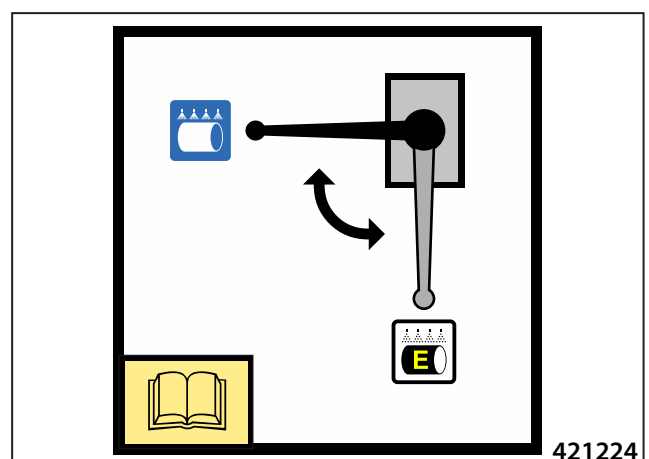
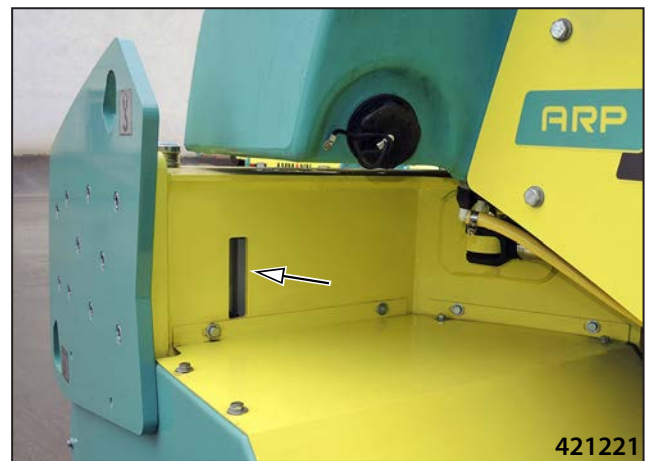

CLICK HERE TO **DOWNLOAD** THE COMPLETE MANUAL

- Thank you very much for reading the preview of the manual.
- You can download the complete manual from: [www.heydownloads.com](http://www.heydownloads.com) by clicking the link below



- Please note: If there is no response to CLICKING the link, please download this PDF first and then click on it.

CLICK HERE TO **DOWNLOAD** THE COMPLETE MANUAL

### 2.7.10 Thermomètre à infrarouge (équipement en option)

Il s'active en plaçant la clé dans le démarreur (27) et il s'affiche à l'aide du capteur de la température de la surface bitumineuse qui est compactée. La valeur mesurée en degrés °C s'affiche à l'écran (2).

Le champ vert représente la plage de températures idéale pour réaliser un compactage à vibration.

#### Réglage de la limite supérieure et inférieure autorisée de la température de l'asphalte :

1. Maintenir le bouton OK enfoncé durant environ 4 secondes (signal sonore)
2. Vous verrez apparaître une inscription « Set lower limit » et la valeur numérique de la température clignotera - utiliser la flèche vers le haut/vers le bas pour faire augmenter/diminuer la valeur paramétrée
3. Appuyer sur le bouton OK pour passer au réglage de la limite supérieure
4. L'inscription rouge « Set higher limit » et la valeur numérique de la température commence à clignoter à l'afficheur - en déplaçant la flèche vers le haut / bas, vous pouvez augmenter / diminuer la valeur paramétrée
5. Appuyer brièvement sur le bouton OK pour commuter à tout moment entre le réglage de la limite supérieure et celui de la limite inférieure
6. Maintenir le bouton OK enfoncé durant de 4 secondes environ (signal sonore) pour enregistrer les valeurs paramétrées dans la mémoire de l'engin.

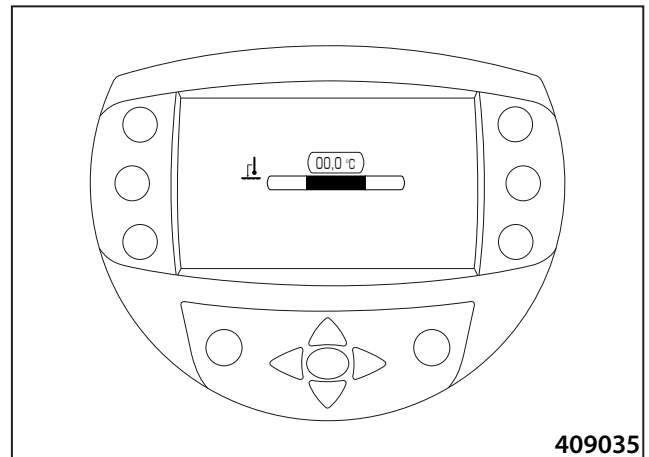

409035

### 2.7.11 Imprimante pour ACE FORCE (équipement en option)

- 1 Bouton-poussoir de la mise en marche de l'imprimante – le bouton-poussoir ne s'utilise pas (l'imprimante est activée en permanence avec le système ACE)
  - 2 Bouton-poussoir de l'avancement du papier LF
  - 3 Diode indicatrice
- La diode (3) indique l'état de l'équipement après avoir enclenché la clé de démarrage.
  - Un clignotement court en couleur vert (3x brièvement et ensuite une pause) signifie la préparation de l'imprimante et l'état parfait.
  - Un autre clignotement en couleur rouge (délai du clignotement identique au celui de pause) signifie un des états d'erreur :
    - fin du papier
    - température d'exploitation trop basse
    - température d'exploitation trop haute
    - tension d'alimentation hors tolérance
  - Le code précis de l'erreur est transmis via l'interface vers le système de commande. (Voir le dossier technique).
  - Insertion du papier est à consulter aux chapitres Maintenance en fonction des besoins Remplacement du papier de l'imprimante.



ACE25

## 2.9.6 Utilisation de l'engin dans un environnement poussiéreux



**Dans un environnement très poussiéreux, raccourcir des intervalles de nettoyage et de remplacement des cartouches du filtre à air, raccourcir des intervalles de nettoyage des radiateurs et ceux du remplacement du filtre à poussière de la cabine.**

**L'intervalle de nettoyage recommandé est une fois par semaine.**

## 2.9.7 Roulement à vibration sur matériaux compacts et durs

Si l'engin travaille sur des supports durs (par exemple des déblais de pierres) ou sur des surfaces à haut taux de compactage et que les vibrations sont activées, il est possible que les billes ne soient plus en contact avec le matériau compacté (suite à ce qu'on appelle un choc vibratoire). Cette situation se manifeste par une transmission accrue des vibrations au châssis de l'engin et au poste de travail du conducteur. Il sera possible d'éliminer partiellement cet effet en augmentant la vitesse de déplacement ou en modifiant les paramètres des vibrations (en utilisant une amplitude moins importante).

S'il est nécessaire d'utiliser l'engin dans des conditions où l'opérateur peut être fortement exposé aux vibrations, l'exploitant de l'engin sera dans l'obligation d'adapter les procédures de travail de manière à ce que la santé du conducteur ne soit pas mise en danger.

### Remarque

Lorsque l'engin se déplace avec vibrations activées sur un support différent de ceux prévus dans le « Manuel de spécification », les valeurs d'émission de l'accélération des vibrations seront différentes (chapitre 1.3 – Informations techniques).



**Il est interdit de travailler à long terme en mode de choc vibratoire !**

**Dans les cas extrêmes, vous pourriez en effet endommager l'engin ou mettre la santé de l'opérateur en danger !**

## 3.2.8 Réfrigérant de la bille

### Mélange

Volume 2 x 30,5 l (8,1 galUS) de l'eau.

Le rapport étant de 22 l (5,9 galUS) de l'eau à 50,8 kg (110 lb) de chlorure de calcium -  $\text{CaCl}_2$ .

### Réfrigérant de la bille ACE pro:

Volume de 2 x 12,5 l (3,3 galUS) de l'eau.

Le rapport étant de 9,3 l (2,5 galUS) de l'eau à 20,8 kg (45,9 galUS) de chlorure de calcium -  $\text{CaCl}_2$ .

## 3.2.10 Huile du vibreur



Pour lubrifier le vibreur, l'huile à utiliser selon :

SAE 40, API SC/CB

## 3.2.9 Fluides frigorigènes de la climatisation



### Mélange

1,2 kg (2,65 lb) du réfrigérant Halocarbon 134a

0,3 l (0,08 gal US) de l'huile PAG 150

0,005 l (0,0013 gal US) de l'agent de contraste

## 3.2.11 Émulsion



Pour pulvériser les pneus, on utilisera une émulsion antiadhésive de marque RHODOSIL ÉMULSION E1P mélangée avec de l'eau en rapport de 1,5 : 100

## 3.6.4 Contrôle de la soupape à poussière du filtre à air

- Nettoyer la fente de sortie, éliminer la poussière sédimentée en l'appuyant.

### Remarque

La poussière retenue dans la soupape à poussière se vide automatiquement durant l'utilisation de l'engin.

### Soupape à poussière

Numéro de commande : 1558978



**Ne pas utiliser l'engin si la soupape à poussière est endommagée.**

**Si la soupape à poussière du filtre à air est endommagée, remplacer-la par une nouvelle du même type !**





## **Mesures à prendre en cas de dispersion fortuite de la substance**

### **Principes écologiques**

Empêcher la dispersion du produit ayant été renversé et empêcher toute contamination du sol, des cours d'eau, des réseaux d'évacuation et des égouts. Si le produit a causé un dommage à caractère écologique (contamination des égouts, des cours d'eau, de la terre ou de l'air), toujours en informer les autorités compétentes en la matière.

### **Dispersion d'une grande quantité de produit**

Arrêter la fuite si cela ne représente aucun risque.

Faire en sorte de sortir les conteneurs de la zone de la dispersion. Éviter toute contamination des égouts, des cours d'eau, des fondations des bâtiments ou d'espaces fermés. Absorber le produit dans de la terre SÈCHE, dans du sable ou dans tout autres produits non-inflammable. Le produit absorbant contaminé présente les mêmes risques et dangers que le produit ayant été renversé.

### **Dispersion d'une petite quantité de produit**

Arrêter la fuite si cela ne représente aucun risque.

Faire en sorte de sortir les conteneurs de la zone de la dispersion. Absorber le produit dans une substance qui fixe les liquides (sable, diatomite, liants universel, etc.) ou utiliser un kit de collecte des produits dispersés.

### **Stockage**

Lorsque le produit n'est pas utilisé, il conviendra de le conserver dans son réservoir d'origine ou dans un réservoir de remplacement ayant été préalablement approuvé et fabriqué dans un matériau compatible - ces réservoirs doivent toujours être convenablement fermés. Veiller à assurer une ventilation suffisante.

---

### 3.6.20 Contrôle des tuyaux d'aspiration du moteur

- Effectuer un contrôle de la tuyauterie et des colliers.



Ne pas utiliser l'engin si la tuyauterie et les colliers sont endommagés !

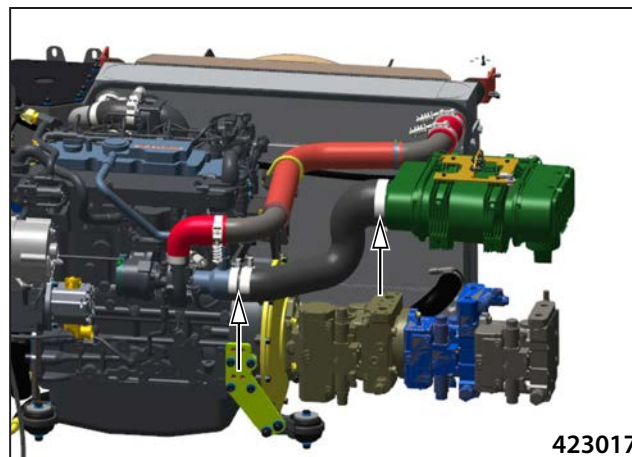

423017

### 3.6.21 Contrôle de la concentration du réfrigérant du moteur

- Effectuer ce contrôle en utilisant un réfractomètre.



Toujours effectuer ce contrôle avant la période hivernale. Si la concentration relevée ne correspond pas à la concentration requise pour une température au -36 °C (-33 °F), adapter-la en ajoutant de l'antigel dans le système réfrigérant.

Ne rajouter que des produits antigel requis au chapitre 3.2.3.

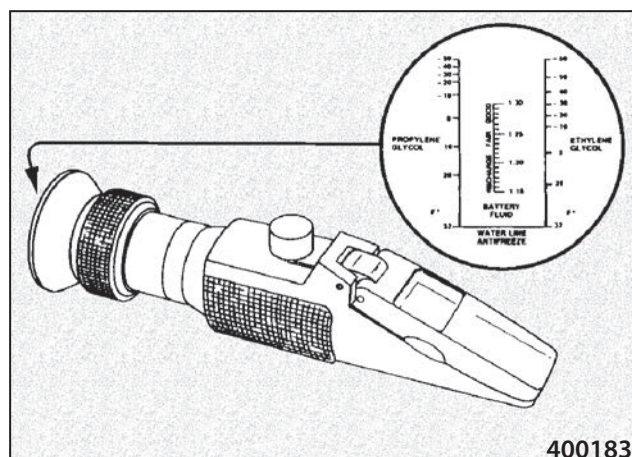

400183

### 3.6.22 Contrôle de l'installation électrique

Vérifier que les câbles, connecteurs, flexibles de protection et leurs fixations ne sont pas endommagés et ce, plus particulièrement s'ils se trouvent à proximité de surfaces chaudes ou de parties mobiles de l'engin, moteur compris. Remplacer les parties qui seraient endommagées. N'utiliser que des pièces de rechange d'origine.

**Toutes les 1000 heures d'exploitation  
(une fois par an)**

Une liste des pièces de rechange est à consulter dans le tableau joint à la fin de ce manuel.

**3.6.30 Contrôle de la courroie du moteur**

- Freiner l'engin à l'aide du frein de stationnement.

**Contrôle du galet tendeur :**

- Vérifier le bon fonctionnement du galet tendeur.

**Contrôle de l'usure de la courroie du moteur :**

- Effectuer un contrôle visuel de la courroie.
- Si des fissures longitudinales apparaissent sur la courroie ou si les bords de la courroie sont usés ou déchirés, il est nécessaire de la remplacer.

**Courroie du moteur**

Numéro de commande : 1276451

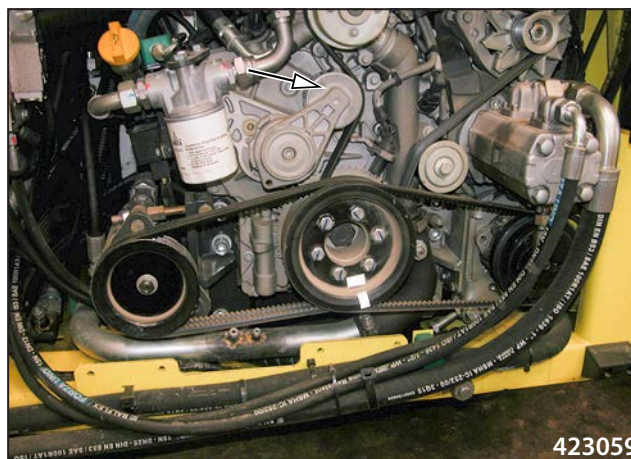

423059

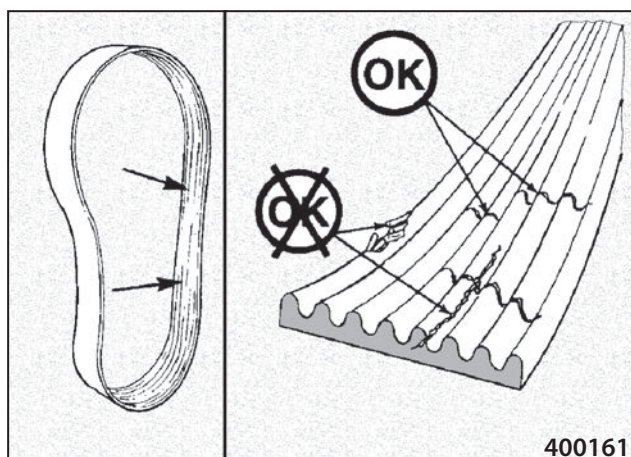

400161

**Remplacement de la courroie du moteur :**

- Desserrer les vis et déplacer le compresseur.
- Retirer la courroie.



423060

- Déplacer le galet tendeur à l'aide du levier à quatre pans.
- Remplacer la courroie du moteur.
- Introduire une nouvelle courroie.



**Ne remplacer et tendre la courroie que lorsque le moteur est à l'arrêt !**

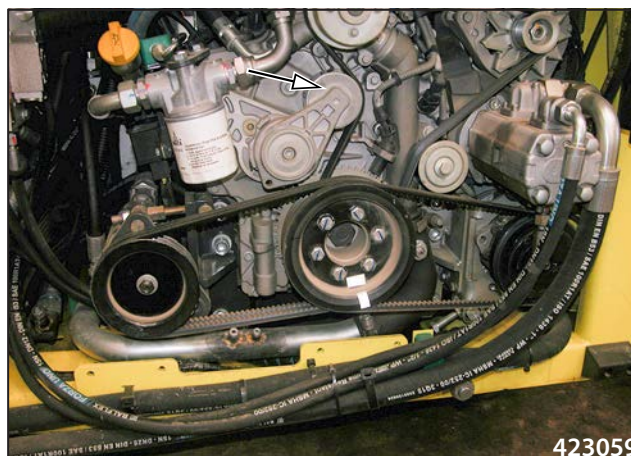

423059



---

**Maintenir la batterie propre et sèche.**

**Les batteries qui ne sont pas suffisamment chargées doivent être rechargées.**

**Effectuer la recharge de la batterie en dehors de l'engin.**

**Ne jamais débrancher la batterie durant la marche du moteur.**

**Lorsque vous travaillez avec l'accumulateur, les consignes indiquées dans la notice du fabricant de la batterie sont toujours à respecter !**

**Toujours débrancher la batterie lors d'une réparation ou de manipulation aux câbles et installations électriques du circuit pour ne pas créer un court-circuit.**

**Lors du débranchement de la batterie, toujours débrancher le câble du pôle (-) en premier lieu. Lors du raccordement, connecter le câble du pôle (+) en premier lieu.**

**En raccordant directement les deux pôles de la batterie, vous créez un court-circuit et vous risquez de faire exploser la batterie**

---



---

**Ne pas retourner la batterie, cela pourrait mener à un écoulement de l'électrolyte.**

**En cas de fuite d'électrolyte, laver l'endroit souillé avec de l'eau et neutraliser avec de la chaux.**

**Des vieilles batteries ne fonctionnant plus sont à récupérer par une entreprise spécialisée.**

---

### 3.6.46 Nettoyage des radiateurs

- Compte tenu des conditions différentes de travail, il est difficile de définir des intervalles réguliers de nettoyage.
- En cas de travail dans un environnement fortement poussiéreux, effectuer le nettoyage tous les jours. L'encrassement du radiateur se manifeste par une baisse de la puissance frigorifique, ainsi que par une montée de la température du réfrigérant du moteur et de l'huile hydraulique.
- Démontez le protecteur.
- Effectuez le nettoyage avec de l'air comprimé ou avec de l'eau sous pression (vapeur). Le nettoyage se fait à partir du ventilateur.



**Ne pas nettoyer sous une pression trop importante, pour ne pas endommager le radiateur.**

**Si le radiateur est encrassé par des produits pétroliers, utiliser un produit nettoyant et procéder en suivant la notice du fabricant ! Déterminer la cause de l'encrassement !**



**Procéder au nettoyage sur un lieu de travail doté d'un système de récupération des produits de nettoyage, ceci pour que le sol et les sources d'eau ne puissent pas être contaminés !**

**Ne pas utiliser de produits de nettoyage proscrits !**



### 3.7 Défauts

---



**Dans la plupart, des défauts sont causés par une mauvaise manipulation de l'engin. C'est pour cela que, lorsqu'un défaut apparaît, il convient de relire attentivement les consignes indiquées dans le Manuel d'utilisation et de la maintenance de l'engin et du moteur. Si vous n'arrivez pas à déterminer la cause du défaut, faire appel à votre revendeur ou au fabricant.**

---



**La recherche des défauts du système l'hydraulique et de l'installation électrique suppose d'avoir des connaissances dans le domaine hydraulique et électrique. C'est pourquoi il vaut mieux confier l'élimination de ces défauts au service de votre revendeur ou du fabricant.**

---

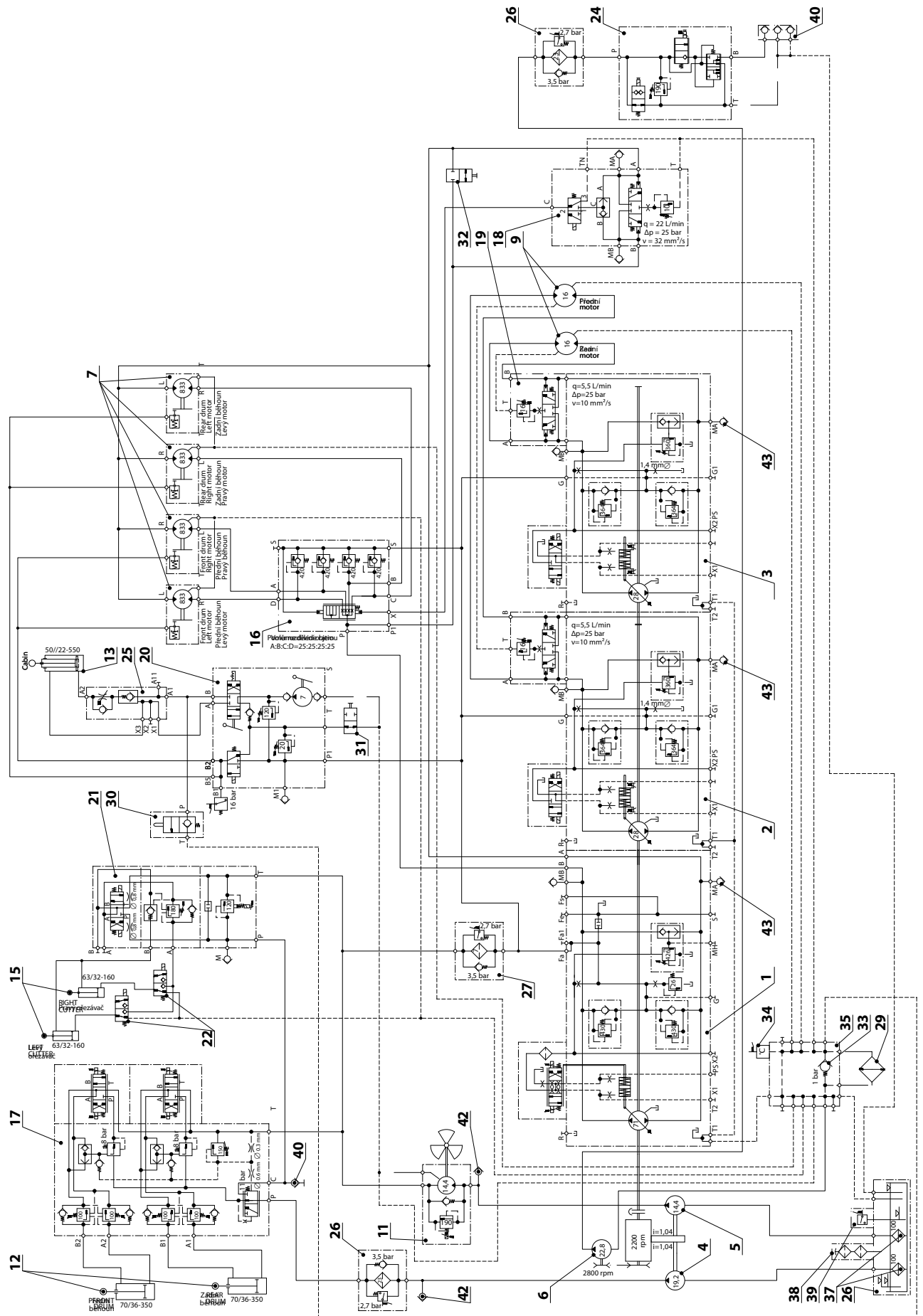

38124en

CLICK HERE TO **DOWNLOAD** THE COMPLETE MANUAL

- Thank you very much for reading the preview of the manual.
- You can download the complete manual from: [www.heydownloads.com](http://www.heydownloads.com) by clicking the link below



- Please note: If there is no response to CLICKING the link, please download this PDF first and then click on it.

CLICK HERE TO **DOWNLOAD** THE COMPLETE MANUAL