

# ***Bruksanvisning***

Serienummer

**Z<sup>®</sup>-60 DC**  
**Z<sup>®</sup>-60 FE**

CE  
UK  
CA

med  
underhållsinformation

Översättning av  
originalanvisningar  
Fourth Edition  
First Printing  
Part No. 1315862SWG

CLICK HERE TO **DOWNLOAD** THE COMPLETE MANUAL

- Thank you very much for reading the preview of the manual.
- You can download the complete manual from: [www.heydownloads.com](http://www.heydownloads.com) by clicking the link below



- Please note: If there is no response to CLICKING the link, please download this PDF first and then click on it.

CLICK HERE TO **DOWNLOAD** THE COMPLETE MANUAL

# Allmän säkerhet

Z-60 DC

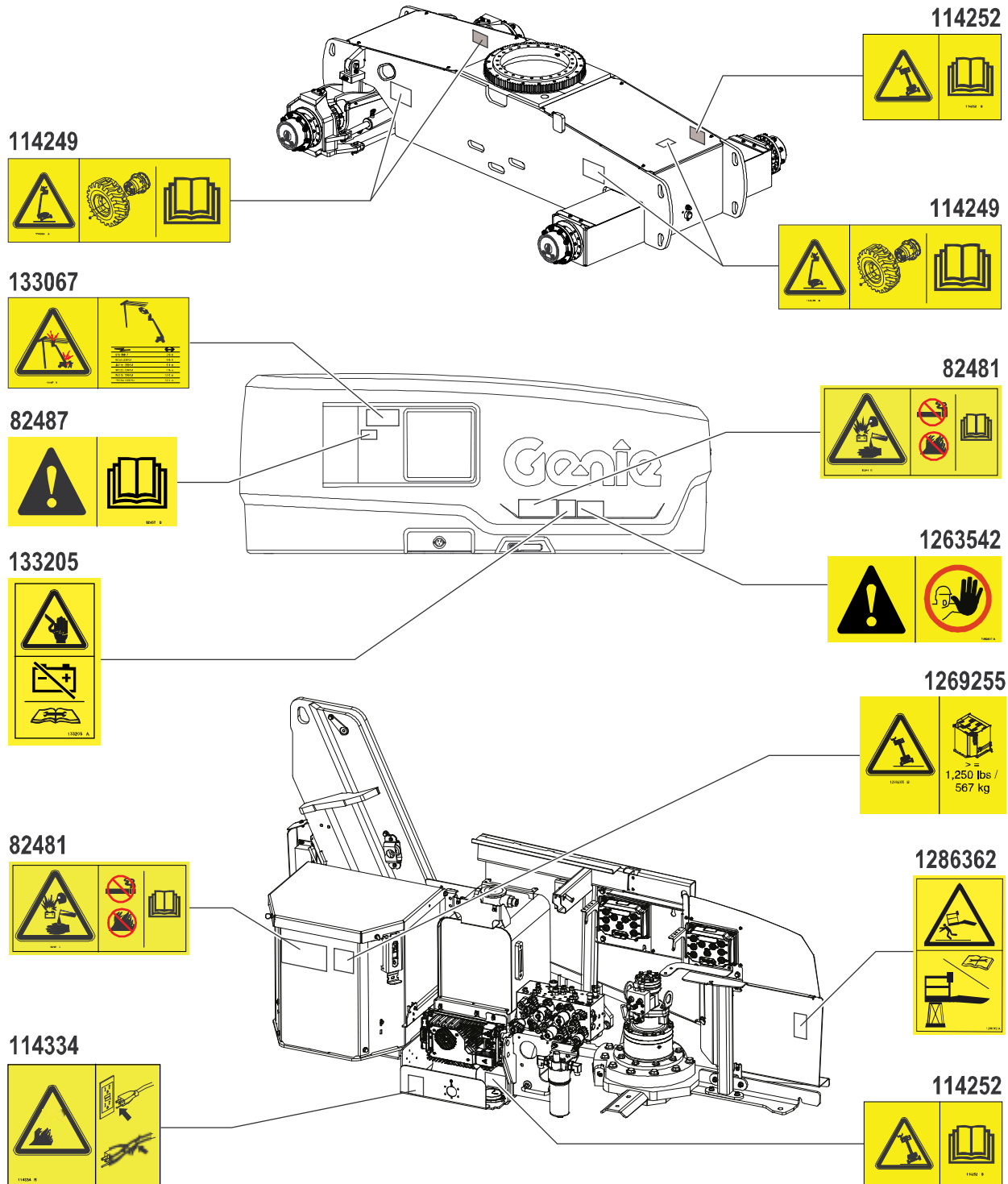

## Säkerhet för arbetsområdet

Beakta och använd kör- och styrfunktionernas färgkodade riktningsskyltar som finns på plattformen och körchassit.



Sänk inte över- eller underbommen förrän området därunder är fritt från personal och hinder.



Begränsa körhastigheten efter väglaget, trafikstockning, sluttning, personal i området och andra faktorer som kan orsaka påkörningsolyckor.

Se till att bommen inte kommer i vägen för en kran förrän kranens reglage först spärrats och/eller förebyggande åtgärder vidtagits för att förhindra eventuell kollision.

Utför aldrig konststycken eller spexa vid manövrering av maskinen.

### ⚠ Risk för kroppsskada

Använd aldrig maskinen om den läcker hydraulolja eller luft. Hydraulolja eller luft som läcker ut kan tränga igenom huden och/eller orsaka frätskador.

Felaktig kontakt med komponenter under övertäckningar leder till allvarlig skada. Endast utbildad underhållspersonal bör få komma åt komponenterna. Operatören bör endast ha tillträde när han genomför inspektionen före drift. Alla delar måste vara stängda och säkrade under drift.

Manövrera alltid maskinen i välventilerade utrymmen när motorn är igång för att undvika koloxidförgiftning.

### ⚠ Explosions- och brandrisker

Starta inte motorn om du känner att det luktar eller om du ser diesel eller andra explosiva ämnen.

Tanka inte maskinen när motorn är igång.

Se till att tankning och batteriladdning sker i öppna, välventilerade utrymmen där ingen risk för gnistbildning eller brand finns. Rök aldrig i samband med dessa moment.

Använd aldrig maskinen eller ladda batterierna på farliga platser eller på platser där potentiellt brandfarliga eller explosiva gaser eller partiklar kan förekomma.

Spruta inte in eter i motorn.

## Reglage

- 11 Dubbelaxligt proportionellt reglage för reglering av driv- och styrfunktioner  
ELLER  
Proportionellt reglage för körfunktion och tumvippomkopplare för styrfunktion.
- Flytta reglagehandtaget i samma riktning som den blå pilen på manöverpanelen, så kör maskinen framåt. Flytta reglagehandtaget i samma riktning som den gula pilen, så kör maskinen bakåt. Flytta reglagehandtaget i samma riktning som den blå triangeln, så styr maskinen åt vänster. Flytta reglagehandtaget i samma riktning som den gula triangeln, så styr maskinen åt höger.
- ELLER
- Flytta reglagehandtaget i samma riktning som den blå pilen på manöverpanelen, så kör maskinen framåt. Flytta reglagehandtaget i samma riktning som den gula pilen, så kör maskinen bakåt. Tryck på vänster sida på tumvippomkopplaren så styr maskinen åt vänster. Tryck på höger sida på tumvippomkopplaren så styr maskinen åt höger.

- 12 Omkopplare för körhastighetsval
- Symbol för maskin i lutning: Drift med låg hastighet för reducerad körhastighet och bättre kontroll.

Symbol för plant underlag: Drift med hög hastighet för maximal körhastighet.

- 13 Brytare för kontroll av körriktning
- För att köra när LCD-symbolen för köraktivering lyser håller du omkopplaren för aktivering av köräge åt något håll och flyttar körreglaget långsamt från mitten. Tänk på att maskinen kan flytta sig i motsatt riktning mot den riktning som kör- och styrreglagen flyttas.

- 14 LCD-avläsningsskärm

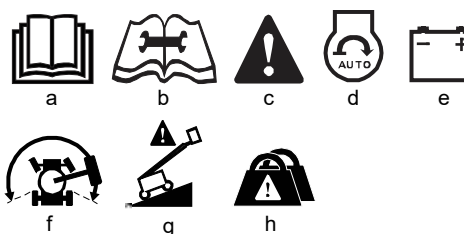

- a ytterligare information finns i bruksanvisningen
- b kontakta underhåll
- c risk
- d hybriddriftläge
- e DC-läge
- f köraktivering
- g maskinen står inte horisontellt
- h plattformsoverbelastning

## Inspektioner

- 65 Med bommen helt infälld kör du upp maskinen på en sluttning där chassits stigningsvinkel är större än 4,5°.
- ⊙ Resultat: Maskinen ska fortsätta gå.
- 66 Återgå till plan mark och höj underbommen till höjt läge (c:a 15° ovanför horisontalplanet).
- ⊙ Resultat: Maskinen ska stanna när chassits lutning överstiger 4,5° och larmet ska ljuda vid plattformensreglagen.
- 67 Sänk underbommen till nedsänkt läge eller kör i motsatt riktning.
- ⊙ Resultat: Maskinen bör röra på sig.
- 68 Med bommen helt infälld kör du upp maskinen på en sluttning där chassits stigningsvinkel är större än 4,5°.
- ⊙ Resultat: Maskinen ska fortsätta gå.
- 69 Återgå till plan mark och höj överbommen till höjt läge (c:a 10° ovanför horisontalplanet).
- 70 Kör upp maskinen på en sluttning där chassits rullningsvinkel är större än 2,5°.
- ⊙ Resultat: Maskinen ska stanna när chassits lutning överstiger 2,5° och larmet ska ljuda vid plattformensreglagen.
- 71 Sänk överbommen till nedsänkt läge eller kör i motsatt riktning.
- ⊙ Resultat: Maskinen bör röra på sig.
- 72 Återgå till plan mark och dra ut överbommen cirka 1,6 fot/0,5 m.
- 73 Kör upp maskinen på en sluttning där chassits rullningsvinkel är större än 2,5°.
- ⊙ Resultat: Maskinen ska stanna när chassits lutning överstiger 2,5° och larmet ska ljuda vid plattformensreglagen.
- 74 Sänk och dra in överbommen till nedsänkt läge.
- ⊙ Resultat: Maskinen bör röra på sig.
- 75 Återgå till plan mark och fäll ned bommen.
- 76 Med bommen helt infälld kör du upp maskinen på en sluttning där chassits rullningsvinkel är större än 2,5°.
- ⊙ Resultat: Maskinen ska fortsätta gå.
- 77 Återgå till plan mark och höj underbommen till höjt läge (c:a 15° ovanför horisontalplanet).
- 78 Kör upp maskinen på en sluttning där chassits rullningsvinkel är större än 2,5°.
- ⊙ Resultat: Maskinen ska stanna när chassits lutning överstiger 2,5° och larmet ska ljuda vid plattformensreglagen.
- 79 Fäll ned överbommen till nedsänkt läge.
- ⊙ Resultat: Maskinen bör röra på sig.

## Driftsanvisningar

### Maskindrift

FE-modeller kan köras med eller utan motorn igång.

- 1 Vrid om nyckelomkopplaren till mark- eller plattformskontroll.
- 2 Kontrollera att båda batterienheterna har anslutits innan maskinen tas i drift.
- 3 Kontrollera att båda de röda mark- och plattformsknapparna för nödstopp är utdragna till Till-läget.

### Nödstopp

Tryck in den röda nödstoppsknappen till Från-läget på chassits eller plattformens manöverpanel, så att samtliga funktioner avstannar.

Reparera den funktion som eventuellt inte avstannar, när du trycker på någon av de röda nödstoppsknapparna.

Val och drift via markkontrollerna åsidosätter plattformens röda nödstoppsknapp.

### Nödkraft

Använd nödkraft om den primära energikällan inte fungerar.

- 1 Vrid om nyckelomkopplaren till mark- eller plattformskontroll.
- 2 Dra ut plattformens röda nödstoppsknapp till Till-läget.
- 3 Tryck ner fotomkopplaren när kontrollerna används från plattformen.
- 4 Håll strömbrytaren för nödkraft i något läge och aktivera samtidigt den önskade funktionen.



### FE-modeller: Starta motorn

#### Från markreglagepanelen.

- 1 Vrid nyckelomkopplaren till markreglering.
- 2 Kontrollera att båda de röda mark- och plattformsknapparna för nödstopp är utdragna till Till-läget.
- 3 Flytta driftomkopplaren till hybriddriftläget.
- 4 Tryck på funktionsstartknappen för att starta motorn.



#### Från plattformreglagepanelen.

- 5 Vrid nyckelomkopplaren till manövrering från plattformen.
- 6 Kontrollera att båda de röda mark- och plattformsknapparna för nödstopp är utdragna till Till-läget.
- 7 Flytta driftomkopplaren till hybriddriftläget.
- 8 Tryck ned fotomkopplaren och starta motorn.

Om motorn inte startar inom 15 sekunder, utför felsökning och reparera vid behov. Vänta 60 sekunder före nytt startförsök.

Vid låga temperaturer, under -6 °C (20 °F), ska motorn värmas 5 minuter innan körning för att förhindra skador på hydraulsystemet.

Vid extrem kyla, -18 °C (0 °F) och under, bör maskinen vara utrustad med extra kallstartsats. Försök att starta motorn vid temperaturer under -18 °C (0 °F) kan kräva ett hjälpbatteri.

## Driftsanvisningar

### Anvisningar för batteripåfyllning och laddning

Detta förfarande gäller bara för blyackumulatorer.

- 1 Ta av batteriets ventilationslock. Ta av plastförslutningen permanent från batteriets ventilationsöppningar.
- 2 Fyll på batterisyra (elektrolytvätska) i varje cell tills plattorna täcks ordentligt.

Fyll inte ända upp förrän batteriladdningen slutförts. Om du fyller på för mycket kan batterisyran rinna över under laddningen. Neutralisera batterisyraspill med natriumbikarbonat och vatten.

- 3 Skruva på batteriets ventilationslock.
- 4 Ladda batteriet.
- 5 Kontrollera batteriets syranivå efter slutförd laddning. Fyll på med destillerat vatten till botten av påfyllningsröret. Fyll inte på för mycket.

### Efter varje användning

- 1 Välj en säker uppställningsplats – ett fast, plant underlag, fritt från hinder och trafik.
- 2 Dra in och sänk bommen till sitt viloläge.
- 3 Roter vridbordet så att bommen befinner sig mellan de icke styrande hjulen.
- 4 Vrid nyckelomkopplaren till Från-läget och ta ur nyckeln så att inga obehöriga kan använda maskinen.

CLICK HERE TO **DOWNLOAD** THE COMPLETE MANUAL

- Thank you very much for reading the preview of the manual.
- You can download the complete manual from: [www.heydownloads.com](http://www.heydownloads.com) by clicking the link below



- Please note: If there is no response to CLICKING the link, please download this PDF first and then click on it.

CLICK HERE TO **DOWNLOAD** THE COMPLETE MANUAL