

ТЯЖЕЛЫЕ ГРУЗОВИКИ

TRAKKER

ACTIVE TIME H

ACTIVE DAY H

ЭКСПЛУАТАЦИЯ И ТЕХНИЧЕСКОЕ ОБСЛУЖИВАНИЕ АВТОМОБИЛЯ



IVECO

CLICK HERE TO **DOWNLOAD** THE COMPLETE MANUAL

- Thank you very much for reading the preview of the manual.
- You can download the complete manual from: www.heydownloads.com by clicking the link below



- Please note: If there is no response to CLICKING the link, please download this PDF first and then click on it.

CLICK HERE TO **DOWNLOAD** THE COMPLETE MANUAL

Доступ к ветровому стеклу

Подниматься к ветровому стеклу (например, для его очистки) необходимо по подножкам, держась при этом за ручки, имеющиеся на решетке радиатора. Следите, чтобы ступеньки всегда были чистыми. На моделях, оснащенных наружным солнцезащитным козырьком, на внутренней стороне козырька имеется дополнительная ручка.

Передняя подножка

На рисунке подножка (1) показана в рабочем положении. Чтобы перевести подножку в это положение, освободите ее от зажимов (2), затем потяните вперед и проверьте, надежно ли она зафиксировалась в рабочем положении. Чтобы вернуть подножку в исходное положение, слегка поднимите ее, чтобы высвободить, и затем нажмите назад. Закрепите ее с помощью фиксаторов (2).



Панели приборов и управления

Верхняя консоль (если имеется)

1. Выключатель системы ASR.
2. Выключатель пневматического звукового сигнала.
3. Монтажное место для магнитолы.
4. Переключатель регулировки положения зеркал заднего вида с электроприводом (см. стр. 24).
5. Выключатель обогрева зеркал заднего вида.
6. Выключатель управления солнцезащитным козырьком.
7. Монтажное место для установки СВ-радиостанции.
8. Вольтметр.
9. Счетчик.
10. Термостат с датчиком температуры окружающего воздуха.
11. Указатель уровня масла в двигателе (если имеется).

Холодильник (если имеется)

1. Регулировочный термостат (отключен - минимальная - средняя - максимальная мощность) находится на задней стенке.
Чтобы выбрать режим работы, вставьте в прорезь регулировочной ручки монету или плоскую отвертку.
2. Дверца ХОЛОДИЛЬНОГО ОТДЕЛЕНИЯ (открывать прежде, чем дверцу отделения 3).
3. Дверца МОРОЗИЛЬНОГО ОТДЕЛЕНИЯ.
4. Ручка.
5. Выключатель со встроенным индикатором оранжевого свечения.
6. Сдвигная ниша для облегчения открывания.

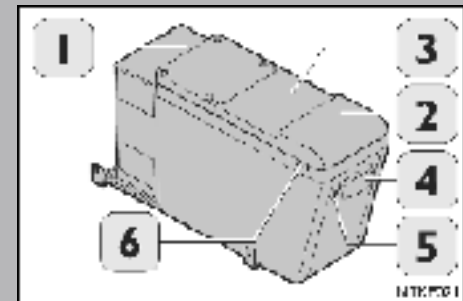

Обогреватель ветрового стекла (если имеется).

Выключатель обогрева ветрового стекла.

0. Выключенное состояние

1. Позволяет задействовать обогреватель ветрового стекла (включается быстрый прогрев).

2. Включает обогреватель ветрового стекла.

Поскольку при отпускании выключатель автоматически возвращается в положение (1), для включения обогревателя необходимо удерживать выключатель нажатым в течение некоторого времени.

Обогреватель включается на двадцать минут.

Из-за высокого потребления электроэнергии, **обогрев ветрового стекла следует включать только при работающем двигателе.**

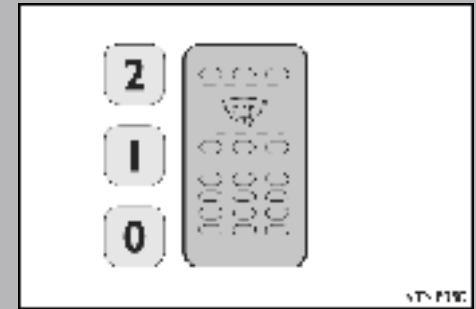

Коробка отбора мощности (если имеется)

На автомобиле могут быть установлены коробки отбора мощности следующего типа:

1. Коробка отбора мощности на механической коробке передач.
2. Коробка отбора мощности на коробке передач «Multipower».

1. Коробка отбора мощности на механической коробке передач.

Порядок включения:

Двигатель работает на холостом ходу и включена нейтральная передача:

- Задействовать стояночный тормоз.
- Выжать сцепление.
- Чтобы включить коробку отбора мощности, необходимо установить переключатель (А) в положение (1).
- Чтобы отключить коробку отбора мощности, необходимо установить переключатель (А) в положение (0).
- При необходимости автомобиль может двигаться с включенным отбором мощности. В данном случае переключать передачи запрещается.

Важное замечание!

При включенном отборе мощности можно вести регистрацию частоты вращения коленчатого вала двигателя (см. инструкции на стр. 100).

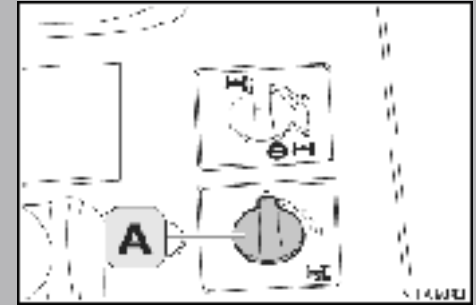

Система централизованной смазки (если имеется)

Смазка производится автоматически и осуществляется в два этапа: **в режиме ожидания и в режиме работы.**

Система включается при повороте ключа зажигания (1) в положение MAR. В первую очередь система запускается в режиме ожидания, при котором смазка не осуществляется, а затем переходит в режим работы.

Если в режиме ожидания ключ зажигания извлекается из замка (замок переводится в положение STOP), время, прошедшее с момента начала ожидания до извлечения ключа, сохраняется в памяти системы. При последующем повороте замка в положение MAR, режим ожидания возобновляется с момента прерывания.

Время (часть прошедшего периода ожидания) может храниться в памяти в течение трех суток.

Если автомобиль не эксплуатируется в течение более длительного периода (больше 3-х суток), при запуске двигателя система смазки автоматически запустится в режиме работы.

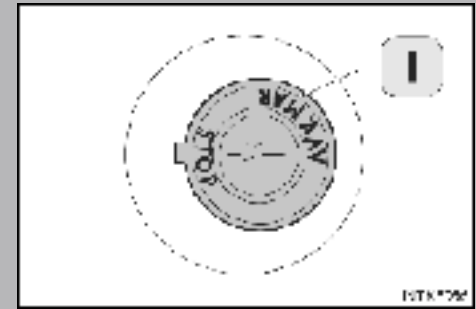

Люк (если имеется)

1. Ручка открытия люка.

Чтобы открыть люк, поверните ее против часовой стрелки. Чтобы закрыть люк, поверните ее по часовой стрелке.

Внимание! При закрытии не прилагайте чрезмерного усилия к ручке, чтобы установить ее в соответствующее углубление. При необходимости поверните ее на пол-оборота назад и повторите процедуру.

Люк с электроприводом (если имеется)

2. Выключатель управления люком.

3. Узел ручного управления люком.

Если электропривод люка неисправен, для открытия или закрытия люка действуйте следующим образом:

Снимите крышку и с помощью подходящего ключа или плоской отвертки с широким лезвием (10–12 мм) возьмите регулировочный винт вверх, поворачивая его по часовой стрелке, чтобы открыть люк, или против часовой стрелки, чтобы закрыть его. Чтобы восстановить нормальное рабочее состояние редуктора электродвигателя, после выполнения ручной регулировки убедитесь, что привод отключен.

В данном случае рекомендуется повернуть (на 1/4 оборота) регулировочный винт ключом или плоской отверткой (не нажимая на него вверх) в противоположном направлении.

Таким образом устройство возвращается в нормальное рабочее состояние.

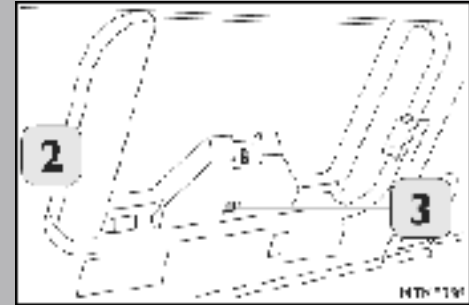
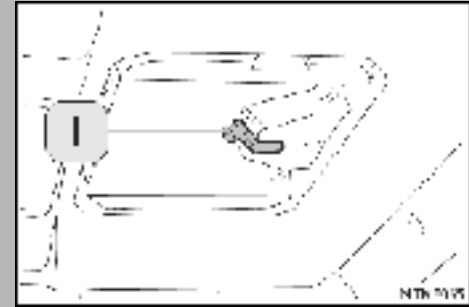

Аксессуары, устанавливаемые владельцем

Самоклеющиеся таблички

При установке и снятии самоклеящихся табличек запрещается пользоваться режущими инструментами (лезвиями, ножами и т. д.), поскольку они могут оставить на лакокрасочном покрытии глубокие царапины, что приведет к преждевременному появлению скрытой коррозии.

Радиопередатчики и мобильные телефоны

Запрещается пользоваться в автомобиле мобильными телефонами и иными радиопередающими устройствами (например, радиостанциями СВ-диапазона). Это возможно только при наличии наружной антенны, специально предназначенной для этих целей. Пользование в кабине автомобиля мобильными телефонами, СВ-передатчиками и подобными устройствами без наружной антенны приводит к образованию радиочастотных электромагнитных полей, которые, усиливаясь за счет резонансного эффекта во внутреннем пространстве кабины, могут не только создавать угрозу здоровью, но и вызывать сбои в работе электронных систем автомобиля. Такие приборы могут препятствовать правильному функционированию электронных систем автомобиля, (электронных модулей, ABS и т. д.), что в свою очередь может повлиять на безопасность движения.

Кроме того, радиус действия таких приборов может уменьшиться из-за экранирующего действия кабины.

Установка дополнительного электрооборудования

Не рекомендуется устанавливать электрическое и электронное оборудование, которое не поставляется компанией IVECO или является нелегальным (например, СВ-радиостанции, мощность которых превышает разрешенные 5 Вт, что может привести к появлению электромагнитных помех).

Экономичное вождение, безопасное для окружающей среды

- Не выводите непрогретый двигатель на режим максимальной мощности.
- Без необходимости не повышайте обороты двигателя в режиме холостого хода.
- По возможности во время движения держите окна кабины закрытыми. Используйте кондиционер и систему вентиляции. Это поможет быстро установить желаемый микроклимат.
- Если позволяет дорожная обстановка (транспортный поток, качество дорожного полотна), осуществляйте движение на самой высокой передаче.
- При медленном движении в потоке городского транспорта или в колонне рекомендуется свести к минимуму использование устройств, потребляющих много энергии (например, уменьшить обороты вентилятора кабины).
- Нажатие на педаль акселератора в момент переключения передач или перед остановкой двигателя не только бессмысленно, но и может привести к повреждению турбокомпрессора.
- Добиться оптимального соотношения расхода топлива и ходовых показателей можно за счет поддержания оборотов двигателя в зеленом секторе шкалы тахометра. Никогда не используйте предельные скорости (красный сектор тахометра).
 - а. зеленый сектор $1000 \div 1500$ об/мин (экономичное вождение)
 - б. желтый сектор $1900 \div 2200$ об/мин (зона максимальной эффективности для применения моторного тормоза)
 - с. красный сектор свыше 2600 об/мин (превышение скорости).
- Строго соблюдайте график технического обслуживания. Плановое регулярное техническое обслуживание — наилучший способ обеспечения безопасной работы и поддержания эксплуатационных расходов на самом низком уровне. Проведение такого вида осмотра в течение гарантийного периода является обязательным требованием, в противном случае гарантийные обязательства утрачивают силу.

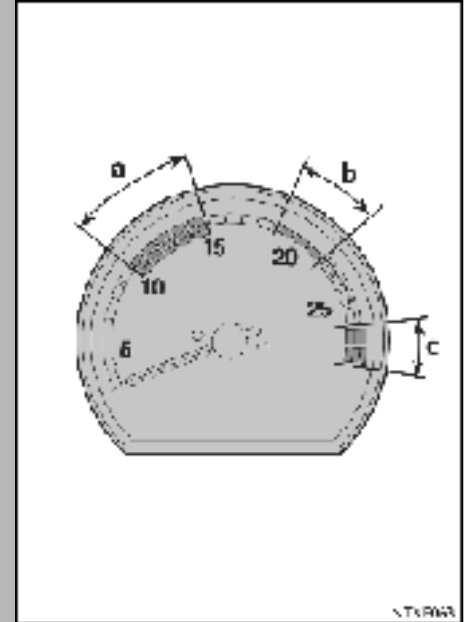

Перед началом движения

Убедитесь, что не горит контрольная лампа низкого давления воздуха в тормозах (неисправность тормозной системы) и что минимальное давление воздуха в обоих тормозных контурах (переднего и заднего мостов) достигло значения 6,5 бар. Если эта контрольная лампа горит, то необходимо проделать следующее: запустить двигатель на частоте вращения холостого хода (при включенном стояночном тормозе) и подождать, пока система не подзарядится до максимального значения, равного 11 бар.

Если контрольная лампа продолжает гореть и после подзарядки, это свидетельствует о наличии неисправности в тормозной системе.

Тогда необходимо незамедлительно обратиться на станцию сервисного обслуживания IVECO.

В этом случае движение на автомобиле разрешается только при наличии крайней необходимости и с особой осторожностью, поскольку работоспособность тормозной системы нарушена.

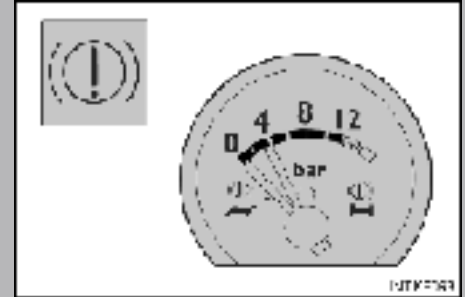

Управление моторным тормозом и тормозом-замедлителем (если имеется)

Управление моторным тормозом

С помощью многопозиционного переключателя на панели приборов можно выбрать три различные системы для управления моторным тормозом, используемые в различных ситуациях:

0. Кнопка на полу кабины (работает постоянно); для прерывистого режима работы при движении в гористой местности или на заснеженной или обледенелой дороге.
1. Соединенная с педалью акселератора, срабатывает при нажатии педали; для использования на дорогах с протяженным постоянным уклоном. В этом случае для максимальной эффективности моторного тормоза целесообразно выбрать передачу, которая поддерживает частоту вращения коленчатого вала двигателя на уровне 1900–2400 об/мин.
2. Соединенная с рабочим тормозом, работает в зависимости от педали тормоза и срабатывает при ее нажатии и удержании; используется, в основном, чтобы уменьшить износ рабочих тормозов при движении по дорогам, где требуется частое торможение (например, в городе). Если вы собираетесь использовать только моторный тормоз, тогда просто используйте кнопку, расположенную на полу кабины.

Контрольная лампа (3) на панели контрольных ламп загорается при каждом включении моторного тормоза.

Внимание!

Применение моторного тормоза в сочетании с педалью акселератора (система 1) деактивирует все регулирующие операции, выполняемые системой круиз-контроля.

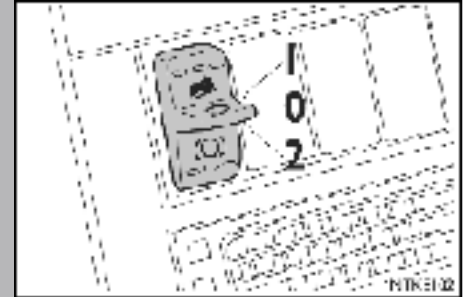

CLICK HERE TO **DOWNLOAD** THE COMPLETE MANUAL

- Thank you very much for reading the preview of the manual.
- You can download the complete manual from: www.heydownloads.com by clicking the link below



- Please note: If there is no response to CLICKING the link, please download this PDF first and then click on it.

CLICK HERE TO **DOWNLOAD** THE COMPLETE MANUAL

Использование механических коробок передач

Управление мультипликатором (ZF 16S151–16S181)

Мультипликатор — это устройство, позволяющее разделить каждую из имеющихся 8 передач переднего и 1 передачу заднего хода на две. Управление мультипликатором осуществляется при помощи рычага клапана предварительного выбора, который встроен в ручку рычага переключения передач.

Рычаг клапана вверх = передачи верхнего ряда

Рычаг клапана вниз = передачи нижнего ряда

Чтобы задействовать мультипликатор, просто переключите упомянутый рычаг и полностью выжмите сцепление. Клапан, управляемый педалью сцепления, подает воздух в управляющий цилиндр мультипликатора, после чего происходит переключение. Чтобы мультипликатор работал правильно, не следует выжимать и отпускать сцепление слишком быстро.

Во избежание случайного включения мультипликатора рекомендуется перемещать рычаг предварительного выбора непосредственно перед переключением (нажатием на педаль сцепления).

Совсем не обязательно использовать мультипликатор на всех передачах. Однако в некоторых случаях он будет особенно полезен, например:

- Если требуется максимальная мощность двигателя, например, если автомобиль тяжело трогается, при выполнении обгона или при разгоне на подъеме.
- При замедленном движении по городу, в транспортном потоке и т. д., — то есть в тех случаях, когда требуется расходовать топливо наиболее экономно.
- Для экономии топлива рекомендуется устанавливать рычаг мультипликатора в верхнее положение (повышающие передачи).

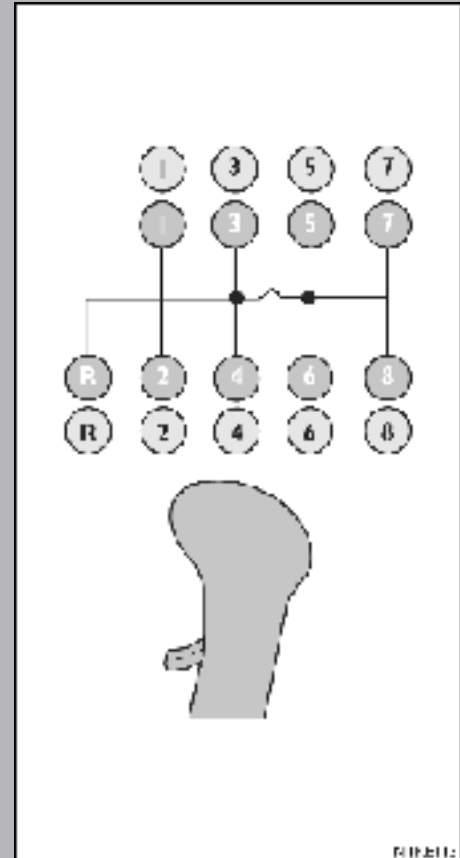



Внимание!

Чтобы пользоваться домкратом правильно, строго соблюдайте указания, приведенные на табличке, прикрепленной к домкрату. Помните также, что перед подъемом автомобиля его необходимо затормозить стояночным тормозом и подложить упоры под колеса. Поднимать автомобиль домкратом можно лишь на ограниченное время, необходимое для замены колеса. Находиться под автомобилем, поднятым на домкрате, запрещается. При необходимости обратитесь за помощью в сервисную службу.

Замена колеса

Чтобы заменить колесо, следуйте следующим указаниям:

- Остановите автомобиль на ровной площадке с твердым покрытием.
 - Не вывесив колесо, которое необходимо заменить, ослабьте гайки его крепления.
 - Поднимите автомобиль, установив домкрат в одной из точек, показанных на рисунке:
- A.** задний мост (автомобили с колесной формулой 4x2, 6x4 и 8x4x4)
B. передний мост/мосты (автомобили с колесной формулой 4x4 и 6x6).

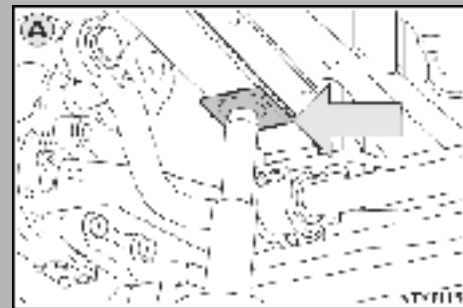

Меры предосторожности при работе с установленными ЭБУ

Перед проведением любых ремонтных работ на коробках с электрическими выводами, особенно перед заменой в случае необходимости пускового контактора двигателя, строго соблюдайте приведенные указания во избежание короткого замыкания.

- Перед снятием контактора с ЭБУ необходимо отключить главный прерыватель или снять клеммы с аккумуляторных батарей.
- Если при снятии контактора с ЭБУ с него свалился пластиковый защитный чехол, замените контактор.

VDI (интерфейс данных об автомобиле)

На автомобиле может быть установлено электронное устройство, предназначенное для считывания собранных данных, называемое VDI (интерфейс данных об автомобиле).

Данные, получаемые с VDI, обладают определенными допусками. Для получения необходимых данных на компьютере должно быть установлено специальное программное обеспечение.



Внимание!

Во избежание значительных утечек масла не отсоединяйте приводные валы.

- Буксировка нагруженных автомобилей должна осуществляться с использованием жесткой сцепки и без вывешивания колес.
- Если характер неисправности требует вывешивания заднего моста для буксировки, разгрузите автомобиль или подведите под мост специальную грузовую тележку.

Буксировка автомобиля

Перед буксировкой автомобиля с вывешенными передними колесами обязательно отключите систему пуска двигателя и извлеките предохранитель ABS.

Буксировка автомобиля, оснащенного системой ASR

Во избежание случайного вмешательства устройства ASR с соответствующим тормозным действием на ведущие колеса рекомендуется отключить двигатель повернув ключ зажигания в положение STOP.

Если это по какой-либо причине невозможно, перед запуском отсоедините предохранитель номер 6 (5A), отвечающий за электрическую цепь ASR.

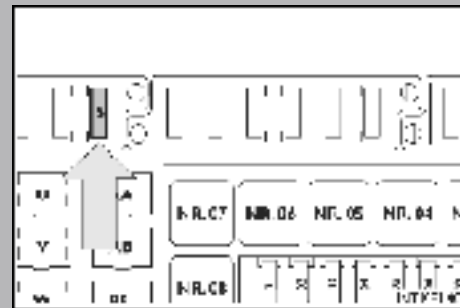

<input type="checkbox"/> Идентификационные данные	160
<input type="checkbox"/> Табличка паспортных данных автомобиля	161
<input type="checkbox"/> Идентификационная табличка автомобиля	162
<input type="checkbox"/> Модели	163
<input type="checkbox"/> Двигатель	164
<input type="checkbox"/> Сцепление	165
<input type="checkbox"/> Коробка передач	165
<input type="checkbox"/> Раздаточная коробка	165
<input type="checkbox"/> Рулевое управление	165
<input type="checkbox"/> Подвеска	165
<input type="checkbox"/> Тормоза — тормозная система	166
<input type="checkbox"/> Давление воздуха в шинах	168
<input type="checkbox"/> Электрооборудование	170
<input type="checkbox"/> Заправка топлива	171
<input type="checkbox"/> Международные обозначения смазочных материалов и специальных жидкостей	176

Технические характеристики

Давление воздуха в шинах

Давление в шинах при эксплуатации на дорогах без твердого покрытия и в условиях бездорожья

Для движения по песку предпочтительны бескамерные шины, а также наличие на автомобиле системы подкачки шин, позволяющей компенсировать падение давления, возникающее вследствие попадания песка в зазор между бортом шины и ободом.

ПРИ ДВИЖЕНИИ ПО ДОРОГАМ: данные значения давления должны использоваться при эксплуатации автомобиля на дорогах с твердым (асфальтобетонным) покрытием.

ПРИ ДВИЖЕНИИ ПО КОЛЕЙНЫМ ДОРОГАМ: данные значения давления рекомендуется использовать при движении по неровным дорогам.

ПРИ ДВИЖЕНИИ ПО ПЕСКУ: доведение давления до указанных значений позволяет преодолевать наиболее тяжелые участки, при движении по которым существует опасность потери сцепления и закапывания автомобиля в песок.

Во избежание быстрой потери сцепления рекомендуется двигаться со скоростью не выше 20 км/ч.

Тип	Передний мост			Задний мост		
	Максимальная нагрузка	Порядок управления системой	бар	Максимальная нагрузка	Порядок управления системой	бар
12R22.5 152/148K	7100	для движения по дорогам	8,5	12 600	для движения по дорогам	8,5
	4600	для движения по колейным дорогам	4,0	9200	для движения по колейным дорогам	4,0
	4600	для движения по песку	2,0	9200	для движения по песку	2,0
13R22.5 156/150K	8000	для движения по дорогам	8,5	13 400	для движения по дорогам	8,5
	7000	для движения по колейным дорогам	6,0	12 000	для движения по колейным дорогам	6,0
	7000	для движения по песку	3,5	12 000	для движения по песку	3,5
12.00R20 154/150K	7500	для движения по дорогам	8,5	13 400	для движения по дорогам	8,5
	7000	для движения по колейным дорогам	5,75	12 000	для движения по колейным дорогам	5,75
	7000	для движения по песку	3,0	12 000	для движения по песку	3,0
12.1200R24 156/153K	8000	для движения по дорогам	7,5	14 600	для движения по дорогам	7,5
	7000	для движения по колейным дорогам:	5,0	12 000	для движения по колейным дорогам	5,0
	7000	для движения по песку	3,0	12 000	для движения по песку	3,0
315/80R22.5 156/150K	8000	для движения по дорогам	8,5	13 400	для движения по дорогам	8,5
	6500	для движения по колейным дорогам	5,5	11 000	для движения по колейным дорогам	5,5
	6500	для движения по песку	3,25	11 000	для движения по песку:	3,25

3. Перед выполнением любых работ на автомобиле (шлифовка, сварка, замена узлов и деталей и т. п.) отсоедините отрицательную клемму от аккумуляторной батареи.

Расположение таблички: под решеткой радиатора или на ее внутренней стороне.



4. Запрещается выполнять сварочные, сверлильные, шлифовальные и другие аналогичные работы на автомобиле в непосредственной близости от электропроводки, а также рядом с трубками и шлангами.

Расположение таблички: под решеткой радиатора или на ее внутренней стороне.

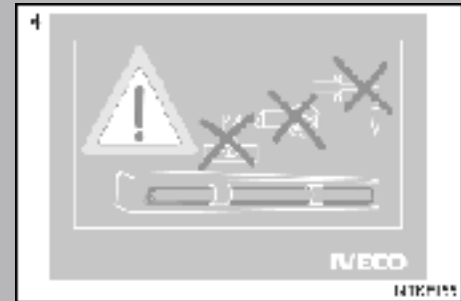

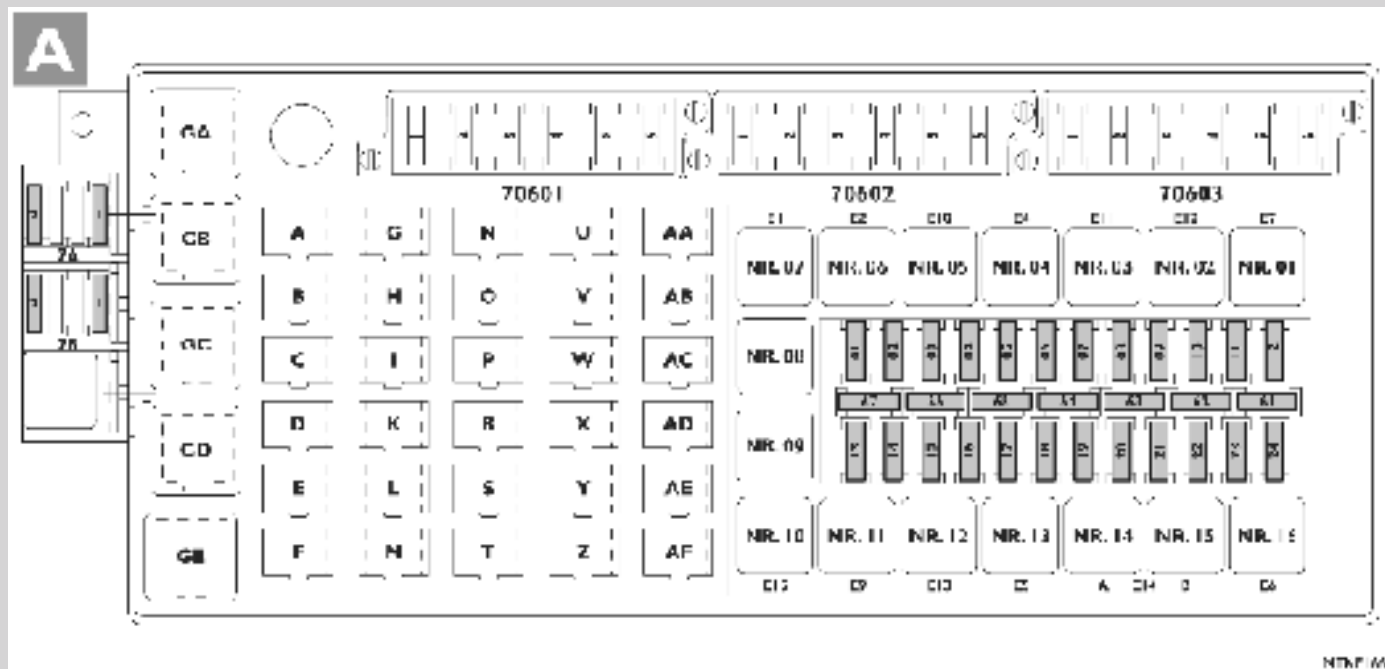

Перед каждой поездкой

(Порядок действий для автомобилей, оборудованных специальным индикатором)

1 Проверьте уровень масла в двигателе.

Проверяется прибором (прибор с циферблатом и стрелкой) на верхней панели.

Автомобиль при этом должен находиться на ровной поверхности и с момента остановки двигателя должно пройти не менее 30 минут.

На приборе предусмотрены следующие положения:

- **ВЫКЛ. (OFF):** положение покоя
- **ВКЛ.(ON):** измерение / проверка
- **ИНДИКАЦИЯ (INDICATION):** поле разделено на одну красную зону (минимальный уровень масла) и одну желтую зону (максимальный уровень масла).

Процедура проверки уровня масла

- Вставьте ключ зажигания и поверните его в положение **MAR**.
- Стрелка переходит из положения **OFF** в положение **ON** примерно за одну секунду, при этом производится измерение. Затем стрелка перемещается в поле индикации, где, для индикации уровня масла, находится около 30 секунд.

После этого стрелка возвращается в положение **OFF**, где и остается на все время работы двигателя.

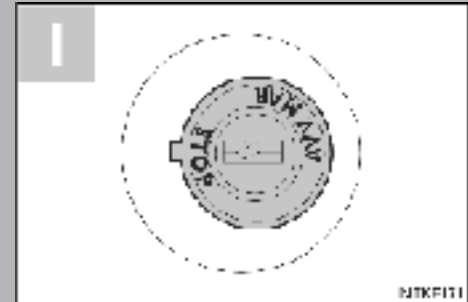
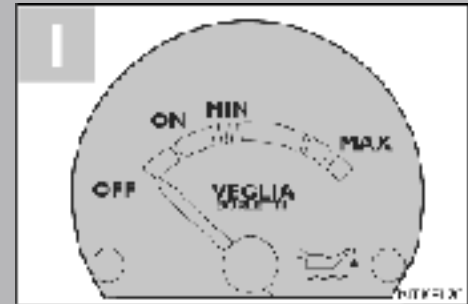

Еженедельное обслуживание

- 9 При проверке работы и обслуживании домкрата выполняйте указания, приведенные в руководстве по его эксплуатации.
Проверьте работу контрольной лампы, срабатывающей при незафиксированной кабине.

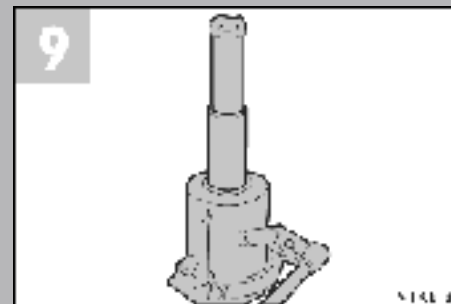

Карта технического обслуживания

Плановое техническое обслуживание включает в себя набор стандартных операций, а также «внеплановые» операции (проводимые вне графика) и другие, называемые «разовыми».

Стандартные операции технического обслуживания обозначены индексом **М**. Их необходимо проводить с регулярными интервалами, кратными друг другу, выраженными в километрах пробега.

Внеплановые операции обозначаются индексом **ЕР**. Они являются дополнением к стандартным. Их необходимо проводить совместно со стандартными операциями, но с различными интервалами.

Разовые операции обозначаются индексом **Т**. Это специфические операции, выполняемые через определенные промежутки времени и приуроченные, как правило, к смене сезонов.

Для того чтобы уменьшить время, затрачиваемое на техническое обслуживание, рекомендуется проводить внеплановые операции в зависимости от ежегодного пробега автомобиля и от проведения операций, относящихся к плановому техническому обслуживанию.

Внеплановые/разовые операции для карьерных и строительных самосвалов

Проведение этих операций можно совмещать с плановым техническим обслуживанием.

T7 — каждые три года

- Замена жидкости и прокачка гидропривода сцепления.

Примечание:

- ⁽¹⁾ При наработке менее 800 моточасов в год и (или) при отсутствии счетчика моточасов выполняется не реже одного раза в год.
- ⁽²⁾ При небольших пробегах фильтры охлаждающей жидкости необходимо заменять один раз в год перед началом весеннего сезона.

Внеплановые/разовые операции для автомобилей, выполняющих дорожные перевозки на короткие и дальние расстояния

Проведение этих операций можно совмещать с плановым техническим обслуживанием.

T5 — каждые два года

- Замена фильтрующего элемента и очистка корпуса воздушного фильтра (3).
- Замена охлаждающей жидкости в двигателе.
- Замена фильтра картерных газов двигателя.

T4 — один раз в год

- Замена жидкости и прокачка гидропривода сцепления.

Примечание

- ⁽¹⁾ При небольших пробегах замена масла и фильтра производится один раз в два года.
- ⁽²⁾ При небольших пробегах фильтры охлаждающей жидкости необходимо заменять один раз в год перед началом весеннего сезона.
- ⁽³⁾ Загрязнение воздушного фильтра происходит главным образом при работе в сильно загрязненных местах. Поэтому фильтрующий элемент воздушного фильтра необходимо заменять при появлении сигнала от соответствующего датчика вне зависимости от того, пройден ли километражный интервал, указанный в графике регулярного технического обслуживания.

CLICK HERE TO **DOWNLOAD** THE COMPLETE MANUAL

- Thank you very much for reading the preview of the manual.
- You can download the complete manual from: www.heydownloads.com by clicking the link below



- Please note: If there is no response to CLICKING the link, please download this PDF first and then click on it.

CLICK HERE TO **DOWNLOAD** THE COMPLETE MANUAL