

UMBAUANLEITUNG
Zylinderlager

MODIFICATION INSTRUCTIONS
Cylinder bearings

INSTRUCTIONS DE MODIFICATION
Supports de vérin

OMBOUWAANWIJZING
Cilinderlagers

ISTRUZIONI PER MODIFICA
Supporti cilindro

CLAAS

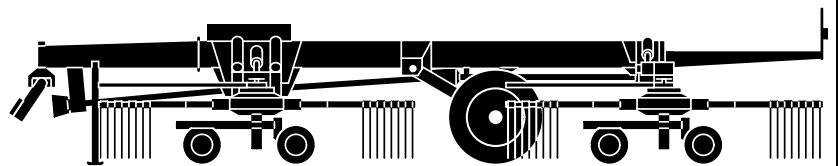

LINER 3000

CLICK HERE TO **DOWNLOAD** THE COMPLETE MANUAL

- Thank you very much for reading the preview of the manual.
- You can download the complete manual from: www.heydownloads.com by clicking the link below



- Please note: If there is no response to CLICKING the link, please download this PDF first and then click on it.

CLICK HERE TO **DOWNLOAD** THE COMPLETE MANUAL

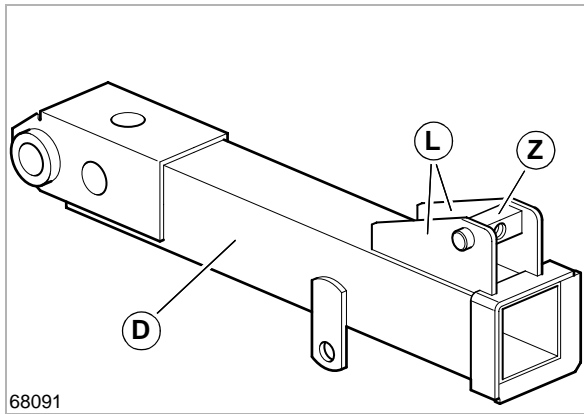

An den beiden hinteren Auslegern (D) das Zylinderlager (Z) entfernen.



Achtung!

Die Laschen (L) dürfen hierbei nicht beschädigt werden!

(Abb. 4)

4

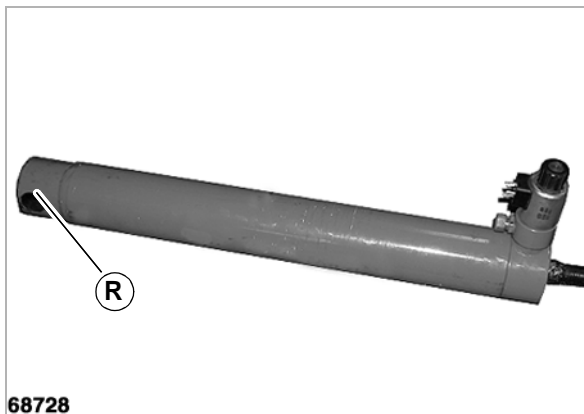

Hydraulikzylinder rohrseitig (R) an der Maschine anbauen.

(Abb. 5)

5

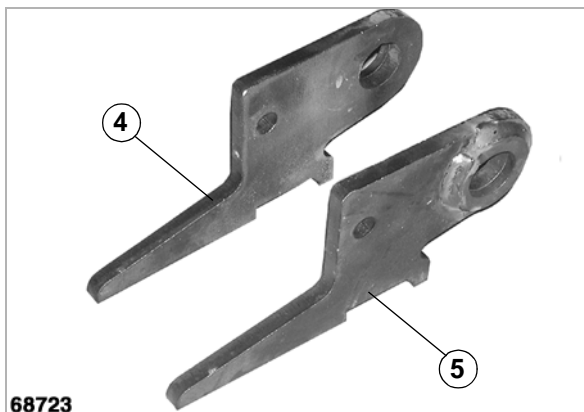

Kolbenstange (N) mit den Platten (4) (5) und dem Bolzen (3) abstecken und zwischen die Laschen (L) einführen.

(Abb. 6, 7)

6

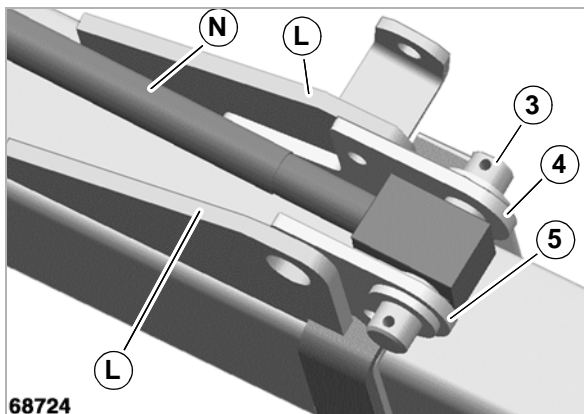

7



68720

4 Package list

CONVERSION KIT 975 374.0

Pos.-Nr.	Spare part no.	Designation	Size	DIN	Quantity
1	975 262.0	Additional plate 1			1
2	975 263.0	Additional plate 2			1
3	958 306.2	Pin	30H9 x 149		2
4	234 306.0	Washer	30,5 x 42 x 2	CN201215	2
5	235 684.2	Roll pin	8 x 70-N	CN201310	2

3 Consignes générales

IMPORTANT

Afin d'éviter des risques d'accidents, toute personne qui s'occupe de la mise en service, l'entretien, la réparation ou la vérification de cette machine/équipement doit lire et observer les instructions de cette notice d'utilisation. Lire en particulier le chapitre « Consignes générales » dans votre notice d'utilisation et respecter les réglementations en vigueur dans votre pays en matière de prévention des accidents.

Avant de commencer le travail vérifier d'abord que tous les outils et moyens nécessaires sont complets. Comparer le modèle de machine / d'équipement, la liste en chapitre « Pièces fournies » avec le jeu de composants fourni.

La spécification des composants, p. ex. des vis, est mentionné dans la liste « Pièces fournies ». Dans cette liste chaque composant est muni d'un numéro de position (no. de pos.). En plus y sont indiqués le numéro de pièce détachée, la désignation, la dimension, DIN et le nombre.

Pour une meilleure orientation, dans les instructions de montage, les pièces déjà existantes sont munies des lettres et les pièces neuves sont munies des chiffres (numéro de position).

Les textes et les tableaux sont établis neutres, autant que possible. Les différences entre les modèles sont mises en évidence par des renvois dans le texte.

Les caractéristiques techniques, dimensions et poids sont indiqués avec les tolérances usuelles.

Les côtés avant, arrière, droit et gauche s'entendent toujours dans le sens de marche.

1 Inleiding

INLEIDING

Deze handleiding beschrijft hoe u op een tijdsbesparende en veilige manier de kapverhoging kunt monteren volgens de instructies in de aanbouwset nr. 975 374.0.

Lees daarom deze handleiding voor het begin van alle werkzaamheden zorgvuldig door! Neem vooral hoofdstuk »**Algemene aanwijzingen**« in acht.

De volgende machines kunnen omgebouwd worden:

Cirkelzwader:

LINER 3000

De omvang van de levering is op pagina 4.1 beschreven. Controleer voor u begint te werken of de aanbouwset compleet is.

Beschouw de opsomming „Omvang van de levering" ook als aanvulling op de onderdelenlijst.

Uw CLAAS-klantendienst

it

***Istruzioni per modifica
Supporti cilindro***

CLICK HERE TO **DOWNLOAD** THE COMPLETE MANUAL

- Thank you very much for reading the preview of the manual.
- You can download the complete manual from: www.heydownloads.com by clicking the link below



- Please note: If there is no response to CLICKING the link, please download this PDF first and then click on it.

CLICK HERE TO **DOWNLOAD** THE COMPLETE MANUAL