



Kasutusjuhend

GS™-1530/32

GS™-1930/32

GS™-2032

GS™-2632

GS™-3232

GS™-2046

GS™-2646

GS™-3246

GS™-4047

CE

Sisaldab
hooldusteavet

Originaaljuhiste tõlge
Eighth Edition
Second Printing
Part No. 1261084ETGT

CLICK HERE TO **DOWNLOAD** THE COMPLETE MANUAL

- Thank you very much for reading the preview of the manual.
- You can download the complete manual from: www.heydownloads.com by clicking the link below



- Please note: If there is no response to CLICKING the link, please download this PDF first and then click on it.

CLICK HERE TO **DOWNLOAD** THE COMPLETE MANUAL

Tööpiirkonna ohutus



Ärge lükake ega tõmmake ühtegi platvormist väljaspool olevat eset.

Ärge modifitseerige ega blokeerige piirlüliteid.

Ärge modifitseerige ega blokeerige masina komponente, mis mingil viisil masina ohutust ja stabiilsust mõjutavad.

Ärge vahetage masina stabiilsuse jaoks üliolulisi komponente teistsuguse massi või tehniliste andmetega komponentide vastu.

Ärge kasutage originaalakudest vähem kaaluvaid akusid. Akud täidavad vastukaalu rolli ja on masina stabiilsuse tagamisel üliolulised. Iga aku peab kaaluma 29,5 kg. Akuraam koos akudega peab kaaluma vähemalt 152 kg.

GS-4047 masinate puhul peab iga aku kaaluma 37 kg. Akuraam koos akudega peab kaaluma vähemalt 181 kg.

Ärge modifitseerige ega muutke ülemist tööplatvormi tootja eelneva heakskiiduta. Tööriistahoidikute või muude materjalide platvormi, varbakaitsete või kaitsepiirete külge paigaldamine võib suurendada platvormi massi ja pinda või koormust.

Maksimaalne käsirežiimi jõud – CE

Mudel	Käsirežiimi jõud	Maksimaalne inimeste arv
GS-1530	400 N	Kasutamiseks ainult sisetimingimustes – 2
GS-1532	400 N 200 N	Sisetimingimustes – 2 Välistingimustes – 1
GS-1930	400 N	Kasutamiseks ainult sisetimingimustes – 2
GS-1932	400 N 200 N	Sisetimingimustes – 2 Välistingimustes – 1
GS-2032	400 N 200 N	Sisetimingimustes – 2 Välistingimustes – 1
GS-2632	400 N	Kasutamiseks ainult sisetimingimustes – 2
GS-3232	400 N	Kasutamiseks ainult sisetimingimustes – 2
GS-2046	400 N	Sisetimingimustes/välistingimustes – 2
GS-2646	400 N	Sisetimingimustes/välistingimustes – 2
GS-3246	400 N 200 N	Sisetimingimustes – 2 Välistingimustes – 1
GS-4047	400 N	Kasutamiseks ainult sisetimingimustes – 3

Juhtseadised

- 5 Sõidu-, manööverdus-, tõstmis- ja tugijalgade funktsioonide proportsionaalne juhthoob ning funktsiooni lubamise lüliti

Tõstmisfunktsioon: tõstmisfunktsiooni lubamiseks vajutage ja hoidke all platvormi juhthooval paiknevat funktsiooni lubamise lüliti. Liigutage juhthooba sinise noolega näidatud suunas ja platvorm tõuseb üles. Liigutage juhthooba kollase noolega näidatud suunas ja platvormi langetatakse. Platvormi langetamise ajal peab kostma platvormi langetamise hoiatussignaal.

Sõidufunktsioon: sõidufunktsiooni lubamiseks vajutage ja hoidke all platvormi juhthooval paiknevat funktsiooni lubamise lüliti. Liigutage juhthooba juhtkilbil oleva sinise noolega näidatud suunas, masin liigub edasi sinise noolega näidatud suunas. Liigutage juhthooba juhtkilbil oleva kollase noolega näidatud suunas, masin liigub edasi kollase noolega näidatud suunas.

Tugijalgade funktsioon: tugijalgade funktsiooni lubamiseks vajutage ja hoidke all funktsiooni lubamise lüliti. Liigutage juhthooba sinise noolega näidatud suunas ja tugijalad tõmmatakse sisse. Liigutage juhthooba kollase noolega näidatud suunas ja tugijalad lükatakse välja.

- 6 Pöidlalüliti manööverdamiseks

Vajutage pöidlalüliti vasakut poolt ja masin pöörab platvormi juhtkilbil oleva sinise kolmnurgaga näidatud suunas.



Vajutage pöidlalüliti paremat poolt ja masin pöörab platvormi juhtkilbil oleva kollase kolmnurgaga näidatud suunas.



- 7 LED-diagnostikanäit, akude täituvuse näidik ja tõstmise/sõitmise näidik

- 8 Sõidufunktsiooni nupp

Vajutage seda nuppu, et aktiveerida sõidufunktsioon.

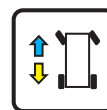

Ülevaatus toimingud

- 72 Liigutage aeglaselt juhthooba sinise noolega näidatud suunas ja seejärel kollase noolega näidatud suunas.
- ⊙ Tulemus: masin ei tohiks sinise ja kollase noolega näidatud suundades liikuda.
- 73 Vajutage sõidufunktsiooni nuppu.
- 74 Hoidke all juhthooval olevat funktsiooni lubamise lüliti.
- 75 Vajutage juhthoova peal olevat pöidlalüliti juhtkilbil oleva sinise ja kollase kolmnurgaga näidatud suunas.
- ⊙ Tulemus: pööratavad rattad ei tohiks pöörduda sinise ja kollase kolmnurgaga näidatud suundades.
- 76 Tõstke platvorm üles.
- ⊙ Tulemus: platvorm peaks tõusma 9,8 m ja peatuma.
- 77 Langetage täielikult platvorm.
- 78 Vajutage tugijalgade funktsiooni nuppu.
- 79 Oodake seitse sekundit, kuni tugijalgade funktsiooni lubamine aegub.
- 80 Liigutage aeglaselt juhthooba sinise noolega näidatud suunas ja seejärel kollase noolega näidatud suunas.
- ⊙ Tulemus: tugijalad ei tohiks sisse liikuda.
- 81 Vajutage tugijalgade funktsiooni nuppu.
- 82 Liigutage juhthooba sinise noolega näidatud suunas.
- ⊙ Tulemus: tugijalad peaksid sisse liikuma. Eraldi tugijalgade märgutuled põlevad pidevalt roheliselt ajal, mil vastav tugijalg sisse liigub.
- 83 Jätkake juhthoova või jalglüliti (kui olemas) all hoidmist, kuni tugijalad on täielikult sisse tõmmatud. Laske juhthoob lahti, kui kõik tugijalgade näidikud on kustunud. Nüüd on kõik funktsioonid taastatud.

Märkus. Kui juhthoob või jalglüliti (kui olemas) vabastatakse sissetõmbamise ajal liiga vara, hakkab tugijalgade märgutuli roheliselt vilkuma, viidates, et tugijalad ei ole täielikult sisse tõmmatud.

Kasutusjuhised

Manööverdamine

- 1 Vajutage sõidufunktsiooni nuppu. LCD-ekraanil süttib sõidufunktsiooni sümboli all ring.

Kui juhthooba ei liigutata seitsme sekundi jooksul pärast sõidufunktsiooni nupu vajutamist, kustub sõidufunktsiooni sümboli all olev ring ja sõidufunktsioon ei käivitu. Vajutage veel kord sõidufunktsiooni nuppu.

- 2 Hoidke jalglülitit (olemasolu korral) vajutatuna.

- 3 Pöörake juhthoova peal olevat pöidlalülitit kasutades pööratavaid rattaid.



Sõitmine

- 1 Vajutage sõidufunktsiooni nuppu. LCD-ekraanil süttib sõidufunktsiooni sümboli all ring.

Kui juhthooba ei liigutata seitsme sekundi jooksul pärast sõidufunktsiooni nupu vajutamist, kustub sõidufunktsiooni sümboli all olev ring ja sõidufunktsioon ei käivitu. Vajutage veel kord sõidufunktsiooni nuppu.

- 2 Jalglülitiga varustatud masinad: hoidke korraga all nii jalglülitit kui ka juhthooval asuvat funktsiooni lubamise lülitit.

- 3 Kiiruse suurendamine: liigutage juhthoob aeglaselt keskasendist välja.

Kiiruse vähendamine: liigutage juhthooba aeglaselt keskasendi poole.

Peatumine: liigutage juhthoob tagasi keskasendisse või vabastage funktsiooni lubamise lüliti.

Masina sõidusuunda vaadake platvormi juhtkilbil ja platvormil olevatelt värvikodeeringuga suunanooltelt.

Kui platvorm on tõstetud, on masina sõidukiirus piiratud.

Aku seisukord mõjutab masina jõudlust. Kui aku laetuse taseme näidik hakkab vilkuma, langeb masina sõidukiirus ja funktsioonide kiirus.

Transportimise ja tõstmise juhised

Tõstmise juhised

Langetage täielikult platvorm. Kindlustage, et platvormilaidendus, juhtseadised ja komponendid oleksid korralikult kinni. Eemaldage masinalt kõik lahtised esemed.

Määrake sellel leheküljel olevat tabelit ja pilti kasutades kindlaks oma masina raskuskeske.

Kinnitage tõstekomponendid ainult selleks ettenähtud masina tõstepunktide külge. Masina esiosas on kaks 2,5 cm ava ja redelis veel kaks masina tõstmiseks mõeldud ava.

Reguleerige tõstekomponente, et vältida masina kahjustamist ja hoida masinat loodis.

Raskuskeskme tabel

Mudel	X-telg	Y-telg
GS-1530	49,8 cm	47,2 cm
GS-1532	49,8 cm	47,2 cm
GS-1930	50,8 cm	49,5 cm
GS-1932	50,8 cm	49,5 cm
GS-2032	80,9 cm	53,9 cm
GS-2632	82,2 cm	59,3 cm
GS-3232	78,7 cm	67,3 cm
GS-2046	82,7 cm	56,8 cm
GS-2646	88,2 cm	56,4 cm
GS-3246	83,7 cm	59,9 cm
GS-4047	85,8 cm	51,5 cm

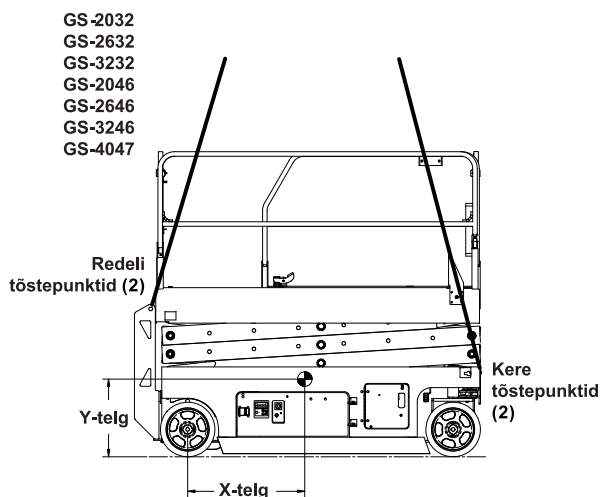
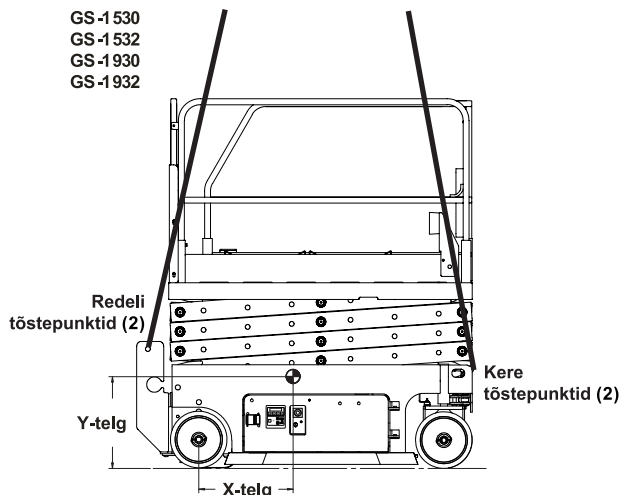

CLICK HERE TO **DOWNLOAD** THE COMPLETE MANUAL

- Thank you very much for reading the preview of the manual.
- You can download the complete manual from: www.heydownloads.com by clicking the link below



- Please note: If there is no response to CLICKING the link, please download this PDF first and then click on it.

CLICK HERE TO **DOWNLOAD** THE COMPLETE MANUAL