



Manual do operador

S-40 TRAX
S-45 TRAX

ANSI/CSA
North America
South America
Asia

com informações
sobre manutenção

First Edition
First Printing
Part No. 217555PB

CLICK HERE TO **DOWNLOAD** THE COMPLETE MANUAL

- Thank you very much for reading the preview of the manual.
- You can download the complete manual from: www.heydownloads.com by clicking the link below



- Please note: If there is no response to CLICKING the link, please download this PDF first and then click on it.

CLICK HERE TO **DOWNLOAD** THE COMPLETE MANUAL

Segurança geral

82487



114473



82601



82602

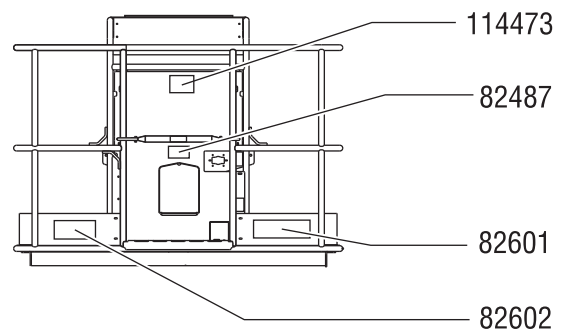
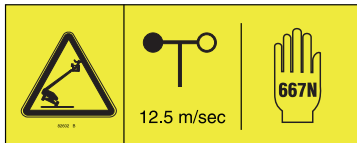

Segurança na área de trabalho

▲ Segurança do acessório para elevação de painéis

Leia, entenda e siga todas as advertências e instruções fornecidas com os acessórios para elevação de painéis.

Não exceda a capacidade nominal da plataforma. O peso combinado dos suportes, painéis, ocupantes, ferramentas e qualquer outro equipamento não deve exceder a capacidade nominal.

O conjunto dos acessórios para elevação de painéis pesa 30 lb / 13,6 kg.

A capacidade máxima dos acessórios para elevação de painéis é de 250 lb / 113 kg.

O peso dos acessórios para elevação de painéis e da carga dos acessórios pode limitar o número máximo de ocupantes na plataforma a uma pessoa.

Prenda os acessórios na plataforma. Prenda os painéis nos trilhos da plataforma usando as correias fornecidas.

Não opere a não ser que você esteja adequadamente treinado e conheça todos os riscos associados à elevação de painéis.

Não exerça forças horizontais nem crie cargas laterais na máquina, elevando ou abaixando cargas fixas ou suspensas.

Altura máxima vertical dos painéis: 4 ft / 1,2 m

Velocidade máxima do vento: 15 mph / 6,7 m/s

Área máxima do painel: 32 sq ft / 3 m²

Trave após cada utilização

- 1 Selecione um local de estacionamento seguro: uma superfície nivelada e firme, sem obstruções e tráfego.
- 2 Retraia e desça a lança até a posição retraída.
- 3 Gire a base giratória de modo que a lança fique entre as esteiras não comandadas pela direção.
- 4 Coloque a chave de comando na posição desligado e remova a chave para evitar o uso não autorizado.
- 5 Calce as esteiras.

Inspeções

Inspeção pré-operação

- Verifique se os manuais de segurança e responsabilidades do operador estão completos, legíveis e guardados no recipiente localizado na plataforma.
- Verifique se todos os adesivos são legíveis e se estão nos devidos lugares. Consulte a seção Inspeções.
- Verifique se há vazamentos de óleo hidráulico e se o nível está correto. Adicione óleo, se necessário. Consulte a seção Manutenção.
- Verifique se há vazamentos de fluido da bateria e se o nível está correto. Adicione água destilada, se necessário. Consulte a seção Manutenção.
- Verifique se há vazamentos de óleo do motor e se o nível está correto. Adicione óleo, se necessário. Consulte a seção Manutenção.
- Verifique se há vazamentos do fluido refrigerante do motor e se o nível está correto. Adicione fluido refrigerante, se necessário. Consulte a seção Manutenção.
- Verifique se há sinais de desgaste, rachaduras e cortes nas esteiras de borracha.

Verifique se há danos, modificações não autorizadas, peças ausentes ou instaladas de forma inadequada nos seguintes componentes ou áreas:

- componentes elétricos, fiação e cabos elétricos;
- mangueiras hidráulicas, conexões, cilindros e distribuidores;
- tanques de combustível e de óleo hidráulico;
- motores de acionamento e da base giratória e cubos de tração;

- coxins;
- esteira, roda dentada, polia intermediária, truque, chassi / estrutura, tensionador;
- motor e componentes relacionados;
- chaves limitadoras e buzina;
- alarmes e sinalizadores (se instalados);
- porcas, parafusos e outros elementos de fixação;
- trilho ou porta de entrada da plataforma.

Inspeccione a máquina por completo e verifique se há:

- trincas em soldas ou componentes estruturais;
- deformações ou danos na máquina;
- excesso de ferrugem, corrosão ou oxidação.
- Verifique se todos os componentes estruturais e outros itens vitais estejam presentes e de que todos os elementos de fixação e pinos associados estejam nos seus devidos lugares e corretamente apertados;
- Depois de concluir a inspeção, verifique se todas as tampas dos compartimentos estão nos seus lugares e travadas.

Inspeções

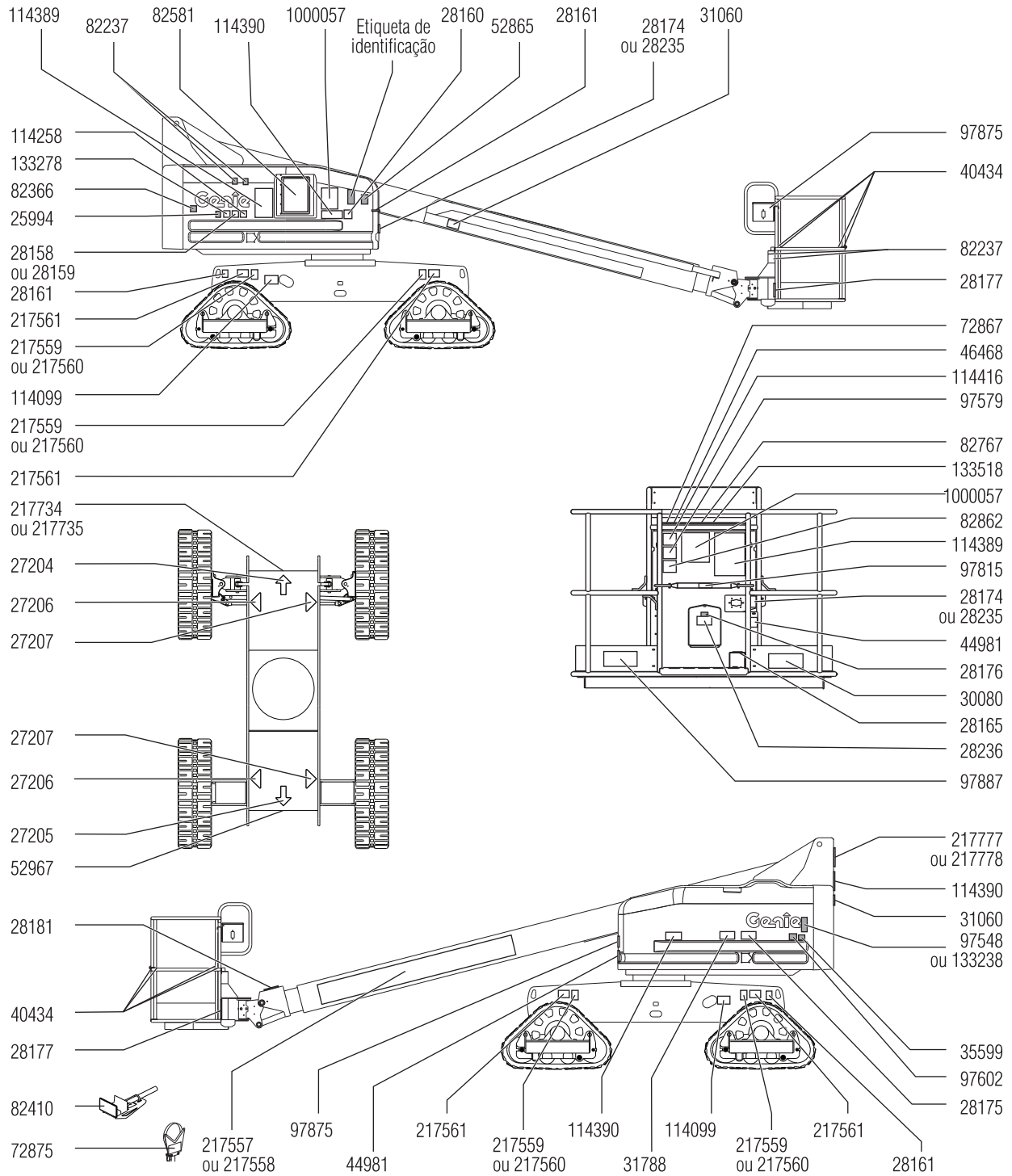

Instruções de operação

Operação do acessório para elevação de tubos

- 1 Verifique se as instruções de montagem e instalação do conjunto do acessório para elevação de tubos foram seguidas corretamente e se os acessórios estão presos nos trilhos da plataforma.
 - 2 Coloque a carga de modo que fique apoiada nos dois conjuntos. O comprimento da carga deve ficar paralelo ao comprimento da plataforma.
 - 3 Centralize a carga nos acessórios para elevação de tubos.
 - 4 Prenda a carga em cada conjunto. Passe a correia de nylon na carga. Solte a trava e deslize a correia. Aperte a correia.
 - 5 Empurre e puxe a carga com cuidado para verificar se os acessórios e a carga estão presos.
 - 6 Mantenha a carga presa enquanto a máquina estiver se movimentando.
- ▲ Risco de tombamento. O peso do conjunto do acessório para elevação de tubos e da carga nos acessórios reduz a capacidade nominal da plataforma da máquina e deve ser considerado na carga total da plataforma.
- ▲ Risco de tombamento. O peso do conjunto do acessório para elevação de tubos e da carga dos acessórios pode limitar o número máximo de ocupantes na plataforma.

Capacidade do acessório para elevação de tubos

Todos os modelos	200 lb 90,7 kg
Peso do conjunto do acessório para elevação de tubos	21 lb 9,5 kg

Conjunto do acessório para elevação de painéis

- 1 Coloque o adesivo de advertência na parte frontal de cada acessório para elevação de painéis (se necessário).
- 2 Instale o amortecedor de borracha 1 na base do acessório. Consulte a ilustração.
- 3 Prenda o amortecedor com 2 contraporcas de alto perfil e 2 arruelas.

Instalação do acessório para elevação de painéis

- 1 Insira a parte do gancho nas fendas da base do acessório.
- 2 Fixe o acessório para elevação de painéis no tubo inferior da plataforma no local desejado.
- 3 Instale o amortecedor de borracha 2 na base do acessório e coloque o gancho. Consulte a ilustração.
- 4 Prenda com 2 contraporcas de baixo perfil.
- 5 Se o acessório para elevação de painéis estiver instalado em um tubo de suporte do piso da plataforma, insira o parafuso em forma de U no piso, ao redor do tubo e na base do acessório.
- 6 Prenda o parafuso em forma de U com 2 porcas e 2 arruelas. Vá para a etapa 9.
- 7 Se o acessório para elevação de painéis não estiver instalado em um tubo de suporte do piso da plataforma, use o tubo de alumínio fornecido.
- 8 Coloque o tubo entre o acessório e o piso na plataforma. Insira o parafuso em forma de U no piso, ao redor do tubo e na base do acessório.
- 9 Repita o procedimento acima para o segundo conjunto de peças.

CLICK HERE TO **DOWNLOAD** THE COMPLETE MANUAL

- Thank you very much for reading the preview of the manual.
- You can download the complete manual from: www.heydownloads.com by clicking the link below



- Please note: If there is no response to CLICKING the link, please download this PDF first and then click on it.

CLICK HERE TO **DOWNLOAD** THE COMPLETE MANUAL