

# FT57 - FENDT Katana

## Curso avanzado



**FT57**

CLICK HERE TO **DOWNLOAD** THE COMPLETE MANUAL

- Thank you very much for reading the preview of the manual.
- You can download the complete manual from: [www.heydownloads.com](http://www.heydownloads.com) by clicking the link below



- Please note: If there is no response to CLICKING the link, please download this PDF first and then click on it.

CLICK HERE TO **DOWNLOAD** THE COMPLETE MANUAL

Datos técnicos: Medidas y pesos	
<b>Tipo de cosechadora de forraje</b>	<b>Katana 65 St3b</b>
Vía delantera estándar	2492 mm
Vía trasera estándar	2618 mm
Diámetro del círculo de paso del perno delantero	400 mm
Orificios con roscas (eje delantero)	16 de M20
Diámetro del círculo de paso del perno trasero	275 mm
Perno y rosca del eje trasero	8 de M20
<b>Pares de apriete</b>	
Tuercas de las ruedas delanteras DIN 933 M20	410 Nm
Tuercas de las ruedas traseras	450 Nm

### 1.1.2 Datos técnicos: información general para Katana 65 S4

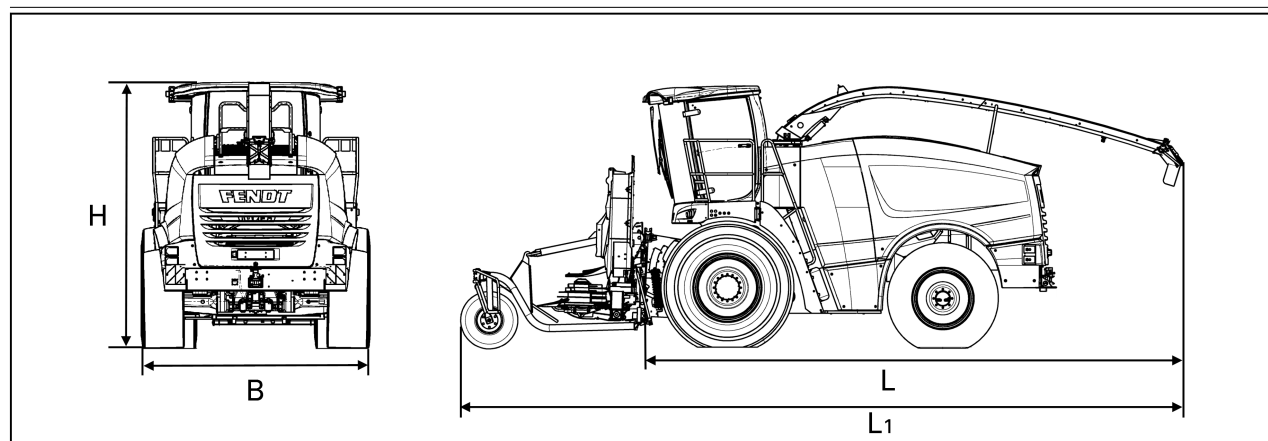

Fig. 2

Datos técnicos: Medidas y pesos	
<b>Tipo de cosechadora de forraje</b>	<b>Katana 65 S4</b>
<b>Pesos</b>	
Peso en vacío, depósito lleno	16000 kg
Peso total admisible	18500 kg

Válvulas (por cilindro)	
Número de válvulas de admisión	2 unidades
Número de válvulas de escape	2 unidades
Holgura de la válvula: válvula de admisión/válvula de escape	0,3 mm ± 0,05 mm/0,6 mm ± 0,05 mm

### 1.1.7 Datos técnicos: Caja de cambios

Transmisión hidrostática de variación continua	
Gama de desplazamiento	I (modo de campo)
	II (modo de carretera)
Velocidad (marcha adelante)	
Modo campo	De 0 a 20 km/h
Modo carretera	De 0 a 40 km/h
Velocidad (marcha atrás)	
Modo campo	De 0 a 12 km/h
Modo carretera	De 0 a 20 km/h

### 1.1.8 Datos técnicos: Sistema hidráulico

Sistema hidráulico	
Aceite hidráulico, primer llenado	140 l
Cambio de aceite	75 l
Grado del aceite	<b>HVLP 46</b> HLP 46, HVLDP 46
Dirección asistida mediante sistema hidráulico	Sí
Bombas hidráulicas	5
Motores hidráulicos	3
Refrigerador del aceite hidráulico	Aceite - Aire - Refrigerador

**NOTA:**

Para temperatura del aceite superiores a 55°C, el aceite hidráulico se pasa al enfriador.

Puntos de llenado	Cantidad [1]	Tipo [2]
Primer llenado	100 l /	<p>Anticongelante AGCO Parts, rojo violeta</p> <p>¡Utilice únicamente refrigerante incluido en la lista de especificaciones de líquidos de servicio de Mercedes-Benz!</p> <ul style="list-style-type: none"> <li>• <b>Concentrado:</b> Especificación 325.5</li> <li>• <b>Mezcla:</b> Especificación 326.5</li> </ul>
<b>Lubricantes</b>		
Lubricación central	8 kg	Grasa EP AGCO Parts Premium, grasa de litio Fendt Ultra, grasa EP Fendt Extra o grasa de litio saponificada, NLGI de clase 2
Puntos de lubricación	Intervalo tras la lubricación	Grasa EP AGCO Parts Premium, grasa de litio Fendt Ultra, grasa EP Fendt Extra o grasa de litio saponificada, NLGI de clase 2
Lubrique la caja de cambios de los rodillos de alimentación	Intervalo tras la lubricación	Olista Longtime 3EP de alta presión (X902.002.471.000)

[1] Para determinar la cantidad necesaria, utilice la varilla de nivel de aceite u observe si rebosa la boca de llenado, etc.

[2] Para conocer las marcas registradas, si se especifican, consulte la lista actual de lubricantes y combustibles que se ha enviado a los talleres Fendt autorizados como boletín de servicio.

## Katana 85

Puntos de llenado	Cantidad [1] Aprox. l	Tipo [2]
<b>Aceite del motor</b>		
Rellenado	Si es necesario	Aceite de motor AGCO Parts Premium Extra 10W-40, Fendt Premium Extra Grade 10W-40 o aceites compatibles con las directrices de líquidos de MTU para las series 1600 categoría 3.1 (bajo nivel de SAPS)
Cambio de aceite	71,0 l	
<b>Transmisión principal</b>		
Cambio de aceite	35 l	Aceite para ejes AGCO Parts LS 80W-90, Fendt Super Trans 85W-90 o aceite de transmisión hipoide SAE 85W-90, SAE 80W-90, SAE 90 según API GL5
<b>Transmisión auxiliar</b>		
Cambio de aceite	2,2 l	Aceite para ejes AGCO Parts LS 80W-90, Fendt Super Trans 85W-90 o aceite de transmisión hipoide SAE 85W-90, SAE 80W-90, SAE 90 según API GL5
<b>Caja de cambios de los rodillos superiores</b>		

**2.1.5 Kit de diagnóstico diésel**

X991.635.010.000



Fig. 4

**Kit complementario para cosechadora de forraje**

Para realizar medidas en la cosechadora de forraje con motor Mercedes OM502, se necesita el siguiente kit complementario X991.635.090.000.

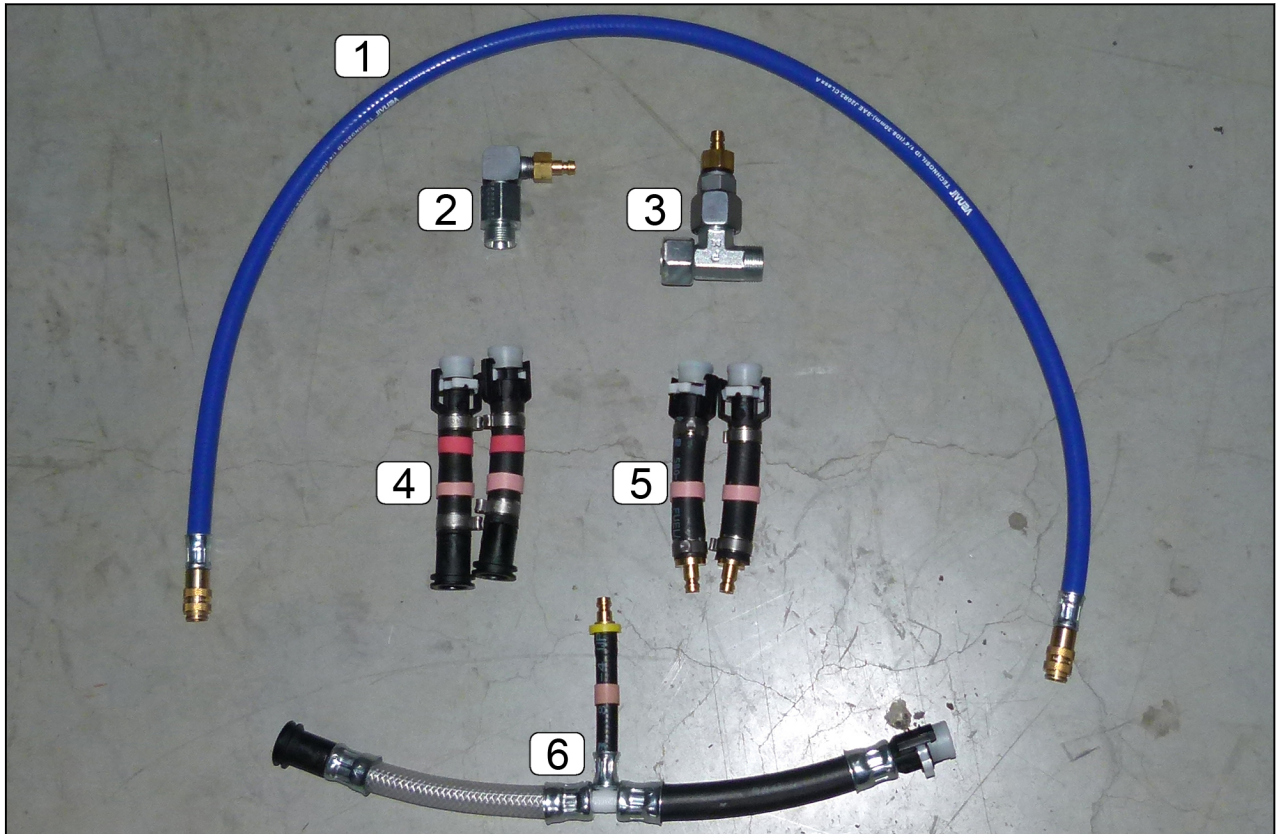

Fig. 5

- |  |  |
|--|--|
| (1) Manguera de medición de la presión de turbocompresión  | (4) Tapón de estanqueidad  |
| (2) Adaptador de medición de la presión de turbocompresión | (5) Adaptador de medición de la unidad de control del motor      |
| (3) Adaptador de medición del prefiltro                    | (6) Adaptador de medición en Y de la unidad de control del motor |

**IMPORTANTE:**

*Asegúrese de mantener una limpieza máxima al trabajar en el circuito de combustible. No utilice componentes de diagnóstico del sistema SCR en el sistema de combustible.*

## 2.7 Postratamiento del escape

### 2.7.1 Kit de diagnóstico del sistema SCR

X991.635.020.000



Fig. 18

### Kit complementario para cosechadora de forraje

Para realizar medidas en la cosechadora de forraje con motor Mercedes OM502, se necesita el siguiente kit complementario X991.635.080.000.



Fig. 19

- |   |   |
|---|---|
| (1) Botella de enjuague para agua desmineralizada           | (4) Mangueras de alimentación             |
| (2) Adaptador de medición y manguera para medición de flujo | (5) Adaptador para recipiente             |
| (3) Manguera de medición para comprobar la presión          | (6) Adaptador de enjuague                 |
|   | (7) Racor de aire comprimido con manguera |
|   | (8) Adaptador                             |

**3.1.5 Kit de diagnóstico diésel**

X991.635.010.000



Fig. 4

**Kit complementario para cosechadora de forraje**

Para realizar medidas en la cosechadora de forraje con motor Mercedes OM502, se necesita el siguiente kit complementario X991.635.090.000.

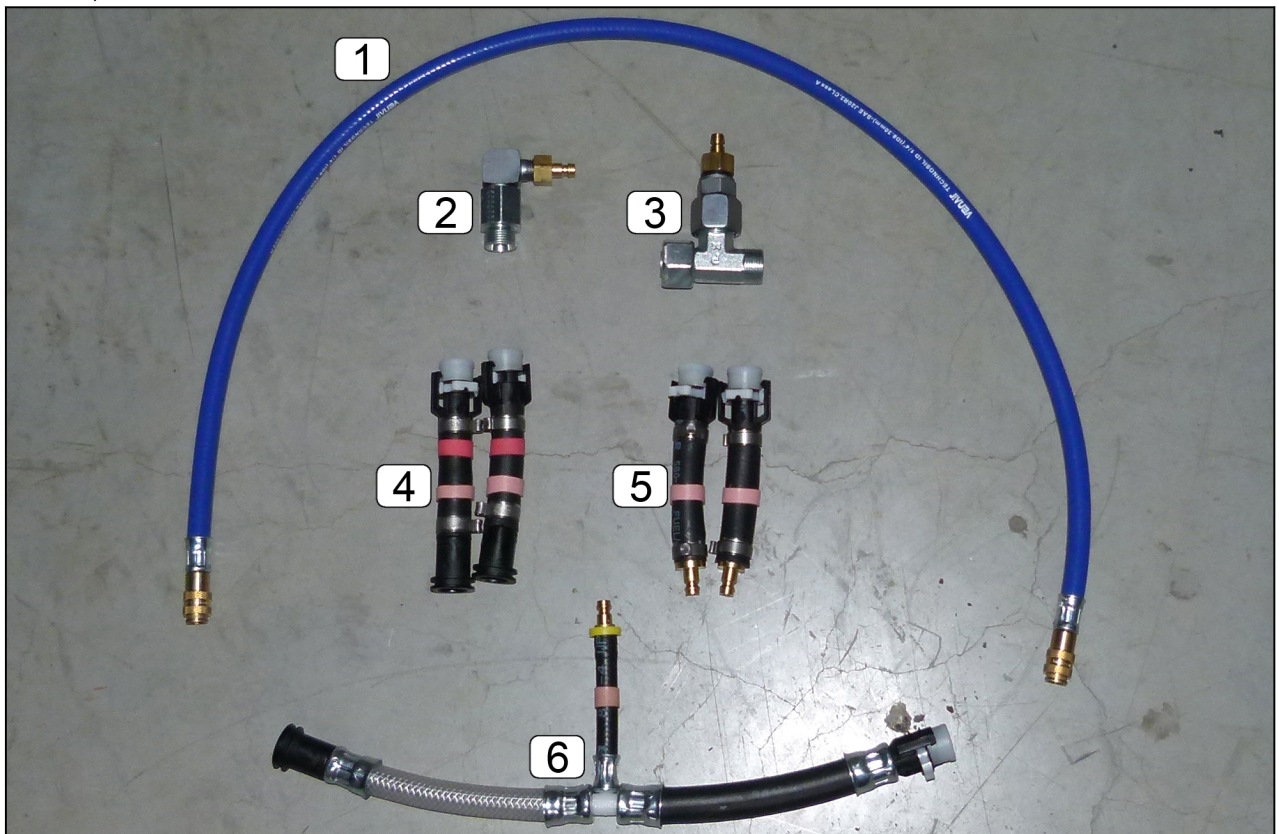

Fig. 5

- |  |  |
|--|--|
| (1) Manguera de medición de la presión de turbocompresión  | (4) Tapón de estanqueidad  |
| (2) Adaptador de medición de la presión de turbocompresión | (5) Adaptador de medición de la unidad de control del motor      |
| (3) Adaptador de medición del prefiltro                    | (6) Adaptador de medición en Y de la unidad de control del motor |

**IMPORTANTE:**

*Asegúrese de mantener una limpieza máxima al trabajar en el circuito de combustible. No utilice componentes de diagnóstico del sistema SCR en el sistema de combustible.*

## 3.6 Circuito de refrigeración

### 3.6.1 Drenaje del refrigerante



Deben realizarse los siguientes trabajos previos:

- Apague el motor y fije la cosechadora de forraje para que no ruede
- Abra el interruptor de desconexión de la batería
- Deje enfriar el motor



**PELIGRO:**  
El sistema de refrigeración del motor se encuentra bajo presión incluso una vez desconectado. El refrigerante puede estar muy caliente.

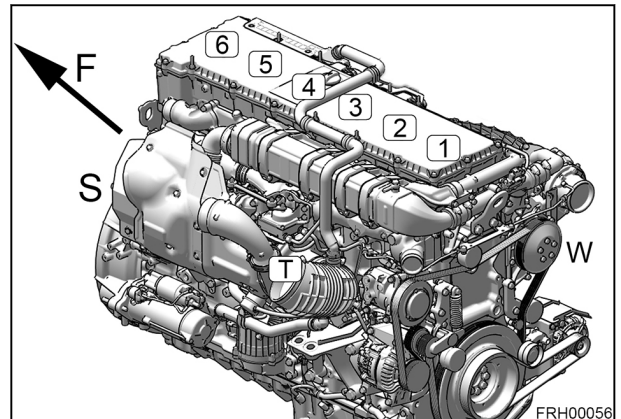

Fig. 12



Abrir el tapón del depósito de expansión.

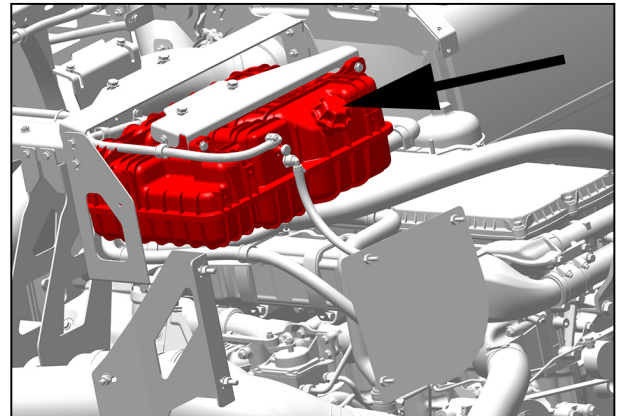

Fig. 13



Coloque una bandeja de drenaje adecuada y vacíe el refrigerante a través de la válvula de bola.

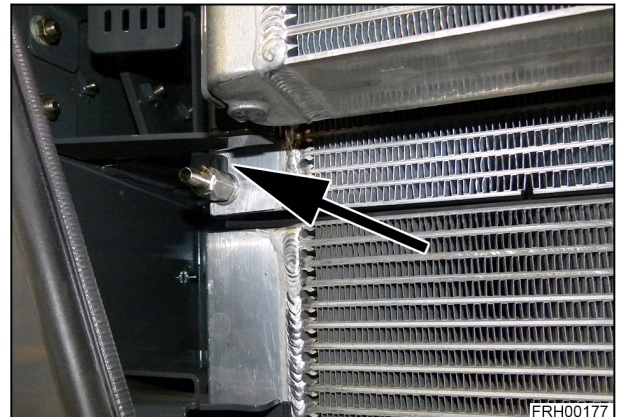

Fig. 14

8. Monte la tapa de la culata y apriete los pernos de las posiciones 1 a 4 con una llave dinamométrica.

Par de apriete: **10 Nm**

9. Apriete los pernos de las posiciones 1 a 18 con una llave dinamométrica.

Par de apriete: **20 Nm**

Repita el procedimiento en la segunda tapa de la culata.

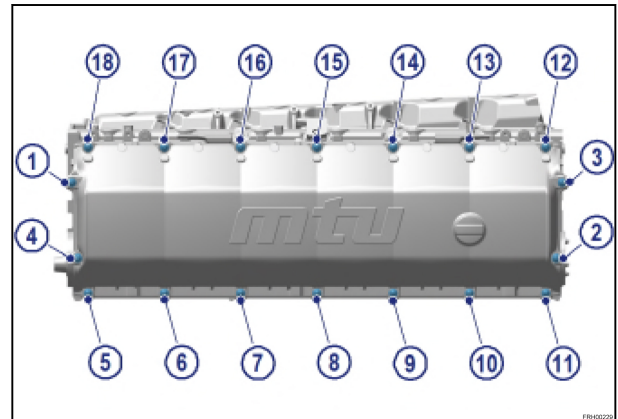

Fig. 8

10. Retire el adaptador giratorio del motor de nuevo.

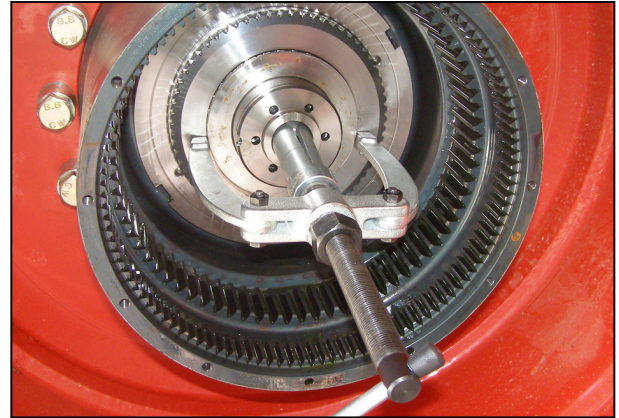

Fig. 21



Retire el paquete de discos

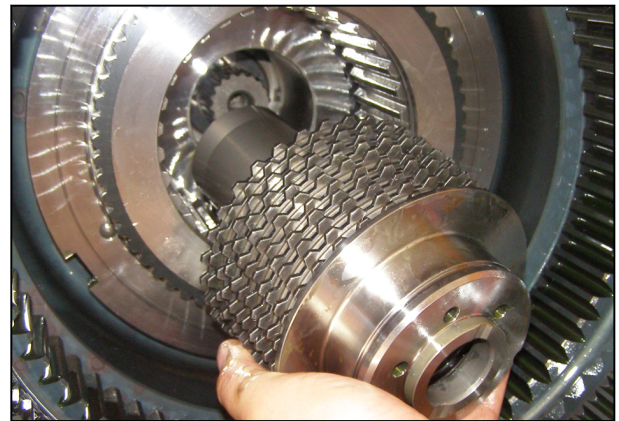

Fig. 22

### 5.2.2 Instalación de los discos de freno y ajuste de la holgura - Transmisión Rexroth

En esta hoja de instrucciones se describe la instalación de los discos de freno hasta el n.º de chasis 1300.

**Deben realizarse los siguientes trabajos previos:**

- Asegúrese de que la transmisión de la rueda está limpia.
- Desactivación manual del freno de estacionamiento

10. Saque el anillo separador del cubo.



Fig. 45

11. Saque los anillos de junta del anillo separador.



Fig. 46

12. Saque los anillos de junta exteriores.



Fig. 47

13. Retire el paquete de discos.



Fig. 48

4. Saque el anillo de junta de la rueda planetaria.

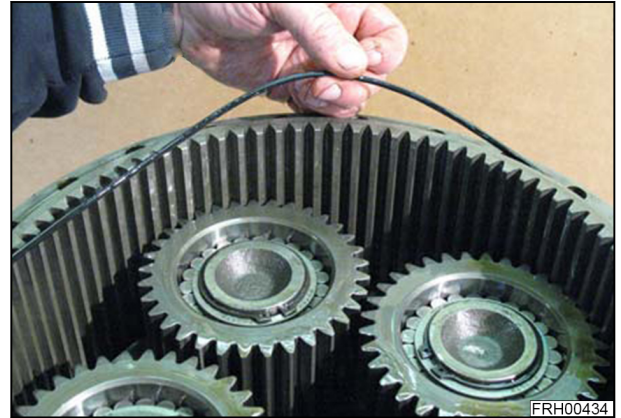

Fig. 70

5. Saque la rueda planetaria del cubo.



Fig. 71

6. Retire el anillo de junta inferior.



Fig. 72

7. Retire los cuatro pasadores de centrado.

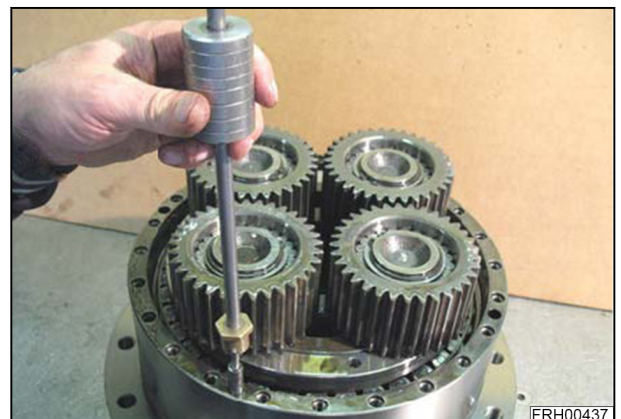

Fig. 73

CLICK HERE TO **DOWNLOAD** THE COMPLETE MANUAL

- Thank you very much for reading the preview of the manual.
- You can download the complete manual from: [www.heydownloads.com](http://www.heydownloads.com) by clicking the link below



- Please note: If there is no response to CLICKING the link, please download this PDF first and then click on it.

CLICK HERE TO **DOWNLOAD** THE COMPLETE MANUAL

## 7 Reducciones

<b>7.1</b>	<b>Transmisión por correa principal</b> .....	<b>7-3</b>
7.1.1	Cambio del forro del embrague principal .....	7-3
7.1.2	Instalación de los cubos de bloqueo de la correa de la transmisión .....	7-5
7.1.3	Escalón de acceso giratorio .....	7-6

## 8.1 Alimentación: notas generales

### 8.1.1 Retirada del conjunto de admisión

#### Antes de iniciar el procedimiento

Para manejar el elevador mientras sigue esta descripción, el motor debe estar arrancado.

#### Procedimiento

1. Conductos hidráulicos y de lubricación independientes.
  
2. Desenrosque los dos tornillos de mariposa y saque la boquilla del sistema de aditivo de ensilado (opcional) hacia arriba junto con el panel de metal.
  
3. Abra el punto de separación eléctrico e instale el conector de servicio.

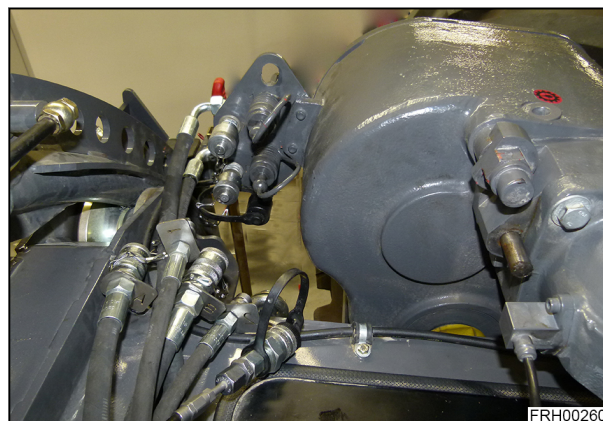

Fig. 1



Fig. 2



Fig. 3

## 8.2 Sistema de rodillos inferiores

### 8.2.1 Rodillos inferiores

#### 8.2.1.1 Ajuste de los rascadores de limpieza del rodillo liso

Deben realizarse los siguientes trabajos previos:

- Desinstalación del sistema de alimentación
- Si es necesario, retire las incrustaciones de óxido del rodillo liso.
- Limpie las superficies de contacto entre el rascador y la barra de soporte y raspe el óxido.



Instale el rascador y apriete todos los pernos hexagonales a mano aplicando un producto adhesivo para roscas de dureza media.

Tenga en cuenta las distintas versiones del rascador (consulte el catálogo de piezas de repuesto).



Fig. 32



Ajuste el rascador a una distancia de 0,2 mm del rodillo liso.



Fig. 33



Apriete los pernos hexagonales.

Par de apriete: **35 Nm**

Vuelva a comprobar la instalación del rascador y que el rodillo liso puede girar sin obstáculos.



Fig. 34

6. Cuadro emergente de confirmación.



Fig. 6

**9.1.2 Desplazamiento automático de la barra de corte a la posición de mantenimiento (opcional)**



Desplazamiento automático de la barra de corte a la posición de mantenimiento (opcional)

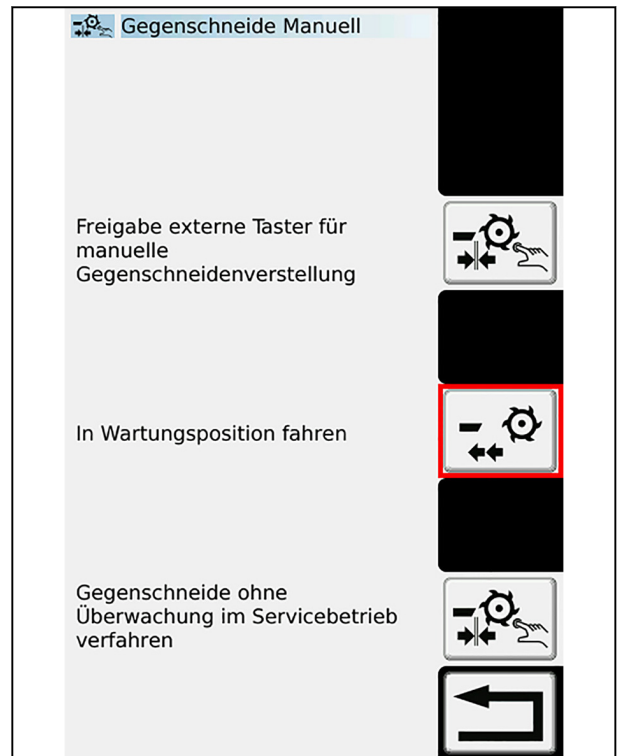

Fig. 7

**Procedimiento**

1. Pulse la tecla de función para mover manualmente la barra de corte



Monte los trinquetes con 0, 1 o 2 separadores (U), dependiendo de los que necesite, de manera que la piedra de afilar se desplace solo por uno de los dientes en las posiciones límite.

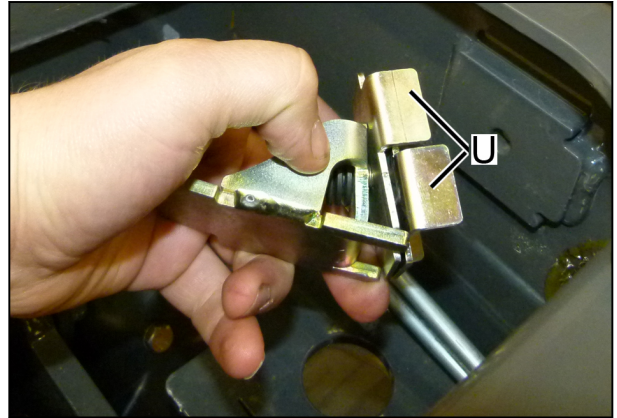

Fig. 33



Apriete la tuerca de retención al máximo. A continuación, precargue los muelles Belleville con un giro de un cuarto de tuerca.



Fig. 34



Monte el husillo de ajuste en el casquillo del cojinete.

Inserte el anillo de retención en el casquillo del cojinete.



Fig. 20



Instale el engranaje y la cabeza hexagonal como se muestra.



Fig. 21



Lubrique ligeramente la rosca del husillo y atornille la placa de retención hasta que alcance el tope.

Monte los dos bloques de plástico con arandelas de retención en la placa de retención.

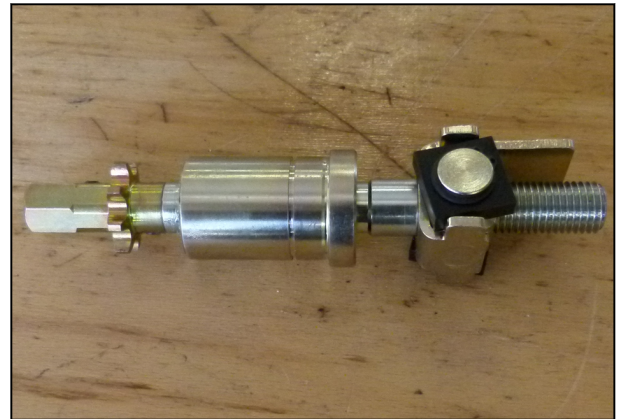

Fig. 22

**NOTA:** Repita los mismos pasos en el segundo husillo.



Ajuste los dos husillos de ajuste en su posición final.

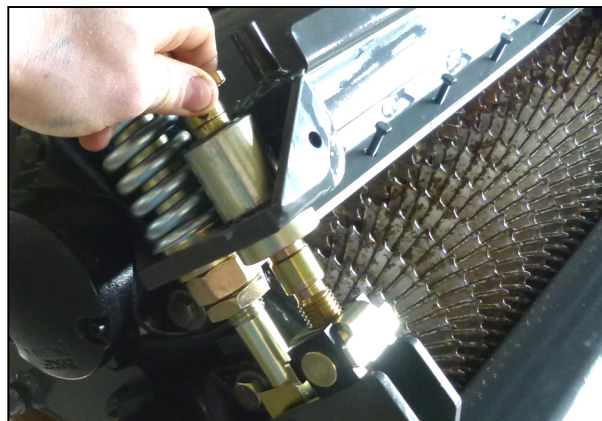

Fig. 56



Monte el dispositivo de sujeción para el indicador.



Fig. 57



Para determinar la posición de la vía, coloque la escala (E).

Coloque la vía. El indicador debe apuntar a **1**.

Vuelva a retirar la escala (E).

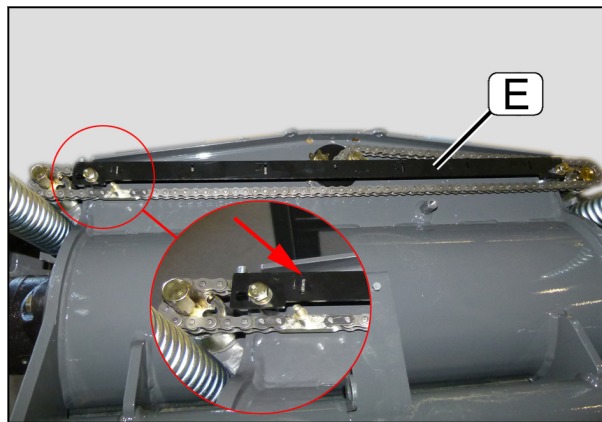

Fig. 58



Monte la placa de recubrimiento, la escala y el indicador.



Fig. 59

## 11 Sistema de aditivos de ensilado

<b>11.1</b>	<b>Sistema de aditivos de ensilado interno</b> .....	11-3
11.1.1	Descripción general .....	11-3
11.1.2	Seleccione una boquilla de aplicador .....	11-5
11.1.3	Puesta a punto del sistema de aditivos de ensilado integrado .....	11-6
<b>11.2</b>	<b>Sistema de aditivos de ensilado externo</b> .....	11-11
11.2.1	Sistema de aditivos de ensilado externo .....	11-11
11.2.2	Puesta a punto del sistema de aditivos de ensilado externo .....	11-12

## 11.2 Sistema de aditivos de ensilado externo

### 11.2.1 Sistema de aditivos de ensilado externo

Abra la página del menú.



Selecciones "Forage harvester main menu" (Menú principal de la cosechadora de forraje)



Selecciones "Chopping system" (Sistema de picado)



Selecione "Integrated silage additive system" (Sistema aditivo de ensilado integrado)



Selecione "External silage additive system" (Sistema aditivo de ensilado externo)



Interruptor de **funcionamiento continuo**



Interruptor de **salida de aditivo de ensilado 1**



Interruptor de **salida de aditivo de ensilado 2**

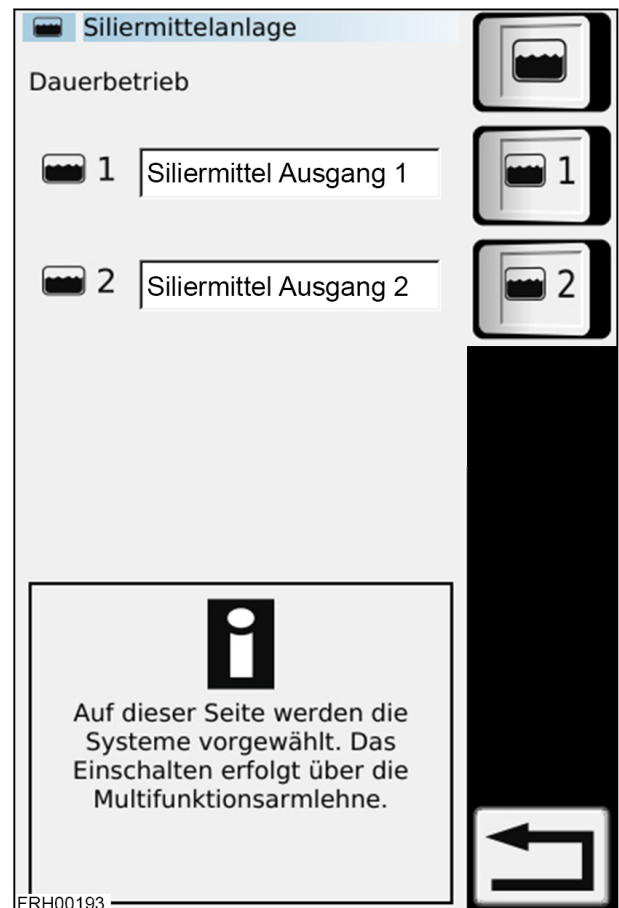

FRH00193

Fig. 12

### Patrón de errores de una interrupción en el cableado de señal

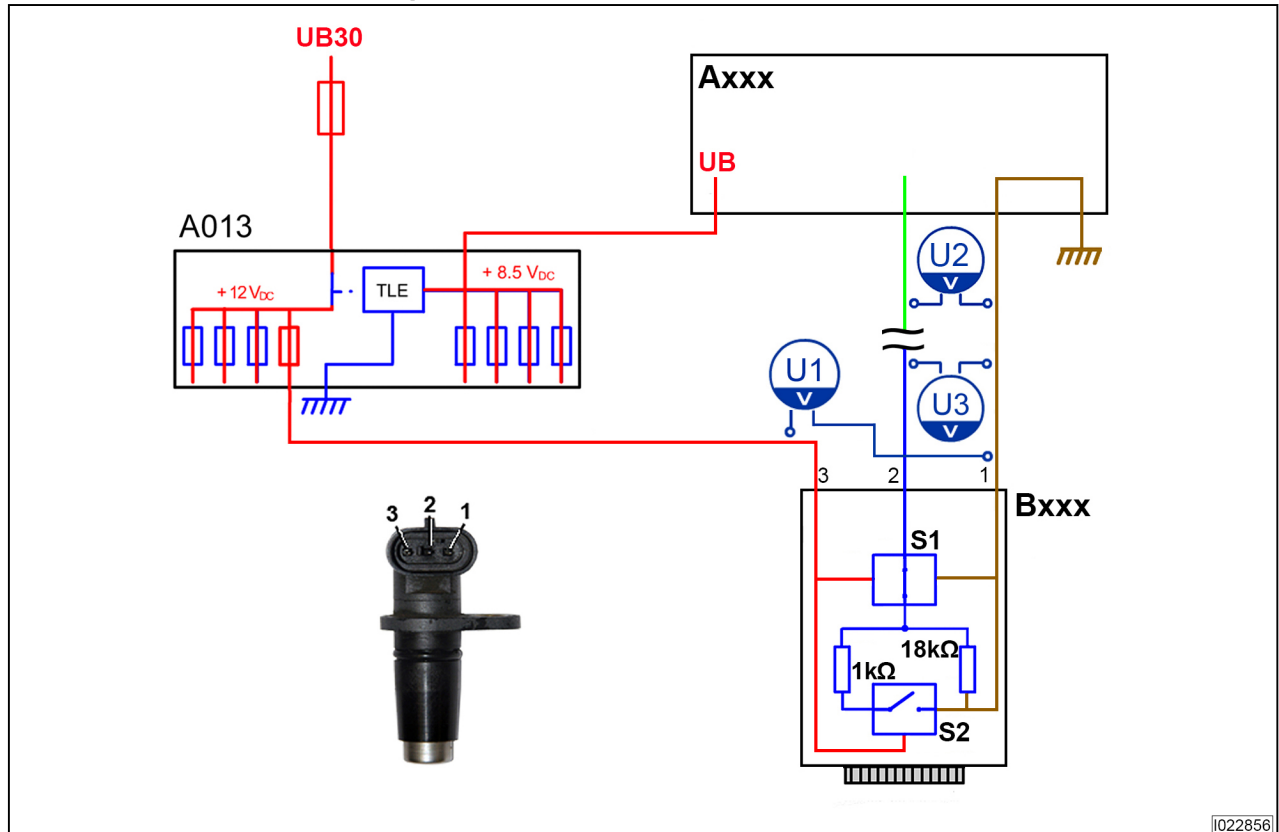

Fig. 3

Axxx **A050** - Unidad básica de control (EXT)

Bxxx Sensor Hall

A013 **A013** - Panel de microfusibles

S1 Interruptor de sensor

S2 Interruptor de diagnóstico

Descenso	Tensión de la señal A050	Nota
U1	12 V	Encienda el contacto, la caja electrónica debe enviar la tensión estabilizada de 8,5 V. Esto activa la fuente de alimentación.
U2	6,3 V	La tensión de señal básica debe estar presente hasta el punto de la interrupción.
U3	0 V	<u>Sensor pasivo</u> La posición de la rueda de trinquete no es importante Enchufe de color negro
	5 V/1 V	<u>Sensor activo</u> El valor de la tensión depende de la posición del disco de impulso Enchufe de color gris

**Medición de la alimentación y la tensión de señal**

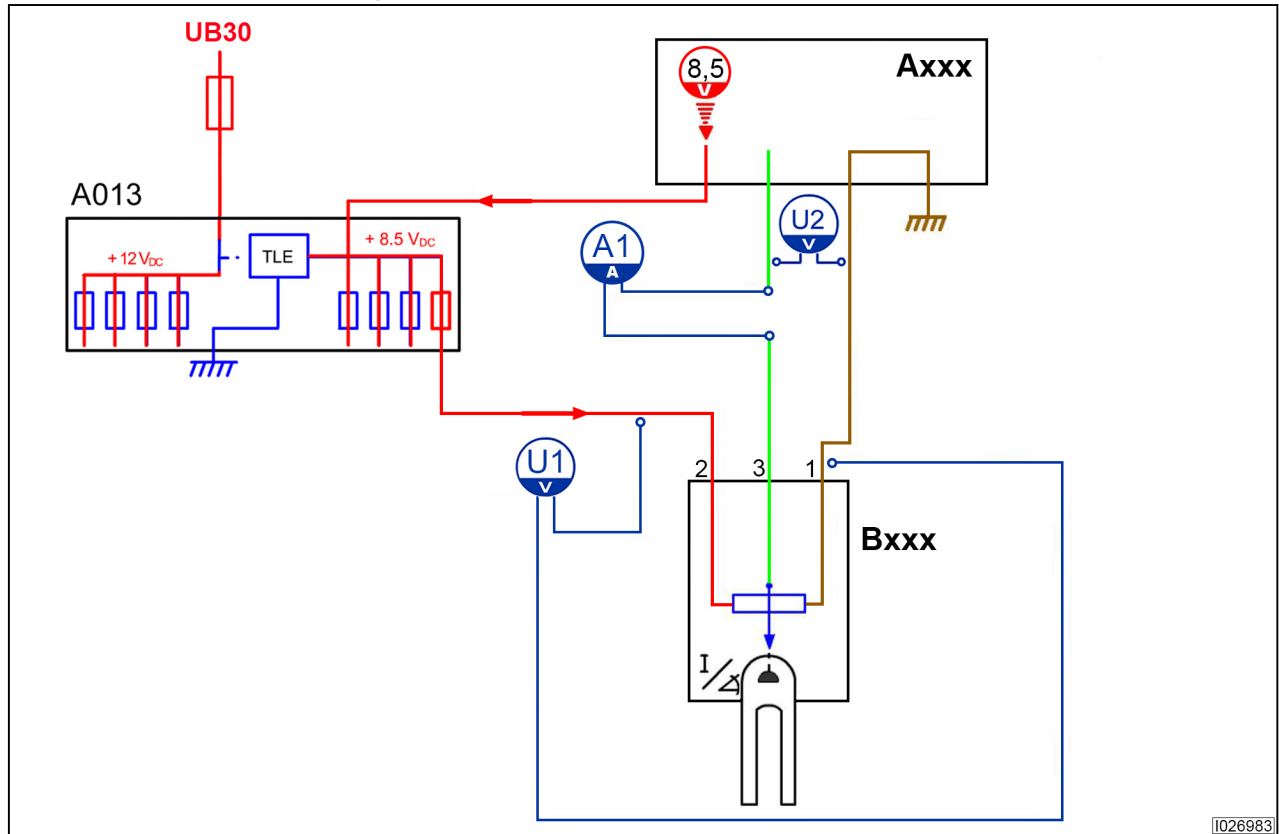

Fig. 13

Axxx **A050** - Unidad básica de control (EXT)

A013 **A013** - Panel de microfusibles

Bxxx Sensor de posición giratorio

Alimentación	Lectura	Nota
U1	8,5 V	Contacto encendido, La caja electrónica suministra una tensión estabilizada de 8,5 V Microfusible correcto

Señal	Lectura	Nota
A1	De 4 mA a 20 mA	En función del sensor de posición, la corriente se procesa en la caja electrónica (entrada de corriente)
U2	De 0,6 V a 4,2 V	La tensión se puede medir fácilmente con el cable adaptador (en el sensor). (conectado en paralelo al multímetro)

## 13 Cabezales Kemper

<b>13.1</b>	<b>Recogedor 3000/3001</b> .....	13-3
<b>13.2</b>	<b>Cabecal de cultivo rotativo</b> .....	13-4

<b>Desviación de la antena</b>	La distancia entre la antena y la parte central del tractor.
<b>Desvío de la vía</b>	También denominado Xtrack Error. Devuelve la distancia perpendicular desde la posición actual de la máquina hasta la ruta de destino.
<b>DGNSS</b>	consulte DGPS.
<b>DGPS</b>	DGPS (inglés: Differential Global Positioning System) indica un medio de aumentar la precisión de la navegación GNSS. Las estaciones locales de referencia envían datos de corrección a los vehículos equipados con receptores DGPS, lo que permite corregir la posición actual. El nombre DGPS proviene del GPS norteamericano. A medida que se incorporan señales de otros sistemas de navegación por satélite en el procedimiento, también se suele utilizar "DGNSS" a menudo.
<b>Diferencia de presión de control</b>	<p>El diferencial de presión de control <math>\Delta p</math> indica la diferencia entre la presión de la bomba actual y la presión de consumo (señal LS). Esto significa que la presión generada por la bomba es siempre superior a la presión requerida por el diferencial de presión de control. Si no hay ningún requisito para la bomba, la presión de espera es equivalente a la diferencia de presión de control.</p> <p>La diferencia de presión de control se establece desde el regulador de la bomba y es siempre de 22 bares.</p>
<b>Dirección de superposición</b>	consulte VarioActive.
<b>Distribuidores auxiliares</b>	Todas las válvulas de control hidráulico controladas mecánicamente o eléctricamente que se pueden utilizar para ejecutar funciones hidráulicas externas, como inclinar un remolque.
<b>Divergencia</b>	consulte convergencia
<b>DOC</b>	Catalizador de oxidación diésel para reducir las emisiones contaminantes de los gases de escape de un motor diésel. En una reacción química, el monóxido de carbono y los hidrocarburos no quemados se convierten en dióxido de carbono no tóxico y agua por medio del oxígeno residual del gas de escape. Para acelerar este proceso de oxidación, se utilizan elementos catalíticos como el platino o el paladio.
<b>DPF</b>	Filtro de partículas diésel. Dispositivo para reducir las partículas de los gases de escape procedentes principalmente de motores diésel. El proceso de filtrado consiste en la compensación de los gases de escape con partículas de hollín que penetran en una pared del filtro. Si la capa de hollín del filtro es demasiado gruesa, se detecta un diferencial de presión a través del filtro y es necesario realizar una regeneración (activa), un proceso que elimina las partículas depositadas.
<b>EAT</b>	Exhaust Aftertreatment consulte Tratamiento posterior de los gases de escape
<b>ECE R120</b>	Estándar para determinar la potencia del motor. La potencia se calcula en el cigüeñal utilizando un banco de pruebas del motor. Todo el equipamiento de serie montado, excepto el sistema de refrigeración y el ventilador.
<b>ECE R24</b>	Estándar para determinar la potencia del motor. La potencia se calcula en el cigüeñal utilizando un banco de pruebas del motor. Está montado todo el equipamiento de serie. El ventilador está funcionando a la velocidad mínima.

CLICK HERE TO **DOWNLOAD** THE COMPLETE MANUAL

- Thank you very much for reading the preview of the manual.
- You can download the complete manual from: [www.heydownloads.com](http://www.heydownloads.com) by clicking the link below



- Please note: If there is no response to CLICKING the link, please download this PDF first and then click on it.

CLICK HERE TO **DOWNLOAD** THE COMPLETE MANUAL