



Technical Manual

CLICK HERE TO **DOWNLOAD** THE COMPLETE MANUAL

- Thank you very much for reading the preview of the manual.
- You can download the complete manual from: www.heydownloads.com by clicking the link below



- Please note: If there is no response to CLICKING the link, please download this PDF first and then click on it.

CLICK HERE TO **DOWNLOAD** THE COMPLETE MANUAL

**AVISO:**

No intente sustituir el muelle.

La sustitución del muelle debe realizarse por un distribuidor autorizado Caterpillar.

El conjunto del muelle está montado con una fuerza de varias toneladas.

No comprima el conjunto del muelle o afloje la tensión con las tuercas que lo mantienen unido.

Daños en la rosca de la varilla de sujeción del muelle o en las tuercas pueden provocar que el conjunto se separe con fuerza produciendo heridas o la muerte.

Sustitución del tensor delantero y del muelle

1. Antes de proceder a su montaje asegúrese de que las superficies en contacto del soporte delantero del muelle y de los dos rodamientos del tensor delantero están limpias y sin restos de tierra.
2. Amarre unas eslingas al muelle y con ayuda de un dispositivo de elevación ponga la unidad en posición en el tensor delantero. Coloque temporalmente cuatro tornillos (pieza 2, fig. 2-11) que mantengan el conjunto unido.
3. Deslice el tensor delantero y el muelle parcialmente bajo el bastidor del carro dejando los tornillos (pieza 2, fig. 2-11) al descubierto. Desenganche la grúa y apriete los cuatro tornillos.
4. Con una barra desplace el tensor delantero sobre el bastidor del carro.
5. Monte la oruga según las instrucciones de las páginas 2-7 y 2-8 y ajústela.

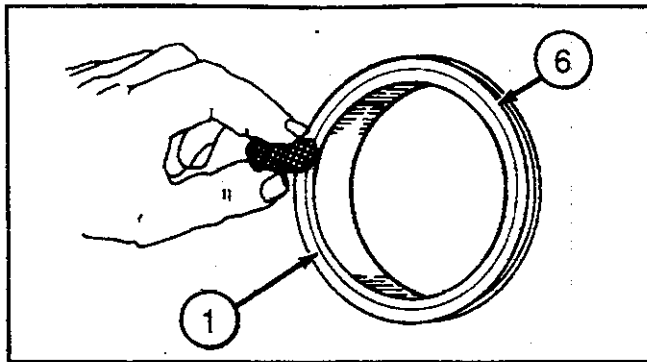

Fig. 2-35

9. Ponga una fina película de aceite limpio en las caras del anillo de sellado (fig. 2-35). Utilice un aplicador, un pañuelo desechable o un dedo limpio para repartir el aceite uniformemente. Tenga cuidado de no meter aceite en los anillos tóricos de goma.

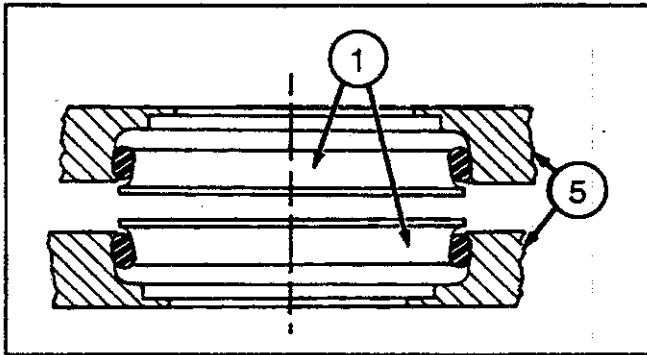

Fig. 2-36

10. Asegúrese de que ambos cuerpos (5) están alineados correctamente y son concéntricos. Junte las piezas despacio y con cuidado.

NOTA No golpee los retenes entre sí. Un golpe fuerte puede rayar o romper los componentes del retén

11. Una vez que esté colocado apriete todas las piezas con fuerza.

Drenaje

El caudal de drenaje de un motor nuevo es de 0,5 gpm (1,9 l/min). Si el caudal de drenaje alcanza los 4 gpm (15 l/min) se considera que el motor tiene problemas serios y debe sustituirse.

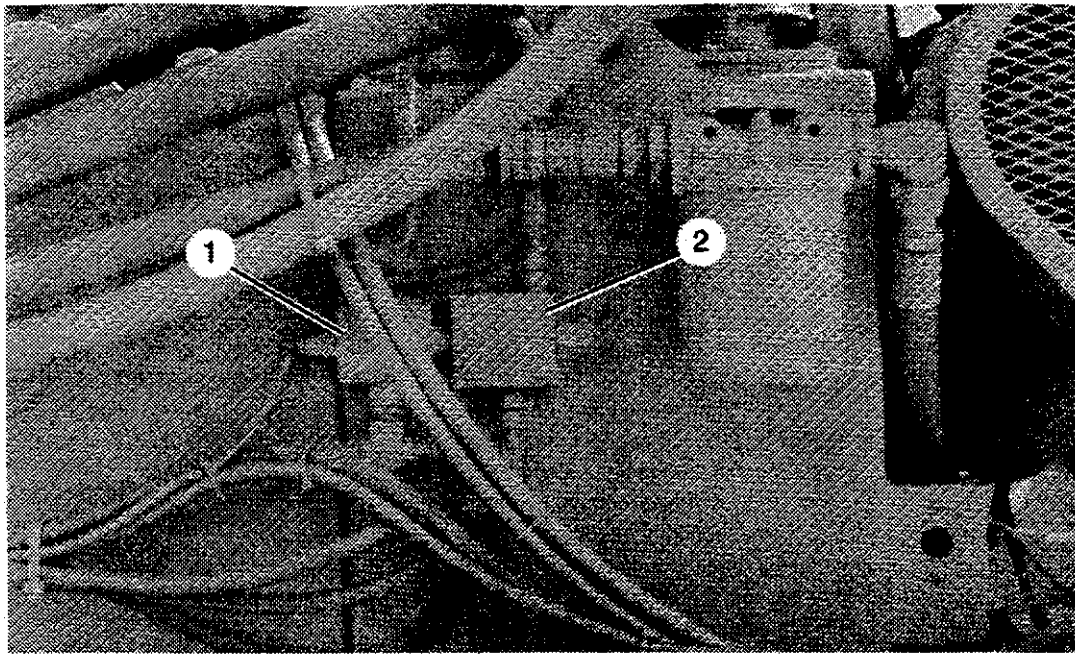

Fig. 3-7 Válvulas del freno

- 1. Válvula reductora de presión*
- 2. Válvula de regulación del freno*

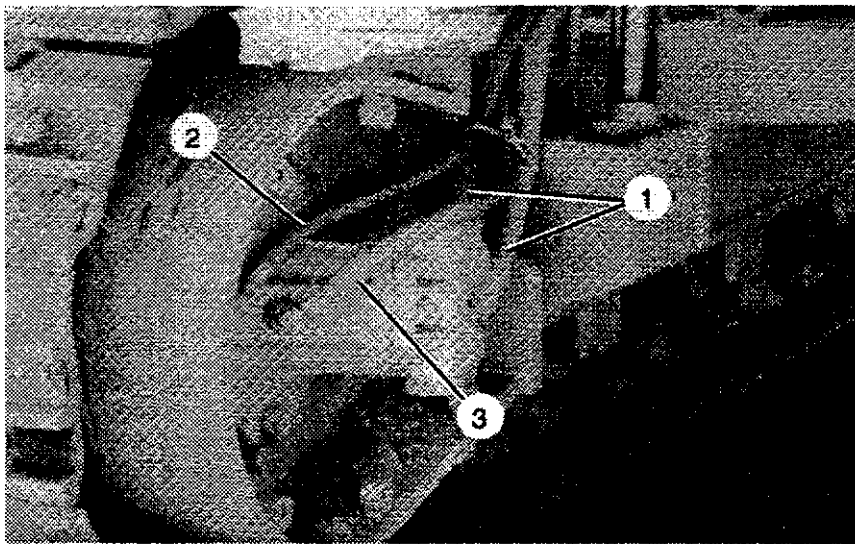

Fig. 3-8 Motor del mando final

- 1. Mangueras de alimentación (2)*
- 2. Manguera de desactivación del freno*
- 3. Manguera de drenaje del motor*

Boom and Feed Piping

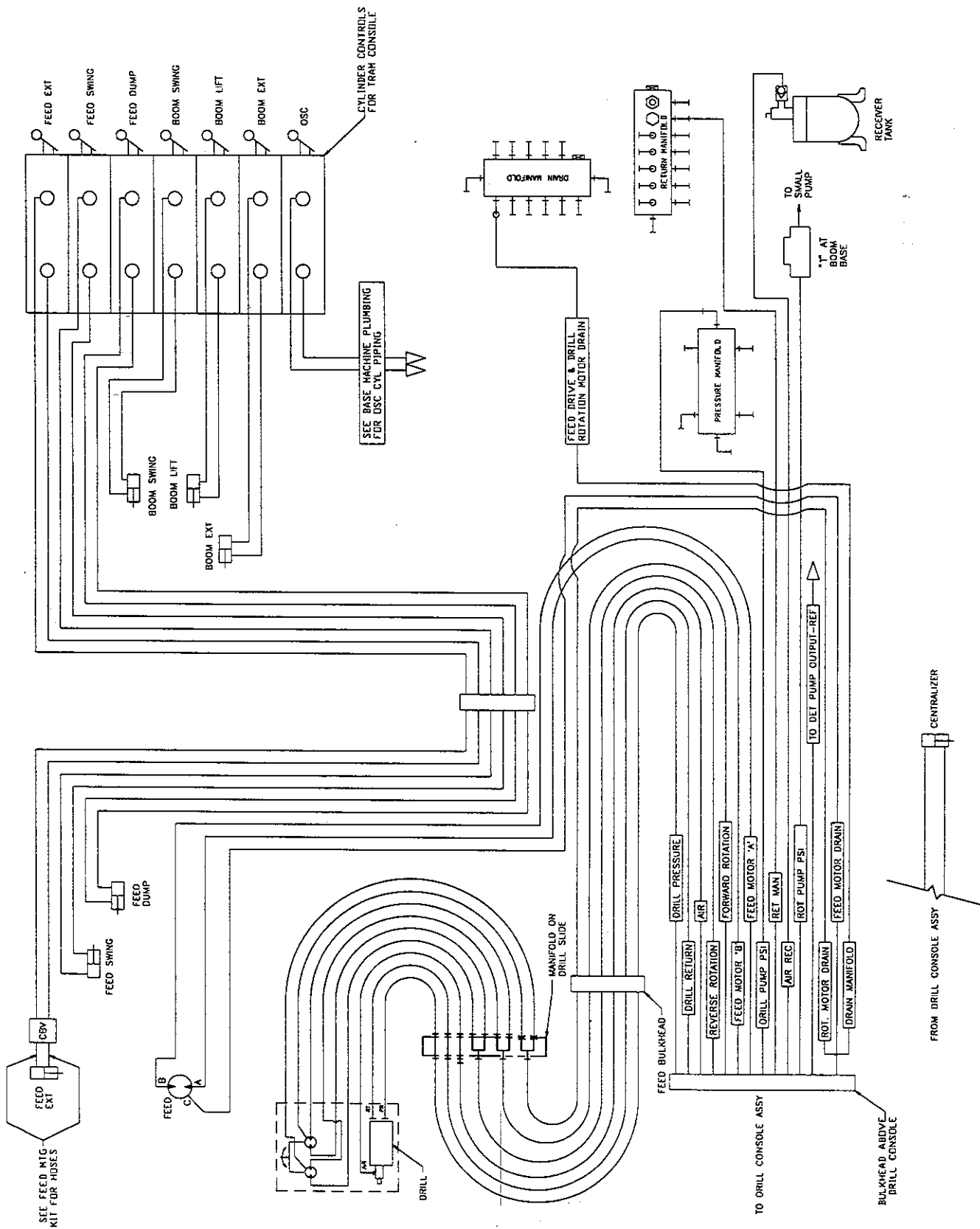

Fig. 4-6 Boom and Feed Piping - non-cab machines (ref. 0407764)

CLICK HERE TO **DOWNLOAD** THE COMPLETE MANUAL

- Thank you very much for reading the preview of the manual.
- You can download the complete manual from: www.heydownloads.com by clicking the link below



- Please note: If there is no response to CLICKING the link, please download this PDF first and then click on it.

CLICK HERE TO **DOWNLOAD** THE COMPLETE MANUAL

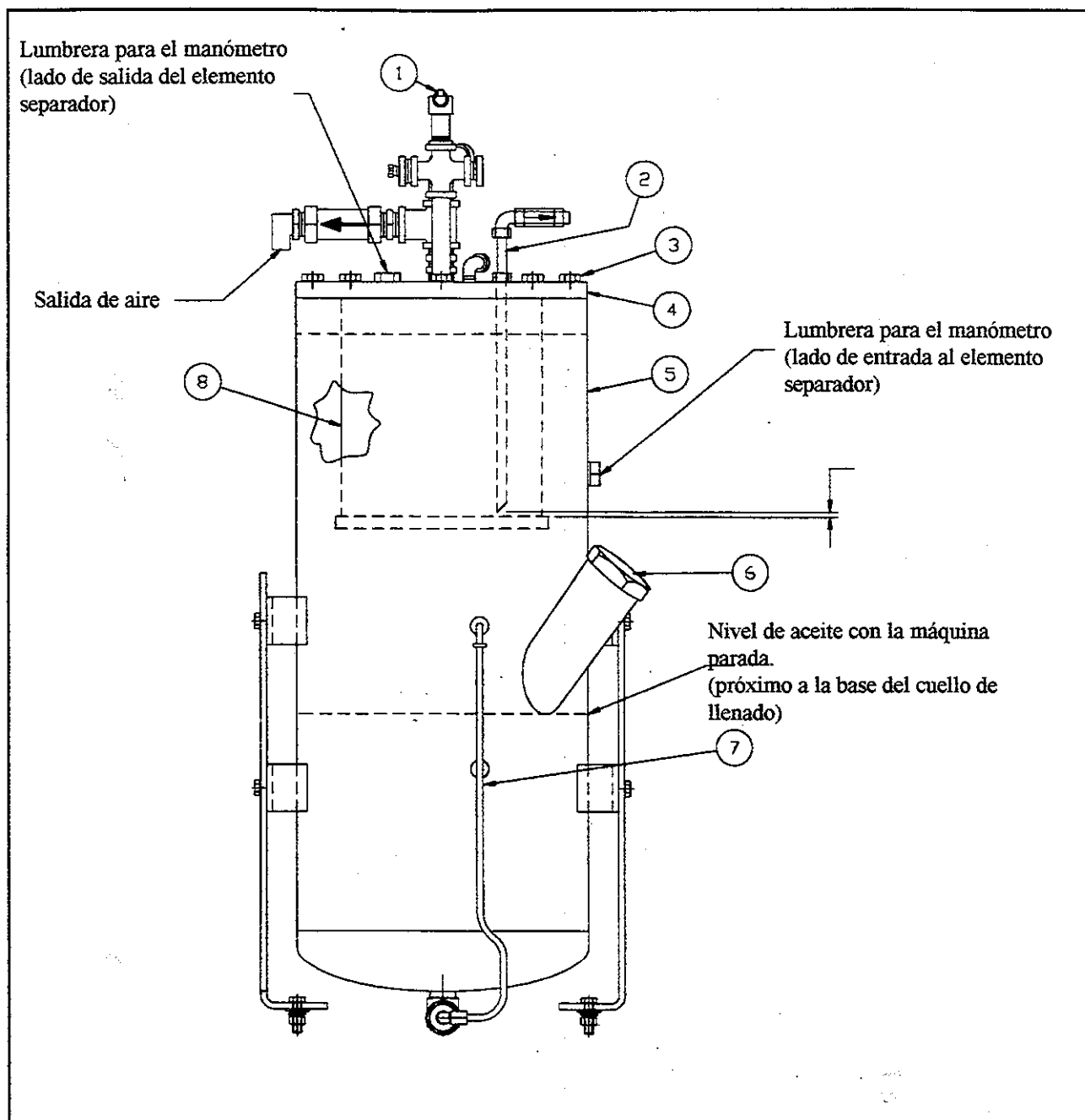

Fig. 5-1 Depósito receptor de aire

1. Válvula de seguridad
2. Tubo de aspiración
3. Prisioneros (8)
4. Tapa superior
5. Depósito
6. Tapón de llenado
7. Mirilla de nivel
8. Elemento separador de aceite

**AVISO:**

Antes de reparar o sustituir el brazo articulado, la deslizadera o los cilindros de posicionamiento, bloquee el brazo y la deslizadera para evitar que se caigan o desplacen repentinamente.

Cerciórese de que los tornillos de sangrado del cilindro hidráulico se han montado y apretado antes de arrancar la máquina

Cilindro de elevación del brazo articulado - Desmontaje

1. Fije la deslizadera para evitar que pueda caerse. Para evitar que al desmontar el cilindro de giro el brazo articulado pueda pivotar sitúe la máquina sobre un terreno nivelado.
2. Desconecte el sistema hidráulico.
3. Para despresurizar el cilindro de giro del brazo articulado afloje los dos tornillos de sangrado (son tapones de cabeza hexagonal marcados "TE" y "TR").
4. Marque y desmonte las mangueras hidráulicas del cilindro.
5. Tapone los extremos de las mangueras y desmonte los racores de adaptación de las mangueras al cilindro.
6. Sujete el cilindro de giro del brazo articulado y desmonte el pasador y la grupilla de cada extremo del cilindro.
7. Levante el cilindro de sus puntos de articulación.

Cilindro de giro del brazo articulado - Sustitución

1. Levante el nuevo cilindro de giro del brazo articulado y sitúelo en posición de montaje (con el extremo del vástago hacia el brazo articulado).
2. Alinee el extremo de la base del cilindro con el soporte de montaje trasero. Monte el pasador y la grupilla. Ceriéndose de que los tornillos de sangrado marcados "TE" y "TR" están apretados.
3. Limpie e instale los racores de adaptación de las mangueras al cilindro.
4. Quite los tapones de los extremos de las mangueras y conecte éstas al cilindro.

Tubo interior del brazo articulado y deslizadera - Desmontaje

Para montar las pastillas de desgaste traseras y las láminas de ajuste, la deslizadera y el soporte de montaje de la misma deben desmontarse desde el posicionador y el tubo interior del brazo articulado desde el tubo exterior del mismo. Este trabajo debe hacerse en el taller y con ayuda de una grúa. Sin embargo, también puede realizarse en el campo utilizando una grúa sobre camión adecuada.

1. Desmonte el conjunto de la deslizadera y su soporte de montaje siguiendo el siguiente procedimiento:
 - A. Sitúe la máquina sobre una superficie nivelada. Desmonte el varillaje y coloque la deslizadera y el brazo articulado en posición horizontal y con el martillo hidráulico centrado en el eje del posicionador. Extienda totalmente el brazo articulado (fig. 6-7)

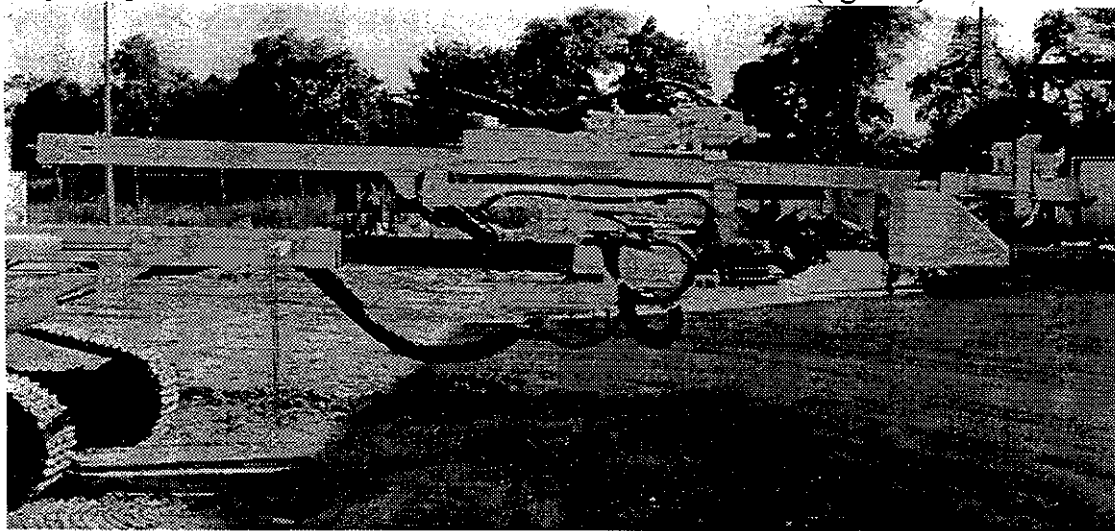

Fig. 6-7 Posición correcta del brazo articulado, de la deslizadera y del martillo antes de desmontar la deslizadera y el posicionador del brazo articulado. Observe que el martillo está centrado con el punto de giro del posicionador.

- B. Para acceder a los 6 prisioneros que fijan el pasador del soporte de montaje de la deslizadera al posicionador (fig. 6-8) levante suficientemente la deslizadera. Desmonte los prisioneros y la placa de retención. A continuación, tire hacia atrás de la deslizadera y sitúela en posición horizontal. En este momento, la deslizadera se mantiene unida al posicionador únicamente por el cilindro de giro
 - C. Sujete la deslizadera con unas eslingas adecuadas para mantenerla en el aire. Levántela ligeramente para darle la tensión suficiente para que, cuando se desmonte el pasador del cilindro de giro de la misma, pivote.



AVISO:

No desmonte el pasador del cilindro de giro de la deslizadera hasta que ésta esté aguantada por unas eslingas y una grúa. Al desmontar el pasador del cilindro de giro de la deslizadera, ésta puede girar, lo que podría provocar daños al equipo, lesiones o incluso la muerte.

Una vez que se han desmontado los prisioneros y la placa de retención del pasador del soporte de montaje de la deslizadera no la ponga en posición vertical. La deslizadera podría soltarse del posicionador.

- D. Con la deslizadera sostenida de forma que no pueda girar, desmonte el pasador de giro de la deslizadera en el extremo del vástago y el cilindro de giro, liberándolo del posicionador (fig. 6-9).

Deslizadera y tubo interior del brazo articulado - Desmontaje (continuación)

2. Desmonte los 6 prisioneros y la tapa de retención que aguanta el pasador del soporte de montaje de la deslizadera sobre el posicionador (fig. 6-17) y levante el conjunto de la deslizadera separándolo del posicionador y poniéndolo en el suelo.

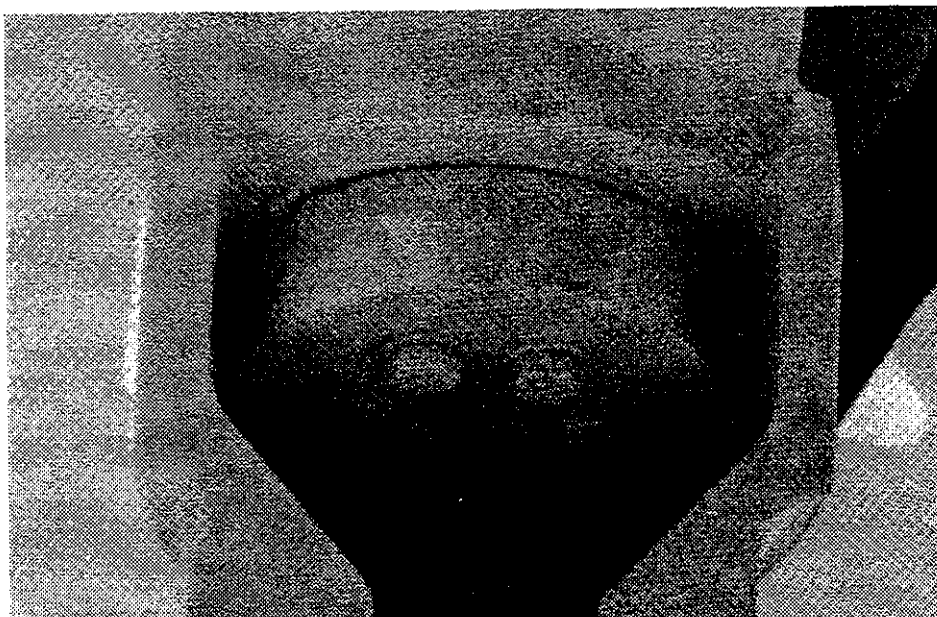

Fig. 6-17 Tapa de retención del pasador del soporte de montaje de la deslizadera y prisioneros.

3. Desmonte de la parte delantera del tubo exterior del brazo articulado la placa de retención del rascador y el rascador (fig. 6-14).
4. Afloje las contratuercas de los 4 tornillos de ajuste de las láminas del lado delantero del tubo exterior del brazo y saque los prisioneros para soltar las pastillas de desgaste (fig. 6-14).
5. Desmonte las mangueras del cilindro de extensión de la pluma y tape sus extremos y los racores de conexión del cilindro. Desmonte el pasador que fija el cilindro de extensión del brazo articulado en su parte trasera.
6. Coloque unas eslingas inmediatamente detrás del yugo del tubo interior del brazo articulado de forma que el peso de éste quede compensado y con la ayuda de una grúa y tirando del cilindro de extensión del brazo deslice hacia afuera el tubo interior. Desmonte los retenedores y las pastillas de desgaste de la parte delantera del tubo exterior del brazo para poder sacar el tubo interior. Compruebe el equilibrio del tubo interior del brazo articulado y del cilindro a medida que el cuerpo del cilindro se aproxima al extremo del tubo exterior del brazo. Antes de desmontar el cilindro puede ser necesario cambiar la posición de las eslingas o colocar unas adicionales sobre el cuerpo del mismo.
7. Compruebe que no existen pastillas de desgaste viejas o láminas de ajuste desechadas en la parte trasera del tubo exterior del brazo.

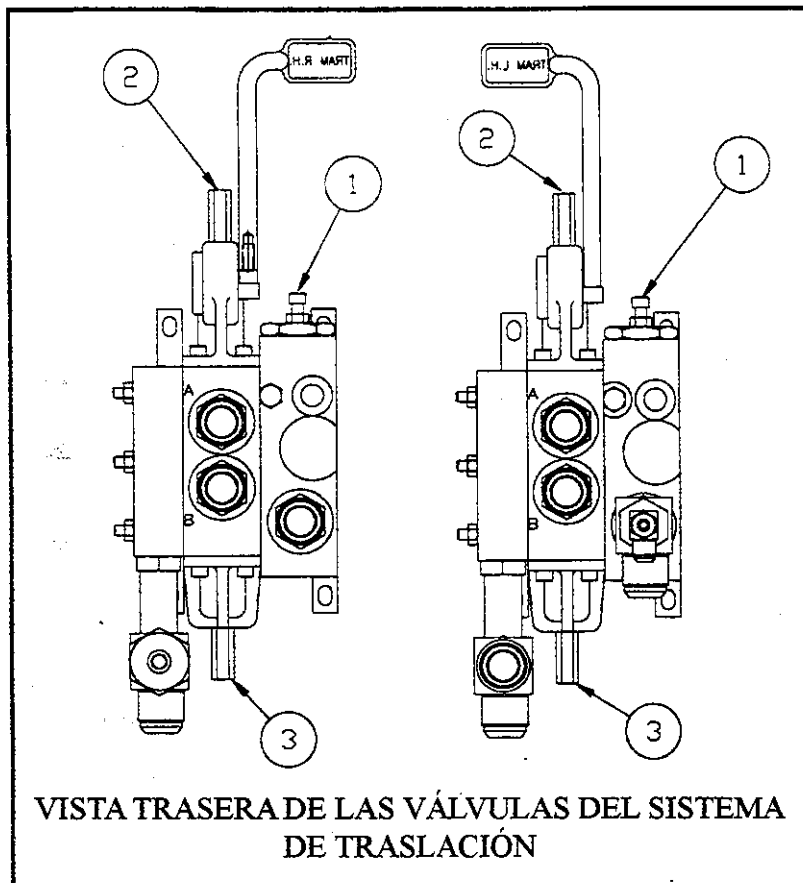

Fig. 7-4 Válvulas del sistema de traslación
1. Ajuste de la presión del compensador
2. Ajuste del carrete- extremo del mando
3. Ajuste del carrete- extremo del tapón

1. Arranque la máquina y sitúe el interruptor del sistema de carga / descarga en posición «carga». Ponga el interruptor martillo / desplazamiento en posición “martillo” y pase el interruptor del compresor a la posición “on”.
2. Sitúe la válvula de control de aire en su posición máxima; el compresor debe comenzar a trabajar a su máxima velocidad. Ajuste la válvula de aire hasta lograr una lectura en el manómetro de 90-100 psi (6,2 – 6,9 bar).
3. La velocidad del compresor debe ser de 2050 +/-50 rpm
4. Ajuste el caudal máximo de parada en el motor del compresor (fig. 7-17) para una presión de 2600 +/-50 psi (141.4 +/- 3,5 bar)

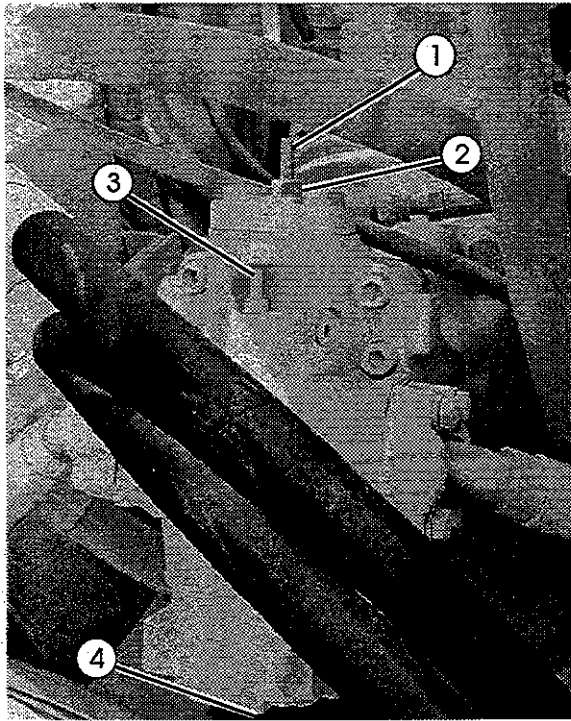

Fig. 7-11. Motor de accionamiento del compresor de aire

- | | |
|---|--|
| 1. Tornillo de ajuste del caudal máximo | 3. Ajuste no necesario para el funcionamiento |
| 2. Contratuerca | 4. Ajuste del caudal mínimo - no intente ajustarlo (situado en el lateral inferior de motor) |

Acoplamiento elástico-sustitución de las almohadillas de goma.

1. Tapone y desmonte las mangueras al motor de accionamiento del compresor.
2. Quite los cuatro tornillos de fijación del motor de accionamiento del compresor y desmonte el motor con la mitad del acoplamiento unida al eje.

Nota: Si únicamente se van a sustituir las almohadillas de goma del acoplamiento no es necesario desmontar las dos mitades del mismo, una montada sobre el eje del compresor y la otra sobre el eje del motor

Instrucciones de ajuste del tubo manométrico

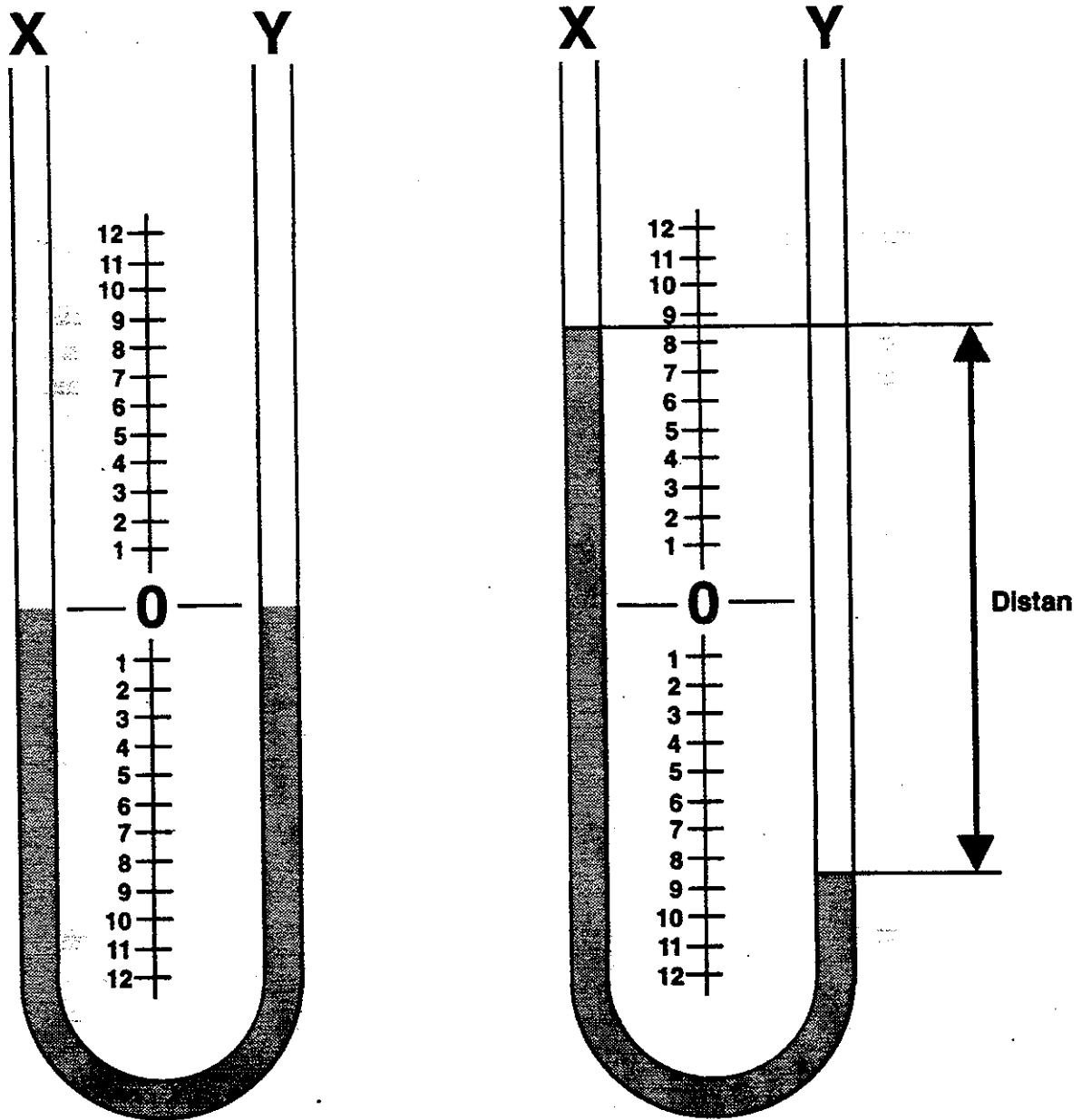

Fig. 7-16 Ilustración del tubo manométrico abierto

CLICK HERE TO **DOWNLOAD** THE COMPLETE MANUAL

- Thank you very much for reading the preview of the manual.
- You can download the complete manual from: www.heydownloads.com by clicking the link below



- Please note: If there is no response to CLICKING the link, please download this PDF first and then click on it.

CLICK HERE TO **DOWNLOAD** THE COMPLETE MANUAL