

# Whirlamatic™ 2700

## BHS 7014

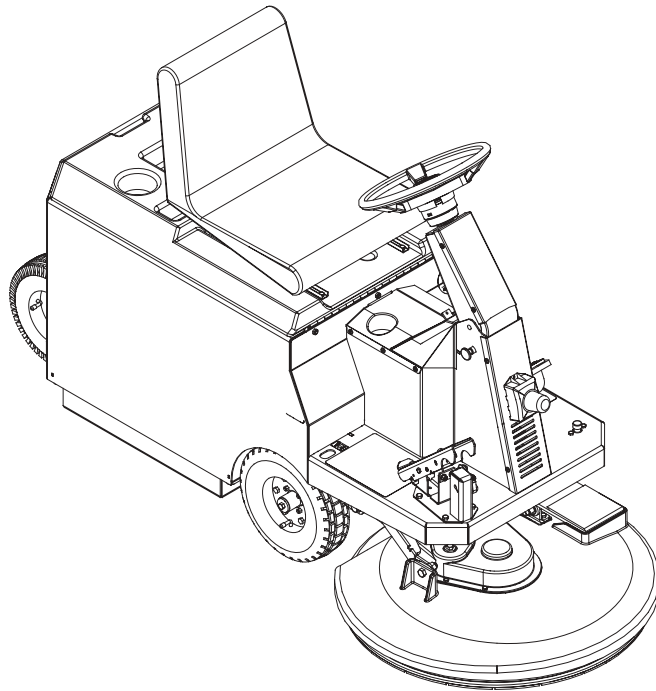

Instructions For Use  
Bedienungsanleitung  
Mode d' emploi  
Gebruiksaanwijzing  
**Advance MODEL 56420000**  
**Nilfisk MODEL 56420161**

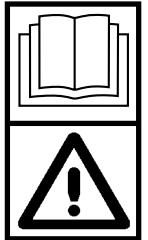

**Nilfisk  
Advance**

*setting standards*

A-English  
B-Deutsch  
C-Français  
D-Nederlands

3/98 revised 7/05 Form Number 56041404



CLICK HERE TO **DOWNLOAD** THE COMPLETE MANUAL

- Thank you very much for reading the preview of the manual.
- You can download the complete manual from: [www.heydownloads.com](http://www.heydownloads.com) by clicking the link below



- Please note: If there is no response to CLICKING the link, please download this PDF first and then click on it.

CLICK HERE TO **DOWNLOAD** THE COMPLETE MANUAL

## TECHNICAL SPECIFICATIONS (as installed and tested on the unit)

Model		Whirlamatic™ 2700 / BHS 7014
Model No.		56420000 / 56420161
Current	A	160
Voltage, Batteries	V	6 x 6V/36V
Battery Capacity	Ah	395
Protection Grade		IP 30
Sound Power Level (ISO 3744)	dB(A)/20 $\mu$ Pa	<72.5
Net Weight (w/o batteries)	lbs/kg	580 / 263
Gross Weight (w/batteries)	lbs/kg	1,300 / 590
Vibrations at the Hand Controls	m/s <sup>2</sup>	<2.5m/s <sup>2</sup>
Vibrations at the Seat	m/s <sup>2</sup>	<0.5m/s <sup>2</sup>

## ALLGEMEINE FEHLERSUCHE AN DER MASCHINE

### BEDIENER-ANZEIGENTAFEL - ÜBERLASTUNGSANZEIGEN:

Es sind (3) Überlastungsanzeigelampen vorhanden, bitte entnehmen Sie deren Plazierung den Abbildungen auf den Seiten (B-4 – B-5).

**Überlastung des Antriebsmotors:** Diese Anzeige (28) wird zusammen mit der Hauptstromanzeigelampe (25) ROT blinken, falls die Automatsicherung des Radantriebes auslöst (Antriebsmotor stoppt). Zur Aufhebung ist der Schlüsselschalter (24) auszuschalten, und die Ursache der Überlastung ist festzustellen und zu beheben. Daraufhin ist die 40 Amp Automatsicherung (20) zurückzusetzen. **BITTE BEACHTEN SIE:** Zusätzlich wird an der Zustandsanzeigelampe der Drehzahlüberwachung (27) ein grüner Störungs-Code blinken (siehe untenstehenden Abschnitt betreffend die Zustandsanzeigelampe der Drehzahlüberwachung).

**Überlastung des Hubmotors:** Diese Anzeige (29) wird zusammen mit der Hauptstromanzeigelampe (25) ROT blinken, falls eine Überlastung des Motors eintritt. Zur Aufhebung ist der Schlüsselschalter auszuschalten, und die Ursache der Überlastung ist festzustellen und zu beheben. Daraufhin ist der Schlüsselschalter erneut einzuschalten.

**Überlastung des Kissenmotors:** Diese Anzeige (30) wird zusammen mit der Hauptstromanzeigelampe (25) ROT blinken, falls eine Überlastung des Motors eintritt. Zur Aufhebung ist der Schlüsselschalter auszuschalten, und die Ursache der Überlastung ist festzustellen und zu beheben. Daraufhin ist der Schlüsselschalter erneut einzuschalten.

### BEDIENER-ANZEIGENTAFEL - ZUSTANDSANZEIGELAMPEN:

**Zustandsanzeigelampe der Drehzahlüberwachung:** Diese Anzeige (27) wird GRÜN leuchten, wenn dem Steuerkreis der Drehzahlüberwachung Strom zugeführt wird (Normalfunktion). Bitte beachten Sie: Eine Voraussetzung für das Funktionieren der Anzeige ist, daß sich der Benutzer auf dem Sitz befindet, damit der Sitzschalter geschlossen ist. Auf der Anzeige wird ein diagnostischer Störungs-Code blinken, um auf eine Funktionsstörung der Betriebssteuerung hinzuweisen. Wenden Sie sich zwecks Fehlersuche und Reparaturen am Antriebssystem an einen qualifizierten Servicemechaniker, und bitten Sie diesen, sich hinsichtlich der Entschlüsselung der Störungs-Codes sowie Maßnahmen zur Behebung von Fehlern nach dem Wartungshandbuch der Maschine zu richten.

**Hauptstromanzeigelampe (25) und Störungsanzeige der Haupt-Steuerung (26):** Bei eingeschaltetem Schlüssel zeigt ein GRÜNES Licht an, daß das Hauptsteuersystem bereit ist. Eine grüne, blinkende Anzeigelampe zeigt an, daß der Schlüssel ausgeschaltet ist, daß jedoch die Hauptsteuerung fortwährend Strom erhält, bis die Polierabdeckung automatisch in die höchste Position angehoben wird (Normalfunktion). Bei ROTEM Licht wird der Kissenmotor nicht funktionieren, und zur gleichen Zeit wird ein Störungs-Code an Stundenzähler/Störungsanzeige (26) angezeigt werden. Hierdurch wird bestätigt, daß ein Systemfehler vorliegt, die Störungsanzeige wird die Buchstaben "Err" gefolgt von einem zweistelligen Code anzeigen. Bitte richten Sie sich zwecks Entschlüsselung der Störungs-Codes sowie Maßnahmen zur Behebung von Fehlern nach dem Wartungshandbuch.

### WIRBELSPUREN

- Der Boden ist nicht sauber.
- Der Bereich ist nicht hinreichend gefegt worden - Schmutzpartikel im Kissen oder in der Bürste.
- Falsches Kissen für die jeweilige Arbeitsaufgabe.
- Die Maschine wird zu schnell bewegt.

### KREISE AM BODEN

- Die Maschine steht mit laufendem Kissen still.

### BODENBESCHICHTUNG ENTFERNT

- Falsches Kissen ... zu aggressiv.
- Die Maschine wird zu langsam bewegt.

### DIE MASCHINE RÜTTELT WÄHREND DES BETRIEBES

- Defektes Kissen ... eine Seite dichter als die andere.
- Das Kissen "ruht" nicht ordnungsgemäß in den Borsten des Kissenhalters.
- Der Kissenhalter ist aus dem Gleichgewicht geraten - erneuern.

### DIE MASCHINE LÄUFT NICHT

- Überprüfen Sie das Notaus für die Stromversorgung (10).
- Überprüfen Sie den Riegelschalter des Batterieladegerätes (16).
- Überprüfen Sie den Sicherheitsschalter des Fahrersitzes (15).
- Überprüfen Sie sowohl Haupt- als auch Geschwindigkeits-Steuerung auf Störungs-Codes (siehe Wartungshandbuch).
- Störung am Fußpedal: Verursacht durch den Benutzer durch Aktivieren des Gaspedals für Vor-/Rücklauf (8) vor dem Einschalten des Hauptstromschalters (24). Aufhebung: Schalten Sie den Schlüsselschalter aus, warten Sie ab, bis die Anzeige erloschen ist, schalten Sie daraufhin erneut den Schlüsselschalter ein.

## TENSION DE LA CHAÎNE POUR DIRECTION ET ENTRAÎNEMENT

Le dessin 2 montre le parcours de la chaîne d'entraînement pour les chaînes haute et basse. Inspectez une fois par mois et effectuez les réglages si nécessaire (référez vous au manuel d'entretien pour des instructions détaillées).

Pour contrôler ou régler la chaîne du moteur d'entraînement, référez vous au manuel d'entretien du ( formulaire # 56043042) pour des instructions détaillées ou ayez un technicien détaillant Nilfisk-Advance qualifié pour procéder à cette fonction d'entretien.

## DESSIN 2

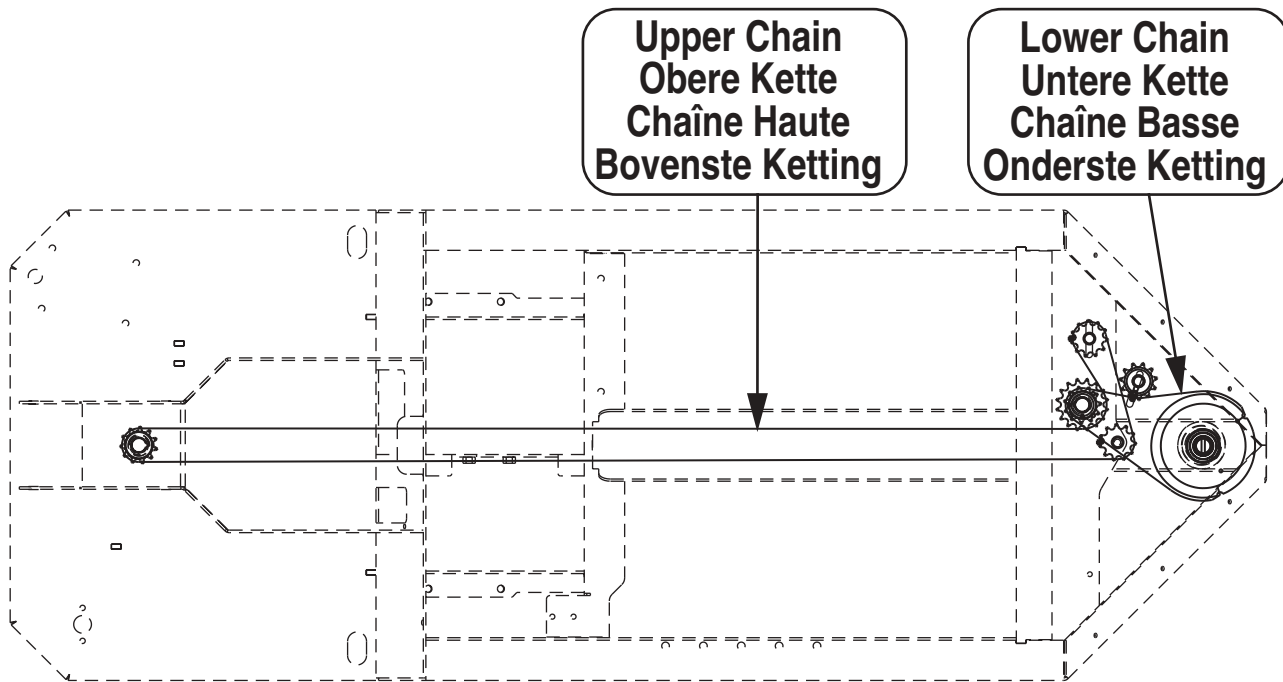

## BEQUILLE ET FREIN A MAIN

Contrôlez hebdomadairement le bon fonctionnement du frein de la machine et le fonctionnement du frein à main. Le réglage du frein se fait en tournant le bouton de timonerie de bielle de la pédale.

## NA GEBRUIK

- 1 Breng de pad-motorplaat (1) omhoog en rijd de machine naar een plaats waar u onderhoudswerkzaamheden kunt verrichten.
- 2 Zet de hoofdschakelaar (24) UIT (O) en verwijder het sleuteltje.
- 3 Druk op het rempedaal (14) en zet de machine op de handrem door de hendel van de handrem (13) naar voren te duwen.
- 4 Verwijder de opwrijf-pad, spoel de pad met warm water af en hang de pad te drogen op. **N.B.:** Laat de pad eerst geheel drogen voordat u deze weer gebruikt.
- 5 Controleer de stofzak (5). Als de stofzak tot meer dan de helft vol of beschadigd is, verwijdt u de deze en plaatst u een nieuwe stofzak.
- 6 Controleer het onderhoudsschema en voer eventueel benodigd onderhoud uit.
- 7 Neem de machine met een vochtige doek af en zet de machine vervolgens op een schone, droge plek weg.

## ONDERHOUDSSCHEMA

WERKZAAMHEID	Dagelijks	Wekelijks	Maandelijks	Jaarlijks
Accu's opladen	•			
Opwrijf-pad controleren/reinigen/vervangen	•			
Stofzak controleren/vervangen	•			
Vloeistofpeil accu's controleren		•		
Spatrand van pad controleren/vervangen		•		
Rempedaal/handrem op slijtage en afstelling controleren		•		
Bandendruk controleren (50 PSI)		•		
Kettingspanning - Stuur- en aandrijvingsmechanisme			•	
Doorsmeren - Smeernippels			•	
Pad-motorriem op slijtage en spanning controleren			•	
Slijtage koolborstels op pad-/aandrijf-/servomotor controleren				•

**N.B.:** Raadpleeg formulier nr. 56043042 van de onderhoudshandleiding voor een nadere omschrijving van alle onderhoudswerkzaamheden die in deze gebruiksaanwijzing vermeld worden.

## ACCU'S OPLADEN

Telkens als de machine gedurende 1 uur of langer in gebruik is geweest of als de lampjes van de accuconditiemeter (31) rood gaan branden, moeten de accu's opgeladen worden.

### Accu's opladen...

- 1 Open de afdekplaat van de accuimte/regelaar (21) om een goede ventilatie te krijgen.
- 2 Steek de aansluitstekker van de acculader in het aansluitpunt voor de acculader (16) aan de zijkant van de machine.
- 3 Volg de aanwijzingen op de acculader.
- 4 Controleer na het opladen van de accu's het vloeistofpeil van alle accucellen. Voeg zo nodig gedestilleerd water toe om het vloeistofpeil tot aan de bodem van de vulbuisjes te brengen.

## OPGELET!

Als de accu's te ver gevuld worden, kan er accuzuur op de vloer terecht komen.

Veeg na het opladen het water en accuzuur van de bovenkant van de accu's af om te voorkomen dat de vloer beschadigd raakt.

## DOORSMEREN

Spuut alle smeernippels van de machine (10 in totaal) eenmaal per maand totdat het vet er rond de lagers uit druppelt.

De smeernippels bevinden zich op de volgende plaatsen:

- 1 stuk - Scharnierverbinding stuuras
- 3 stuks - Differentieelkussens aandrijfwielen
- 1 stuk - Spillager achterstuur
- 3 stuks - Kettingtandwiellagers achterstuur
- 2 stuks - Naaflagers achterwiel

CLICK HERE TO **DOWNLOAD** THE COMPLETE MANUAL

- Thank you very much for reading the preview of the manual.
- You can download the complete manual from: [www.heydownloads.com](http://www.heydownloads.com) by clicking the link below



- Please note: If there is no response to CLICKING the link, please download this PDF first and then click on it.

CLICK HERE TO **DOWNLOAD** THE COMPLETE MANUAL