

XP44

Instruktionsbok



Utgåva 2.1

053-3146(SW)

Translation of the Original Instruction

CLICK HERE TO **DOWNLOAD** THE COMPLETE MANUAL

- Thank you very much for reading the preview of the manual.
- You can download the complete manual from: www.heydownloads.com by clicking the link below



- Please note: If there is no response to CLICKING the link, please download this PDF first and then click on it.

CLICK HERE TO **DOWNLOAD** THE COMPLETE MANUAL

Riktlinjer



När man ser denna skylt, ska man läsa och följa alla anvisningar noga.

SÄKERHETEN STÅR PÅ SPEL. Läs hela detta avsnitt innan utrustningen används.

Följ dessa riktlinjer innan någon utrustning används på arbetsplatsen:

- Fullfölj lämplig träning och läs instruktionsboken innan utrustningen används.
- Markera den föreslagna vägen med vit färg innan ledningsägare (t.ex. ägare av el-, gas-, fjärrvärme- och teleledning) kontaktas. Kontakta ledningsägare så att alla underjordiska ledningar och rör kan påvisas före arbetet. Var noga med att även kontakta alla lokala organisationer som kan beröras av arbetet. Påbörja inget arbete förrän det har säkerställts att alla ledningsägare har kontaktats.
- Klassificera arbetsplatsen baserat på dess faror och använd verktyg, maskiner, säkerhetsutrustning och arbetsmetoder som är lämpade för arbetsplatsen.
- Markera arbetsplatsen tydligt och håll obehöriga på avstånd.
- Använd personlig skyddsutrustning.
- Gå igenom faror på arbetsplatsen, säkerhets- och nödfallsrutiner och individuellt ansvar med all personal innan arbetet påbörjas. Säkerhetsvideor kan erhållas från Ditch Witch®-återförsäljaren och på www.ditchwitch.com/safe. Safety Data Sheets (Säkerhetsdatablad – SDS) finns på www.ditchwitch.com/support.
- Kontrollera hela utrustningen innan drift. Reparera eller byt ut slitna eller skadade delar. Ersätt säkerhetsskydd och -skyltar som fattas eller är skadade. Kontakta Ditch Witch-återförsäljaren om du behöver hjälp.
- Använd utrustningen försiktigt. Avbryt arbetet och undersök allt som inte verkar vara som det ska.
- Använd inte maskinen där lättantändlig gas förekommer.
- Använd bara utrustningen i välventilerade utrymmen.
- Kontakta Ditch Witch-återförsäljaren med frågor som gäller drift, underhåll eller användning av utrustningen.
- Slutför utrustningschecklistan på www.ditchwitch.com/safe.

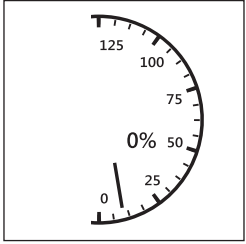
Punkt	Beskrivning	Anmärkningar
13. Mätare för procentuell motorbelastning  <small>c00ic115w.eps</small>	Visar belastningen på motorn.	

Borrvätskereglegeskärm

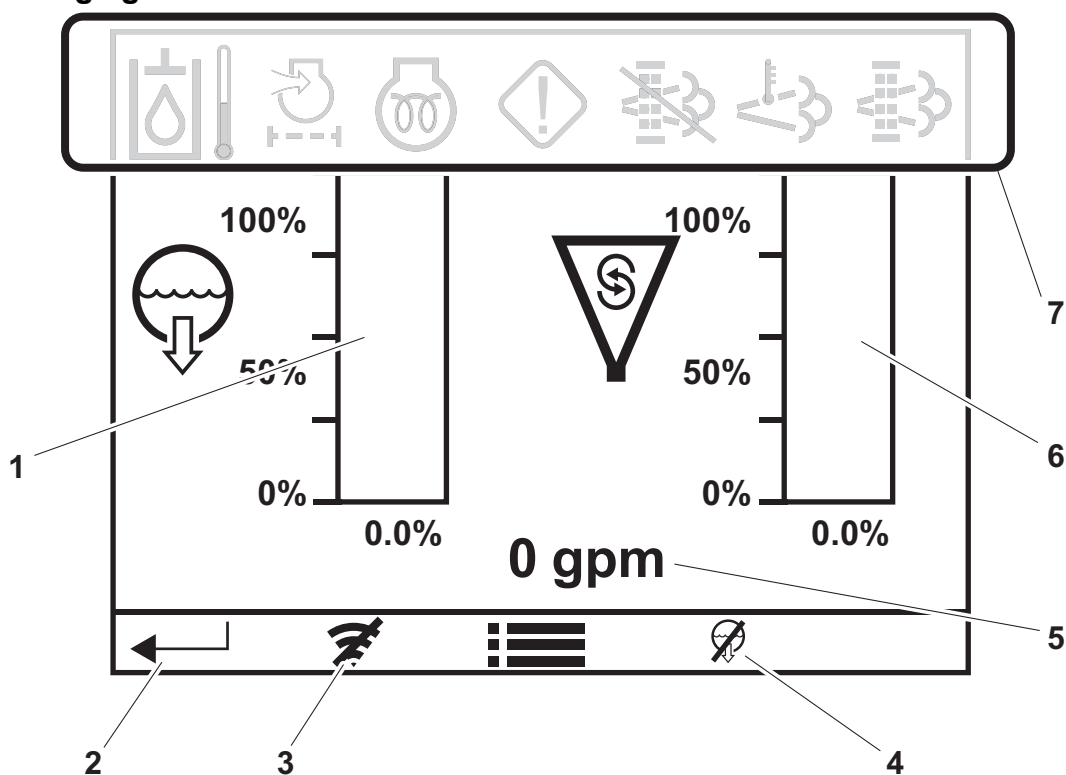

t58om002w.eps

- | | |
|-------------------------------|--|
| 1. Begärt borrvätskeflöde | 5. Uppmätt hastighet för borrvätskeflöde |
| 2. Återgång till huvudmätaren | 6. Begärt blandningspumpflöde |
| 3. Fjärr-/lokaldriftläge | 7. Visningsområde för varning |
| 4. Knapp för borrvätskeflöde | |

Punkt	Beskrivning	Anmärkningar
1. Begärt borrvätskeflöde	Visar begärt borrvätskeflöde i procent.	

Planering

1. Insamling av information om arbetsplatsen (sid. 44).
2. Inspektion av arbetsplatsen (sid. 45).
3. Kontroll av materialtillgång och förberedelse av utrustningen (sid. 46).

Uppställning på arbetsplatsen

1. Förberedelse av arbetsplatsen (sid. 45).
2. Placering av vätskeenheten och anslutning av vätskeslangen till bormaskinen. Se bormaskinens instruktionsbok.

VIKTIGT: Låt enheten vara ansluten till det bogserande fordonet eller se till att den är stabiliserad på rätt sätt.

3. Se till att vätskeenheten och bormaskinen kommunicerar (fjärrlampan på XP44 lyser). Se "Rengör mätglaset och Marsh-tratten omsorgsfullt." på sid. 56 för ytterligare information.
4. Sätt klossar för släpvagnshjulen.

Blandning av vätska



⚠️ VARNING Faror på arbetsplatsen kan orsaka allvarliga eller livsfarliga skador. Använd rätt utrustning och arbetsmetoder. Använd rätt säkerhetsutrustning och håll den i gott skick.

Gör följande för att undvika skador:

- Använd personlig skyddsutrustning, inklusive skyddshjälm, skyddsglasögon och hörselskydd.
- Använd inte smycken eller löst sittande kläder.



⚠️ FÖRSIKTIGHET Felaktig hantering eller användning av kemikalier kan medföra sjukdom, person- eller utrustningsskador. Följ anvisningarna på skyltarna och i säkerhetsdatabladet (SDS).

1. Se till att ventilen i insugningsledningen och minst en ventil på pumpens trycksida är öppna.
2. Vrid tändningslåset till startläget och släpp nyckeln när motorn startar.

Kontroll av vätskepumpens oljenivå

Kontrollera vätskepumpens oljenivå vid siktglaset (1) före starten och efter var 10:e driftstimme. Oljan ska stå jäms med påfyllningspluggen. Tillsätt NDO vid påfyllningspluggen (1) efter behov.

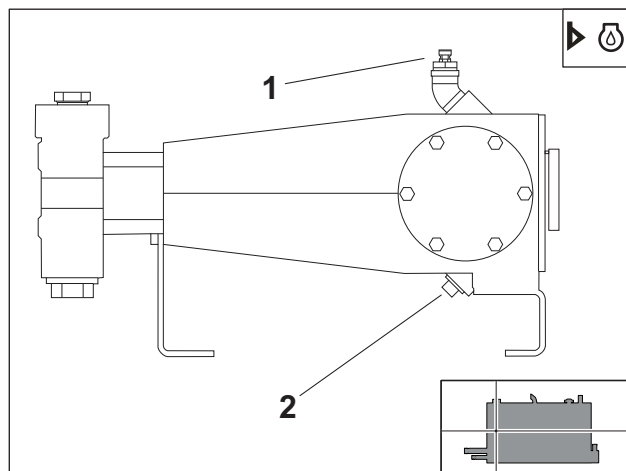

t58om010w.eps

Kontroll av blandningspumpens tätningsluftnivå

Kontrollera blandningspumpens tätningsluftnivå vid mätaren (se bilden) före starten och var 10:e driftstimme. Om mätaren inte är i det gröna området ska tryckluft tillföras efter behov.

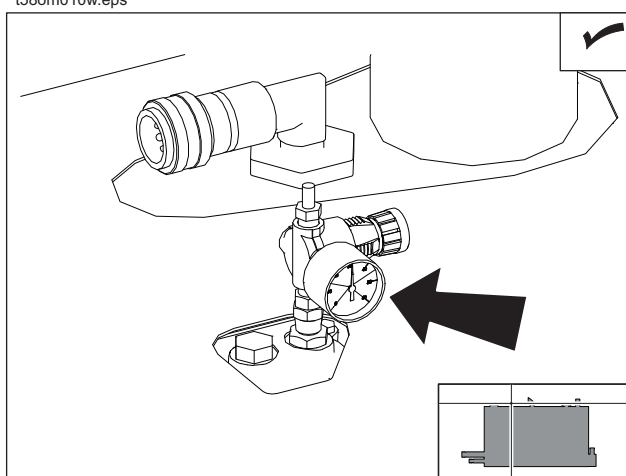

t58om037w.eps

Efter behov

Ställe	Uppgift	Anmärkningar
	Byte av luftfilter	
	Avtappning av vattenavskiljarens filter	
	Kontroll av vätskepumpens kulventil	
	Kontrollera motorrummet efter skräp	
	Kontroll av batteriet	
	Laddning av batteriet	

Byte av luftfilter

Byt luftfiltret när indikatorn (på instrumentpanelen) är i den röda delen. Byt ut sekundärelementet (2) vid vart tredje byte av primärelementet (3) eller varje gång primärelementet har skadats.

1. Öppna luftfilterdosan vid spärrarna.
2. Ta bort primärelementet (3).
3. Torka av insidan av dosan och ändkopp (1 och 4) och rengör dammrensingsventilen.
4. Sätt vid behov i ett nytt sekundärelement (2) och kontrollera att det sitter rätt.
5. Sätt in det nya primärelementet.
6. Spärra luftfilterdosan med dammrensaren riktad nedåt.
7. Återställ serviceindikatorn.

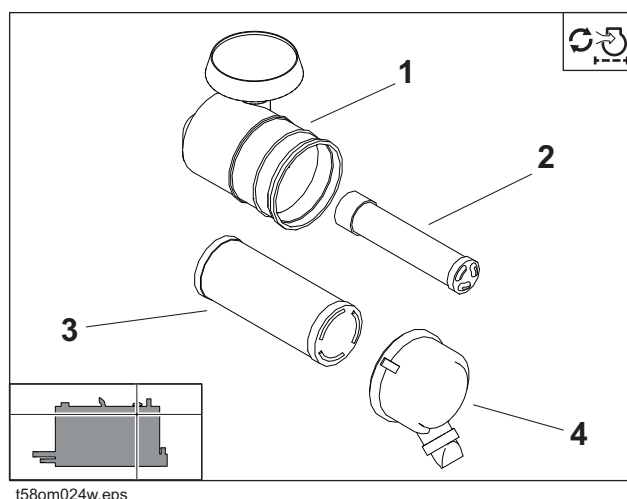

ANMÄRKNING: Öppna endast luftfiltret när indikatorn (på instrumentpanelen) är röd. Byt ut elementen. Försök inte rengöra dem.

- Ett primärelement, som är felinstallerat, kan orsaka för tidigt motorhaveri.
- Tryckluft eller vatten kan skada filterelementen.
- Om du knackar på elementen för att lossa smuts, kan de skadas.

Garanti

Ditch Witch®-utrustning och -reservdelar Policy gällande begränsad produktgaranti

Med reservation för giltighetstid och undantag häri, kan kostnadsfria utbytesdelar för Ditch Witch-utrustning eller reservdelar tillverkade av Ditch Witch-fabriken, som är bristfälliga med avseende på material eller utförande, erhållas från auktoriserade Ditch Witch-återförsäljare inom ett (1) år från den första kommersiella användningen. Kostnadsfritt arbete kommer att tillhandahållas av auktoriserade Ditch Witch-återförsäljare för installation av delar som omfattas av denna garanti under det första året efter den första kommersiella användningen av den serienummerförsedda Ditch Witch-utrustning på vilken den är installerad. Kunden är ansvarig för transport av utrustningen till en auktoriserad Ditch Witch-återförsäljare för allt garantiarbete.

Undantag från garantin

- Alla tillfälliga skador och följdskador.
- Alla bristfälligheter, utrustnings- eller personsador som orsakas av felaktig användning, missbruk, felaktig installation, ändringar, vanskötsel eller annan användning än den för vilken produkten är avsedd.
- Alla bristfälligheter, utrustnings- eller personsador som orsakas av felaktig utbildning, användning av eller service på en produkt på ett sätt som inte överensstämmer med tillverkarens rekommendationer.
- Alla motorer och motortillbehör (dessa omfattas av originaltillverkarens garanti).
- Däck, remmar och andra delar som kan omfattas av en annan tillverkarens garanti (sådan garanti kommer att vara köparen tillgänglig).
- ALLA UNDERFÖRSTÅDDA GARANTIER, SOM INTE TYDLIGT ANGIVITS HÄR, INKLUSIVE GARANTIER SOM AVSER EN PRODUKTS LÄMPLIGHET FÖR EN VISS UPPGIFT ELLER DESS SÄLJBARHET.

OM PRODUKTERNA HAR INHANDLATS I KOMMERSIELLT SYFTE ENLIGT ALLMÄNNA KOMMERSIELLA REGLER, GÄLLER INGA GARANTIER UTÖVER VAD SOM HÄR UTTRYCKLIGEN ANGES. INGA UNDERFÖRSTÅDDA GARANTIER AV NÅGOT SLAG GÄLLER FÖR KOMMERSIELLA KUNDER. ALLA ÖVRIGA VILLKOR I DENNA GARANTI GÄLLER, INKLUSIVE BELAGDA AVGIFTER.

Ditch Witch-produkter har utprovats för att leverera acceptabel prestation under de flesta förhållanden; detta betyder inte att de kommer att leverera acceptabel funktion under alla förhållanden. För att avgöra deras ändamålsenlighet bör de därför provanvändas under emotsedda arbetsförhållanden innan de inhandlas.

Bristfälligheter fastställs genom en inspektion, utförd av Ditch Witch Product Support (DWPS) eller dess auktoriserade återförsäljare, inom trettio (30) dagar från det datum då det blev fel på produkten eller delen. På begäran lämnar DWPS upplysningar om sina inspektionsanläggningar eller om närmaste auktoriserade återförsäljare. DWPS förbehåller sig rätten att tillhandahålla renoverade reservdelar under denna garanti, då företaget finner så lämpligt.

På begäran kan förlängda garantier erhållas från närmaste Ditch Witch-återförsäljare eller Ditch Witch-fabriken.

En del länders lagar medger inte undantagande eller begränsning av tillfälliga skador eller följdskador, varför ovanstående begränsning eller undantag kanske inte gäller. Vidare medger en del länders lagar inte uteslutande eller begränsning av en underförstådd garantis löptid, varför ovanstående begränsning kanske inte gäller. Denna begränsade garanti ger den ursprungliga köparen särskilda juridiska rättigheter och han/hon kan även ha andra rättigheter, som kan variera från land till land.

Om du vill ha mer information om denna begränsade garanti är du välkommen att kontakta DWPS department, P.O. Box 66, Perry OK 73077-0066, USA eller närmaste återförsäljare.

CLICK HERE TO **DOWNLOAD** THE COMPLETE MANUAL

- Thank you very much for reading the preview of the manual.
- You can download the complete manual from: www.heydownloads.com by clicking the link below



- Please note: If there is no response to CLICKING the link, please download this PDF first and then click on it.

CLICK HERE TO **DOWNLOAD** THE COMPLETE MANUAL