

*Instruktions  
och servicehandbok*  
***Timberjack 1270B***

F056650

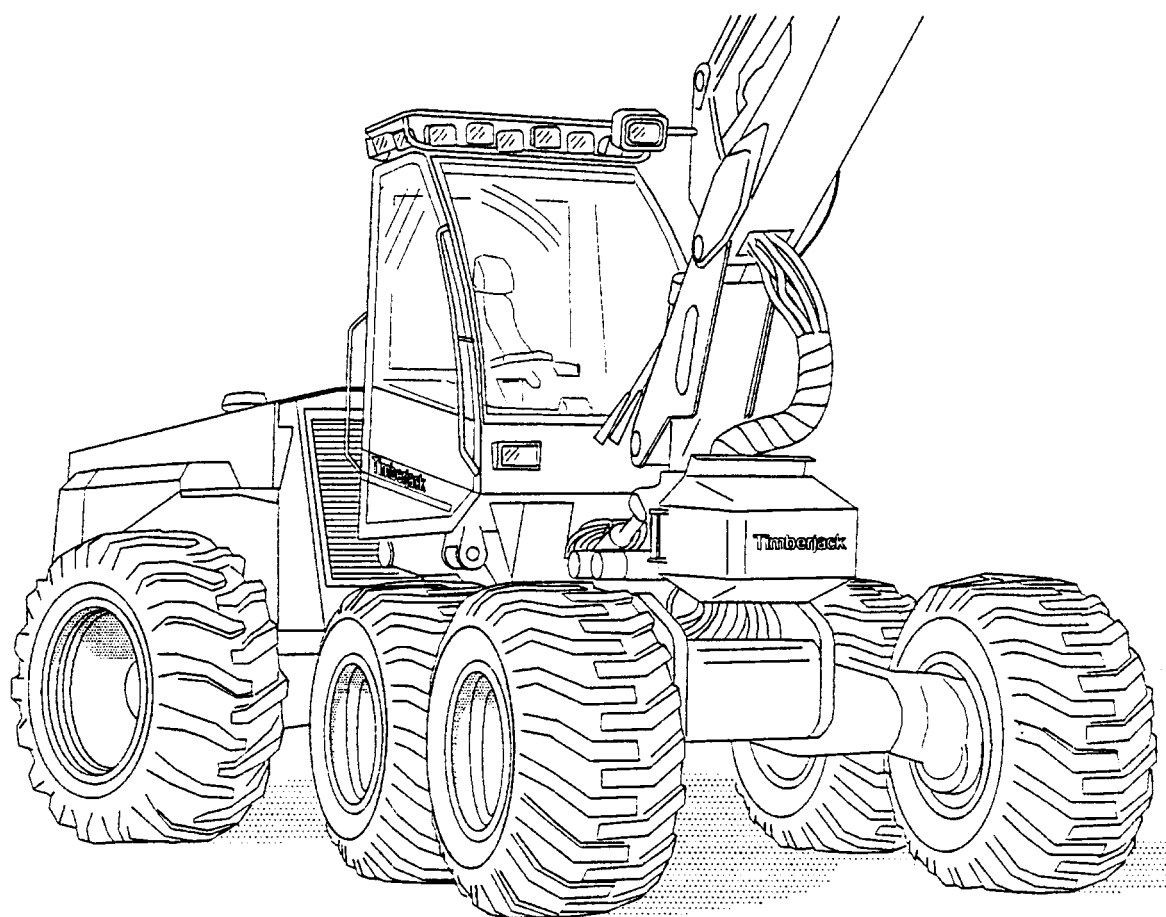

SWE

**Timberjack**

CLICK HERE TO **DOWNLOAD** THE COMPLETE MANUAL

- Thank you very much for reading the preview of the manual.
- You can download the complete manual from: [www.heydownloads.com](http://www.heydownloads.com) by clicking the link below



- Please note: If there is no response to CLICKING the link, please download this PDF first and then click on it.

CLICK HERE TO **DOWNLOAD** THE COMPLETE MANUAL

## 1.1 Timberjack auktoriserade återförsäljare och serviceverkstäder

### **Finland**

Timberjack Sales Oy  
P.O. Box 472  
FIN-33101 TAMPERE, Finland  
Tel. +358-204 80 166  
Fax. +358-204 80 167

### **Sverige, Danmark**

Timberjack Sales Ab  
S-82280 ALFTA, Sweden  
Tel. +46-271-190 00  
Fax. +46-271-110 40

### **Norge**

Timberjack Sales A/S  
P.B 1245, N-2201 Kongsvinger,  
Norway  
Tel. +47 (628) 150 33  
Fax +47 (628) 176 22

### **Storbritannien**

Woodlans Engineering Ltd.  
Great Britain  
Unit 6, Grove Industrial Estate  
Castleside Road, Consett, County  
Durham, Great Britain  
Tel. +44 1207 583 610  
Fax +44 1207 583 607

### **Irland**

Woodlans Engineering Ltd.  
Little Sugar Loaf  
Kilmacanogue  
Co. Wicklow, Ireland  
Tel. +353 1 286 8417  
Fax +353 1 286 9099

### **Tyskland**

Nuhn GmbH & Co.KG  
Jossastrasse 56  
36272 Niederaula, Deutschland  
Tel. +49 6625 7037  
Fax. +49 6625 5290

### **Schweiz**

Garage / Mech. Werkstätte  
Timberjack Forstfahrzeuge  
HEINRICH BÜHRER  
CH-8242 BIBERN SH, Switzerland  
Tel. +41 52 649 32 33  
Fax. +41 52 649 27 41

### **Schweiz**

Land- u. Forestmaschinen  
AGGELER  
Amriswilerstrasse 49  
CH-9314 Steinebrunn, Switzerland  
Tel.+ 41 71 477 28 28  
Fax.+ 41 71 477 28 29

### **Ex-Jugoslavien**

FORSTTECHNIK  
Handels und Produktions-  
gesellschaft m.b.H  
Zeisstrasse 20  
A-9065 Ebenthal, Austria  
Tel. +43 463 73356  
Fax. +43 463 73357

### **Österrike, Tjeckien Republik**

Terra Handelsgesellschaft m.b.H.  
Ortsstrasse 53  
A-2331 Vösendorf, Austria  
Tel. +43 1 69 001-101  
Fax +43 1 695 242

### **Polen**

Arcon Industrial Service Corp.Ltd.  
ul. Konstruktorska 11  
PL-02-673 Warszawa, Poland  
Tel. +48 22 84 36451, 33492, 38634  
Fax. +48 22 84 31520

Piotr Bench  
Klauduny 18/105  
PL-01684 Warszawa, Poland  
Tel./Fax. +48 22 82 35773,  
mobile +48 22 96 88

12. Du är skyldig att ta del av och noggrant följa maskinens skyltanvisningar.
13. Följ handbokens underhållsschema så har Du alltid en säker arbetsplats.
14. All användning av utrustning med radiosändare (telefon, kom.radio mm) vars antenn befinner sig i hytten är förbjuden. Utrustning enl. ovan skall vara fackmannamässigt fast monterad med antenn på lämpligt jordplan utanför hytt.

*OBS! Att bryta mot detta innebär Fara, för person och maskinsäkerhet.*

*Använd ej headset vid åskväder!  
Se upp med yttre antenn vid transportkörning, den kan komma i kontakt med kraftledningar!*

15. Stäng alltid av dieselmotorn vid reparationer, service och underhåll.



## **VARNING**

**Tillverkaren kan ej ta ansvar för ombyggnad av maskinens elsystem. Säkerhetssystem på maskinen kan sättas ur funktion.**

### 3.12 Förflyttning på allmän väg samt övrig transportkörning

- Vid körning på allmän väg skall rattstyrningen\*) användas!
- Kontrollera att maskinen är i trafiksäkert skick. Följ lokala och nationella trafikbestämmelser.
- Arbetsbelysning skall vara släckt.
- Boggiband/piggkedjor får ej vara monterade vid körning på allmän väg.
- Montera ljusramper enl nedan.
- Öppna skyddsluckor för färdstrålkastare.
- Kranarmen och aggregatet placeras i transportläge och cylindrarna avlastas.
- Var observant på maskinens höjd vid vägkörning, t ex tunnel, viadukt, broar o dyl.



**OBS**

Tillse att DINA STRÅLKASTARE, LYKTOR OCH REFLEXER ALLTID är hela och rena samt rätt inställda!  
Byt ut trasiga komponenter genast!

#### Maskinen i ordningställd för vägtransport

Transportutrustningen skall vara anpassad enligt lokala trafikföreskrifter.

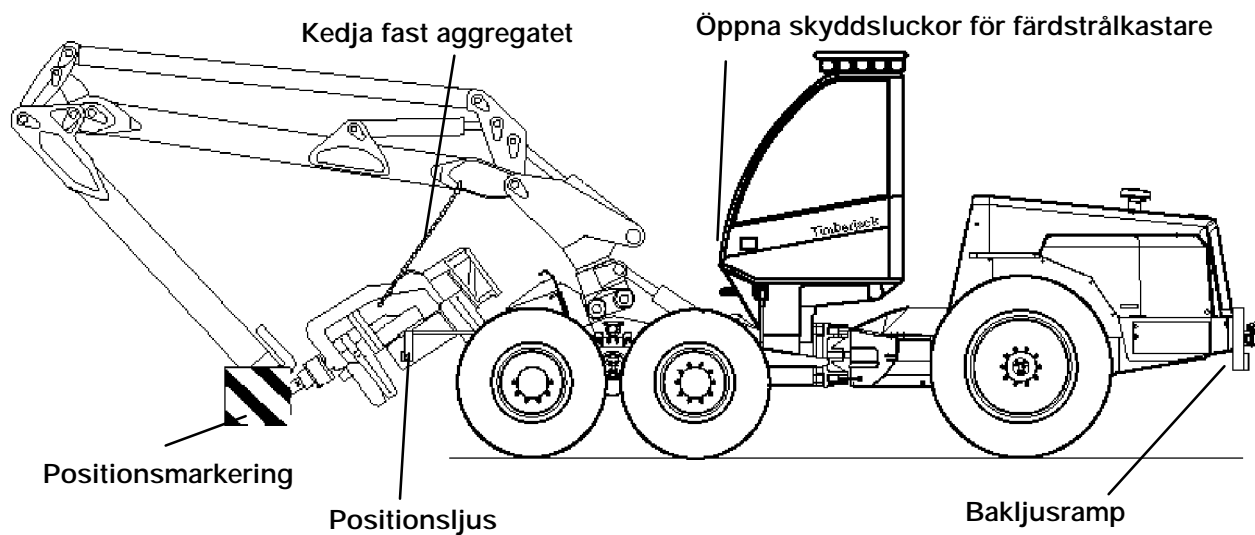

\*) extrautrustning

23. Växelväljare  
Återfjädrande omkopplare. Tryck på symbol ger högväxel/lågväxel. Visning på TMC-display vilken växel som är aktiv, se TMC-instruktion.  
Växling kan endast ske när maskinen står stilla och körriktningsväljaren i neutralläge. Om körriktningsväljaren är påverkad så kommer man till snigelfart om (23) påverkas.
24. Differentialspär  
Återfjädrande omkopplare. Ger differentialspär på båda axlarna när knappen trycks ner. Funktionen ligger kvar automatisk tills maskinen stannar arbetsbromsen går till.
25. Midjelås  
Omkopplaren är låst. Drag låsningen bakåt för att frigöra omkopplaren. Tryck på symbolen kopplar bort midjelåset.  
Midjelåset är automatiskt fränkopplat när maskinen rör sig.
26. Parkeringsbroms  
Lägg ALLTID i parkeringsbromsen när du lämnar hytten.
27. Omkopplare mätsystem och kran  
Kranfunktionen fungerar ej med högväxel. Vid omkoppling till lågväxel måste kranomkopplaren aktiveras igen.
28. Arbetsvarvtal  
Kopplar in förinställt arbetsvarv.
29. Startlås  
När knappen trycks ner stannar dieselmotorn och parkeringsbromsen slår till. För att återställa knappen vrids den medsols.

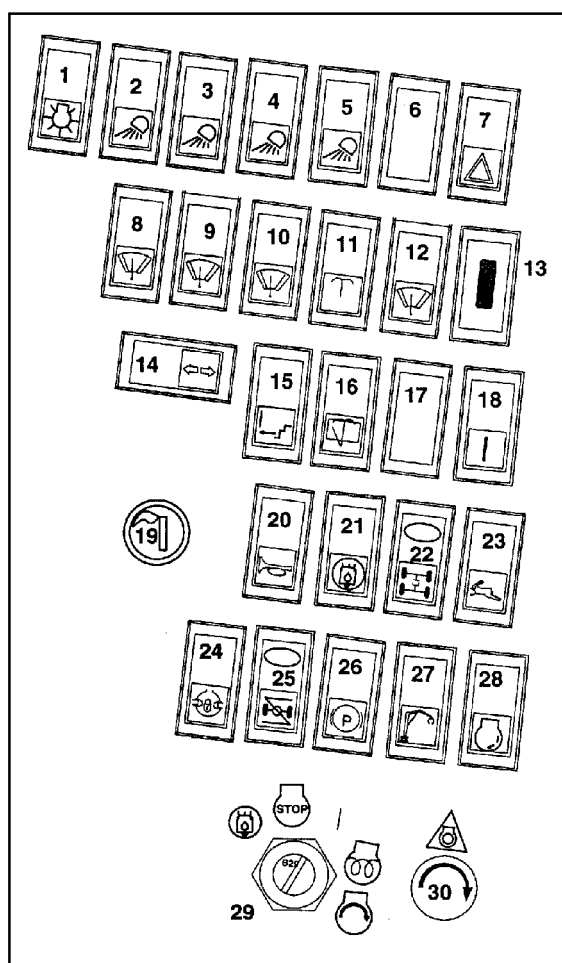

## 5.2 Start av motor

- Kontrollera att nödstoppen (30) är uppdragen.
- Kontrollera att riktningväljaren (74) är i neutralläget.
- Kontrollera att midjelåset (25) är aktiverat (symbol uppe).
- Kontrollera att parkeringsbromsen (26) är tillslagen.
- Vrid startnyckeln (29) till köräge.
- Starta TMC med (18).  
Avvakta ljud och ljussignal från TMC.

Vrid startnyckeln till startläge. När motorn startar släpps startnyckeln som automatiskt återgår till köräge.

Varmkör. Låt motorn gå på tomgång en stund för att oljorna skall få rätt smörjegenskaper innan dieselmotorn belastas.

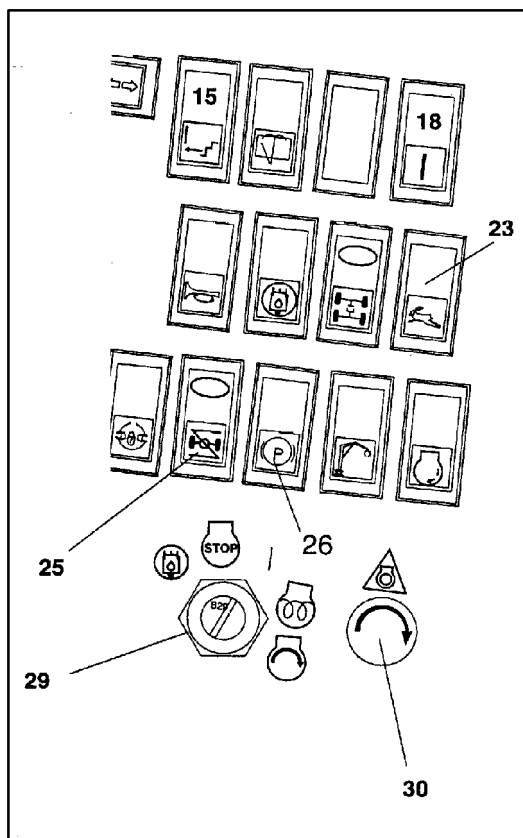
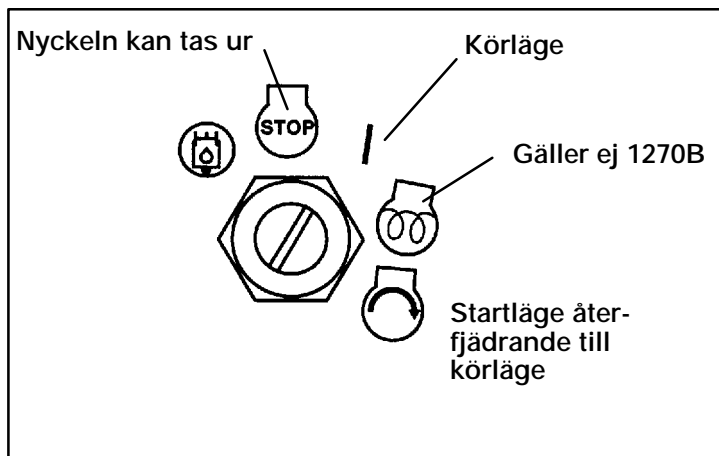
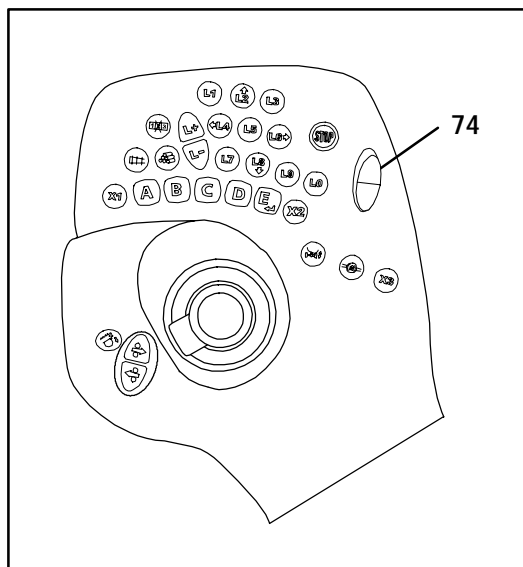

## 6.2 Vid underhåll och service

- Se till att maskinen står plant och säkert förankrad via bromsar och vid behov, klotsar för hjulen.
- Säkra styrleden genom att montera säkerhetsstag enl fig.

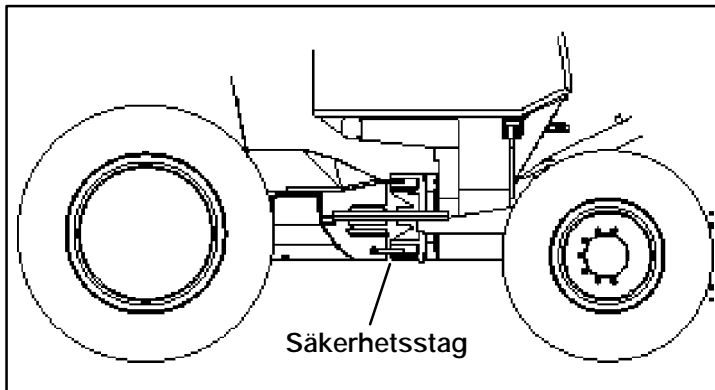

- Om maskinen skall bogseras med stillastående motor, kontakta servicepersonal.
- Motorhuv och bukplåt är fällbara. Iakttag varsamhet för undvikande av klämskador, använd befintliga spärrsystem.
- Vistas ej under upplyftad kranarm.
- Se till att obehöriga personer ej uppehåller sig i maskinens omedelbara närhet.
- Vid byte av hjul, kontakta servicepersonal.

*OBS! Det är föraren och reparatören som svarar för säkerheten på och omkring maskinen!*

## 6.9 Underhållsåtgärder vid behov

Beroende på årstid och andra yttre påverkningar som kan göra att vissa serviceåtgärder behöver ske oftare.

- Kontroll av lufttryck i däck, se kapitel 12.
- Kontrollera och rengör kylarna med tryckluft eller svag vattenstråle från motorsidan. Spola försiktigt.
- Fyll på spolarvätska.
- Håll maskinen ren från jord, snö samt ris, sågspån och annan brännbart material. Kontrollera alla slutna utrymmen som motorrum, bukplåt mm.
- Rengör hyttrutor.
- Rengör friskluftfilter i hytt (1), med tvålösning/renblåsning med tryckluft. Pappersfiltret byts (2). Grovfiltret (3) nås under hyttens golv, framför luckan för friskluftfiltret.
- Kontroller glykolnivå på hösten.
- Kontrollera att alla lampor lyser i arbetsbelysningen.

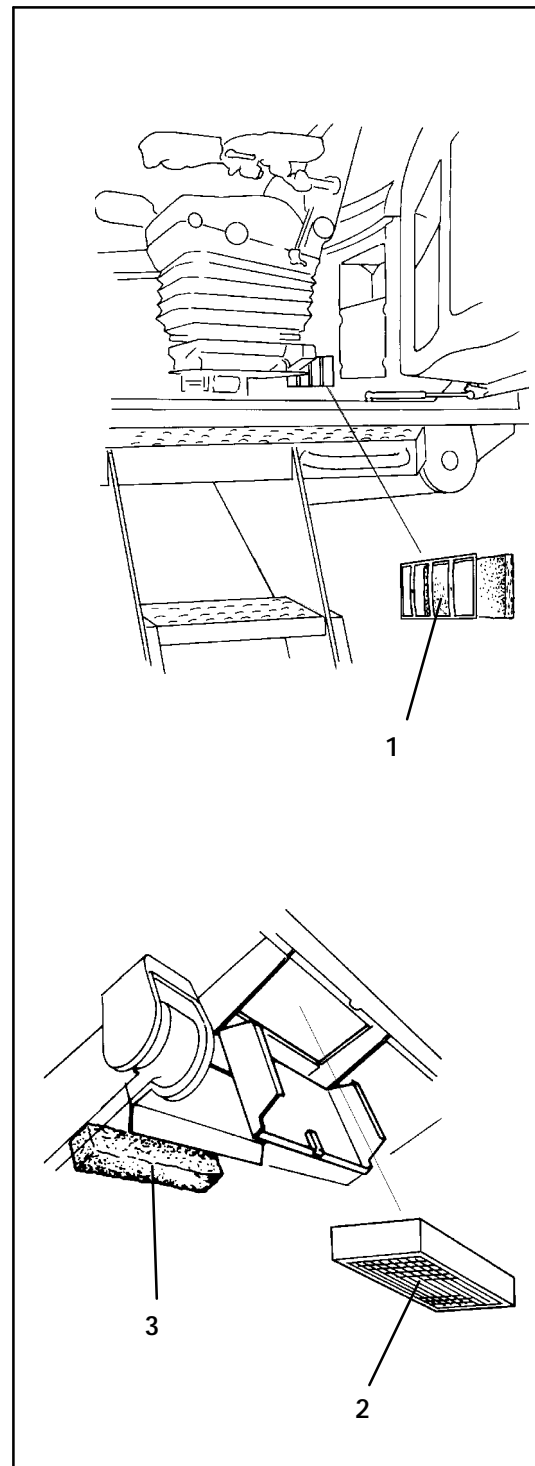

### 6.10.6 1800 timmars intervaller

Kontrollera:

1. Brandsläckningsutrustningen, se grp. 11.

Följande bör kontrolleras och eventuellt justeras av auktoriserad personal:

2. Dieselmotorns ventilspel, spridare, startmotor och generator

Byt:

#### 3. Olja i framaxel

1. Nivåplugg och Oljepåfyllning
2. Avtappningsplugg

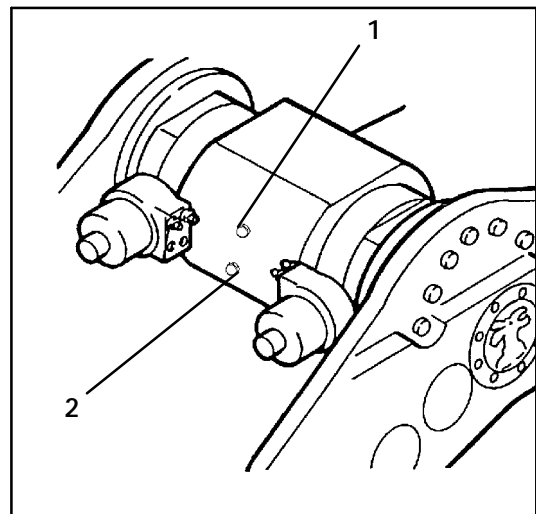

#### 4. Olja i bakaxel

1. Nivåplugg och Oljepåfyllning
2. Avtappningsplugg

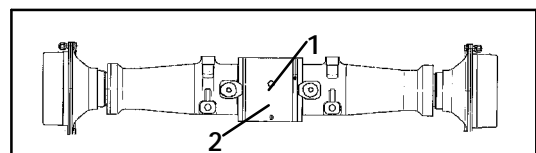

#### 5. Olja i boggilådorna

1. Oljepåfyllning
2. Avtappningsplugg
3. Nivåplugg  
Tappa ur 5 liter ur varje boggiände ur avtappningspluggen. Tillsätt ny olja, 5 liter i varje boggiände. 2 x 5 liter/boggilåda.

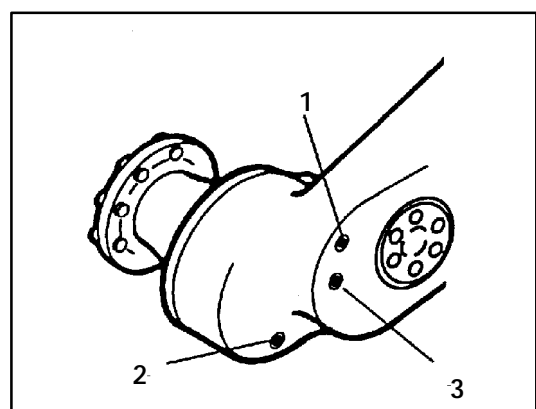

CLICK HERE TO **DOWNLOAD** THE COMPLETE MANUAL

- Thank you very much for reading the preview of the manual.
- You can download the complete manual from: [www.heydownloads.com](http://www.heydownloads.com) by clicking the link below



- Please note: If there is no response to CLICKING the link, please download this PDF first and then click on it.

CLICK HERE TO **DOWNLOAD** THE COMPLETE MANUAL

## 6.12.9 Högtryck

Drivtryckets tryckbegränsning skall alltid ligga 42 MPa högre än matartrycket.

I normala fall är matartrycket 2,0 MPa och då skall drivtrycket justeras till 44 MPa.

1. Mätuttag (305)
2. Mätuttag (304)
3. Justering av ventil (311)
4. Justering av ventil (310)

## 6.12.10 Kontroll av högtryck fram/back

1. Anslut en manometer (60 MPa) till mätuttag (304) (framåt) och (305) (bakåt) på pumpens ovansida.
2. Starta dieselmotorn. Välj högväxel efter att Du dragit upp ratten (om ratt är monterad) och dragit den emot dej. Fäll upp stegen och tryck ned bromspedalen kraftigt. Frilägg p-bromsen. Välj sedan riktning framåt med körriktningsväljaren och öka dieselmotorns varvtal till ca 1500 rpm och avläs trycket. Trycket skall vara 44 MPa. Kontrollera sedan drivtrycket bakåt på samma sätt med körriktningsväljaren i körriktning bakåt

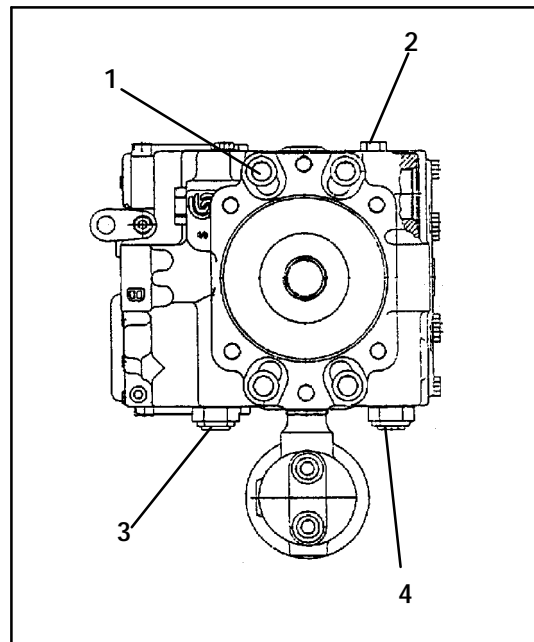

## VARNING

Gör denna tryckkontroll på plan mark där det finns gott om utrymme om maskinen skulle röra sig. Inga personer får vistas i maskinens närhet.



## 8.4 Säkringslåda F2 vänster

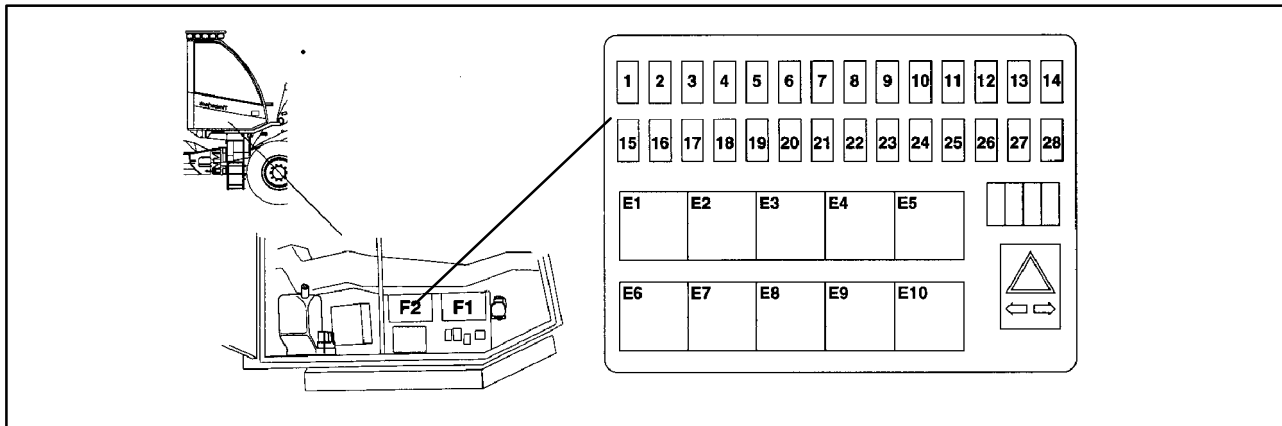

Säkr	Amp	Funktion		
F2-1	3	Klimatanläggning	E1	Intervalltorkare
F2-2	15	Stolvärme	E2	Intervalltorkare
F2-3	10	Nödstopp	E3	Intervalltorkare
F2-4	5	Avlastningsventil	E4	Arbetsbelysning vänster
F2-5	5	Kontrolllampor	E5	Arbetsbelysning vänster
F2-6	5	Intervallrelä	E6	Arbetsbelysning höger
F2-7	10	Torkarmotorer	E7	Arbetsbelysning höger
F2-8	3	Sensor stege/ratt	E8	Arbetsbelysning tak
F2-9	3	Belysning tidur, värmare	E9	Arbetsbelysning tak
F2-10	3	Baklykta, vänster	E10	Arbetsbelysning kranarm
F2-11	3	Baklykta, höger		
F2-12	3	Positionsbelysning, vänster		
F2-13	3	Positionsbelysning, höger		
F2-14	-	Diod V2		
F2-15	15	Arbetsbelysning kranarm		
F2-16	15	Belysning kranfot		
F2-17	5	Manövrering arbetsbelysning, inspektionslampa		
F2-18	15	Arbetsbelysning höger		
F2-19	15	Arbetsbelysning höger		
F2-20	15	Arbetsbelysning vänster		
F2-21	15	Arbetsbelysning vänster		
F2-22	15	Arbetsbelysning tak		
F2-23	15	Arbetsbelysning vänster		
F2-24	15	Fjärrljus		
F2-25	10	Halvljus		
F2-26	15	Positionsljus		
F2-27	-	Reserv		
F2-28	-	Reserv		

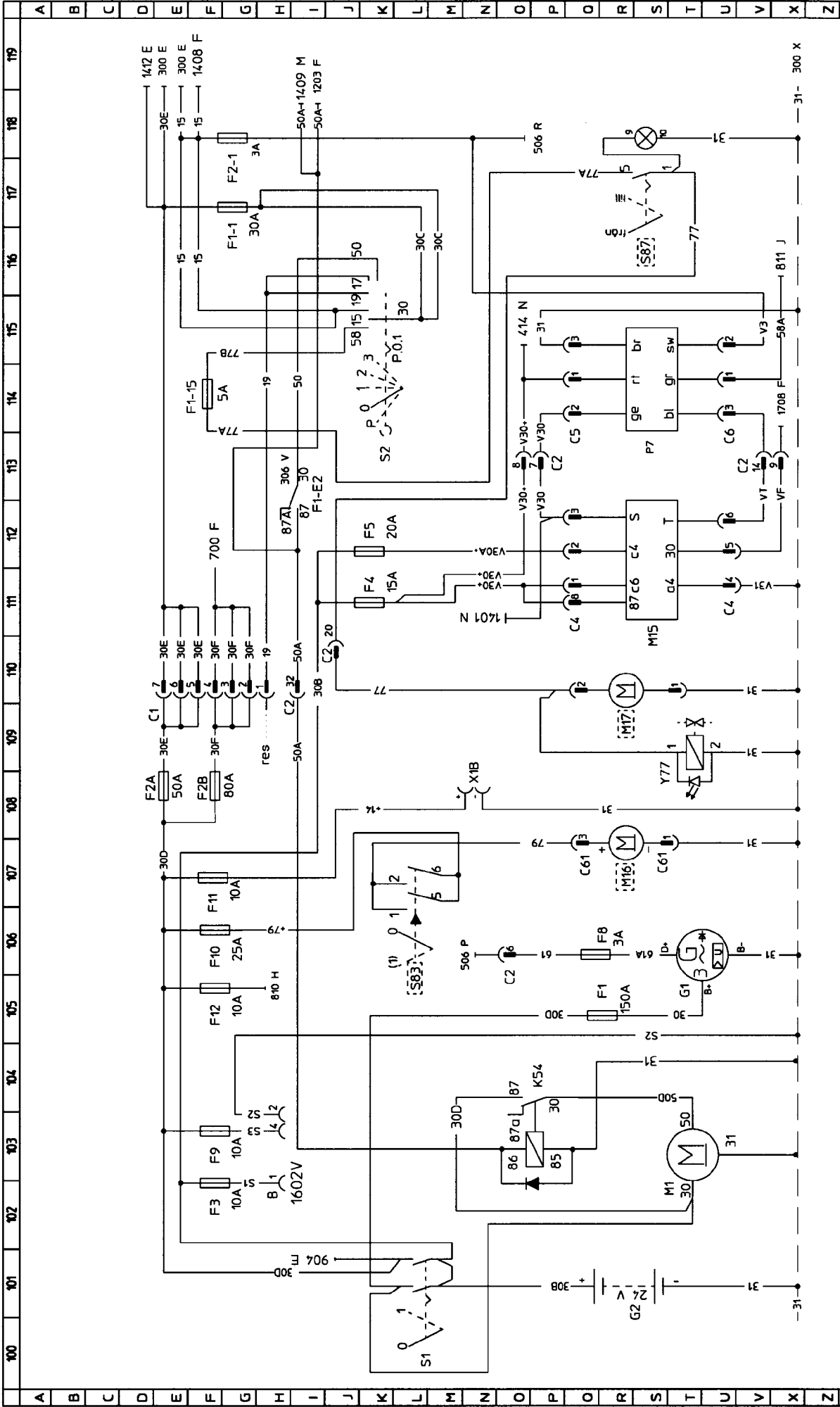

Title		1270B WIRING DIAGRAM		F-number		F600381		Drawing No		1/7	
Riikid	Diag.	27.10.97	Bentimning	MKI							
Grönskog											
Grönskog											
Appr.											

**Timberjack**  
TAMPERE FINLAND

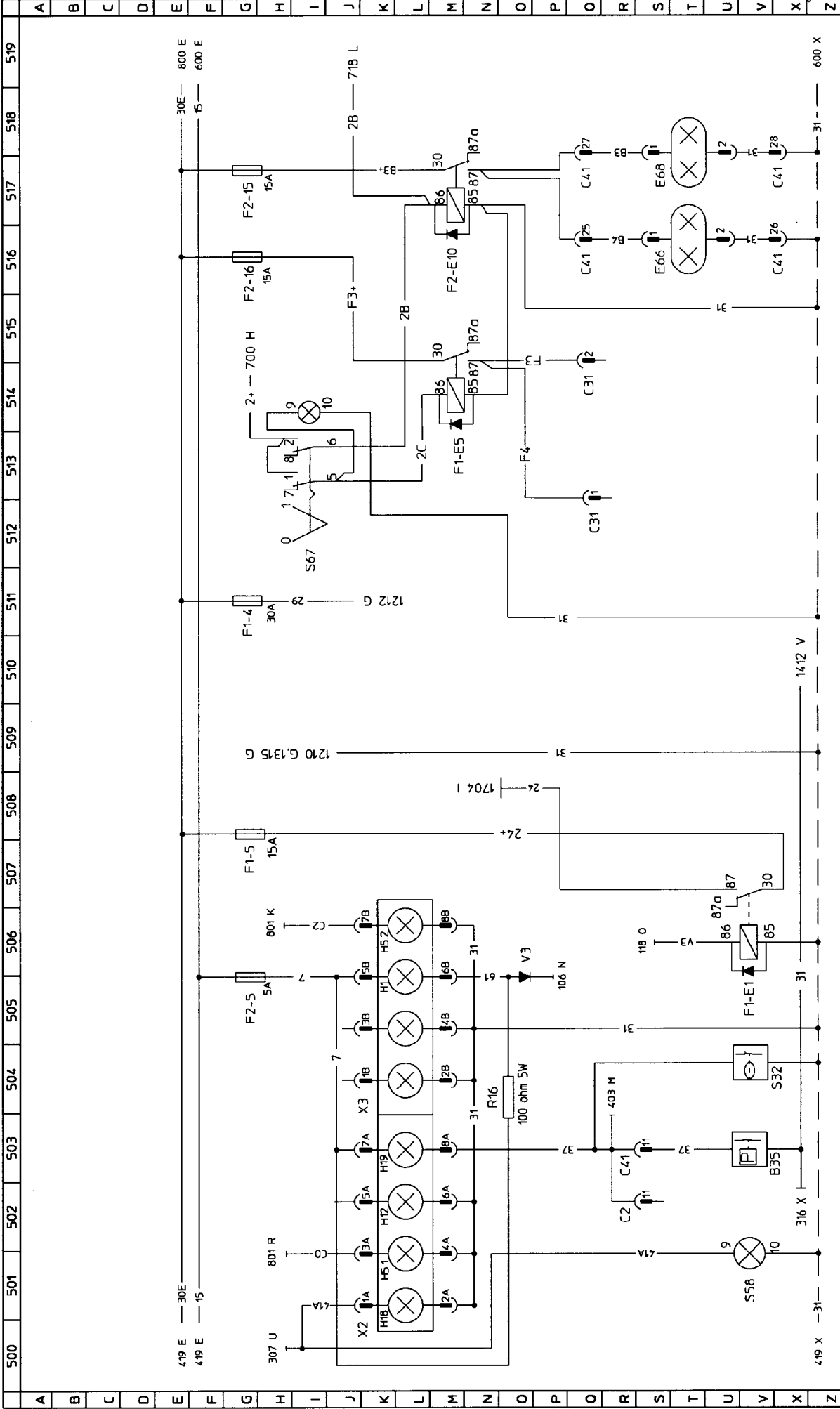

Title		Drawing No		Block Sheet	
1270B WIRING DIAGRAM		F600381		5/17	
Date		F-number		Title	
27.10.97		1270B WIRING DIAGRAM		1270B WIRING DIAGRAM	
Checked		Approved		Checked	
MKI		MKI		MKI	
Approved		Approved		Approved	

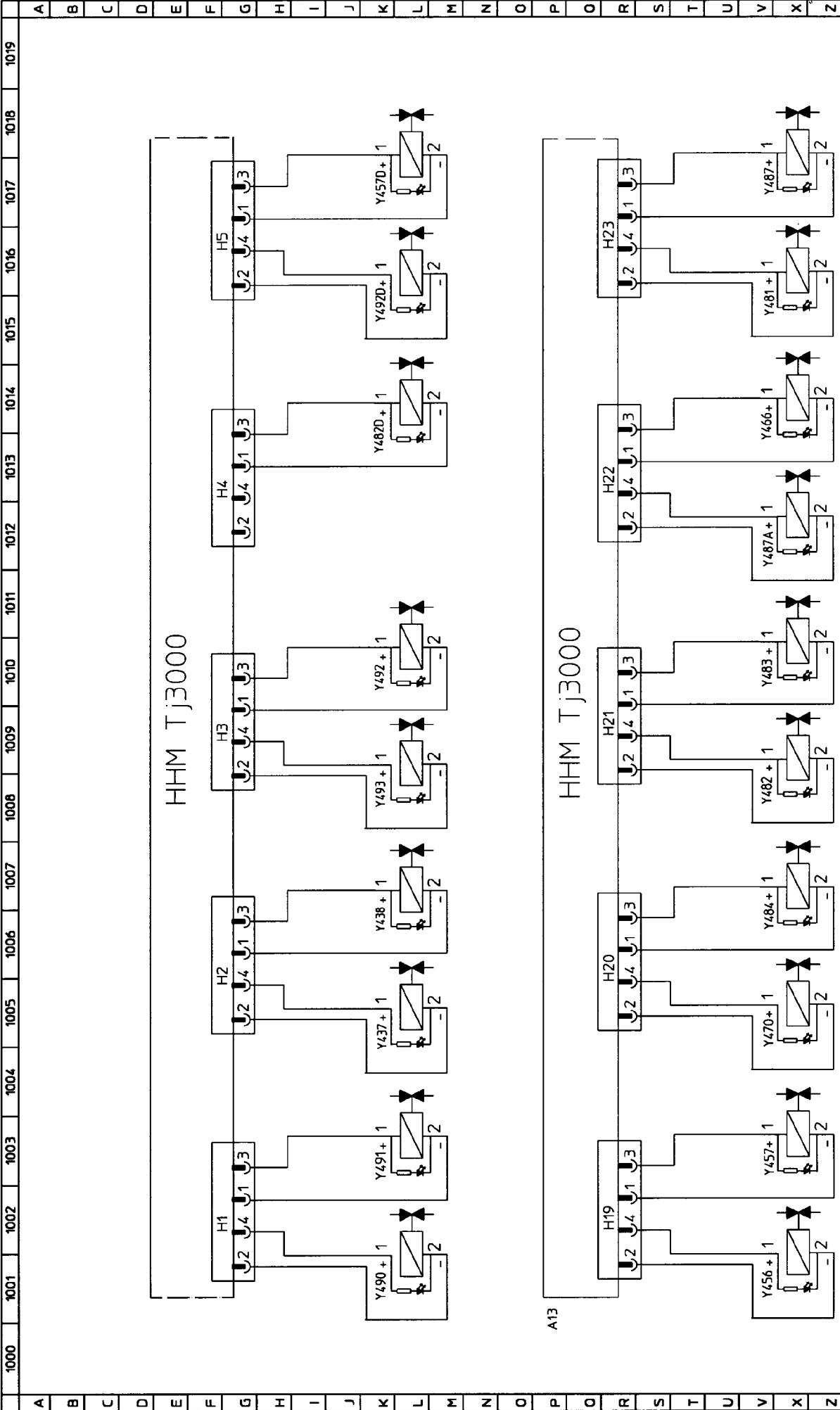

1000	1001	1002	1003	1004	1005	1006	1007	1008	1009	1010	1011	1012	1013	1014	1015	1016	1017	1018	1019				
A	B	C	D	E	F	G	H	I	J	K	L	M	N	O	P	Q	R	S	T	U	V	X	Z
																		Title		Drawing No		Blad Sheet	
																		1270B WIRING DIAGRAM		F 600381		10/47	
																		Benämning		F-number		Drawing No	
																		27.10.97		MK4		10/47	
																		Stad		Granskad		Blad	
																		Dr.		Granskad		Sheet	
																		Göransson		Granskad		No	
																		G.		Granskad		Drawing No	
																		G.		Granskad		Blad	
																		G.		Granskad		Sheet	
																		G.		Granskad		No	
																		G.		Granskad		Drawing No	
																		G.		Granskad		Blad	
																		G.		Granskad		Sheet	
																		G.		Granskad		No	
																		G.		Granskad		Drawing No	
																		G.		Granskad		Blad	
																		G.		Granskad		Sheet	
																		G.		Granskad		No	
																		G.		Granskad		Drawing No	
																		G.		Granskad		Blad	
																		G.		Granskad		Sheet	
																		G.		Granskad		No	
																		G.		Granskad		Drawing No	
																		G.		Granskad		Blad	
																		G.		Granskad		Sheet	
																		G.		Granskad		No	
																		G.		Granskad		Drawing No	
																		G.		Granskad		Blad	
																		G.		Granskad		Sheet	
																		G.		Granskad		No	
																		G.		Granskad		Drawing No	
																		G.		Granskad		Blad	
																		G.		Granskad		Sheet	
																		G.		Granskad		No	
																		G.		Granskad		Drawing No	
																		G.		Granskad		Blad	
																		G.		Granskad		Sheet	
																		G.		Granskad		No	
																		G.		Granskad		Drawing No	
																		G.		Granskad		Blad	
																		G.		Granskad		Sheet	
																		G.		Granskad		No	
																		G.		Granskad		Drawing No	
																		G.		Granskad		Blad	
																		G.		Granskad		Sheet	
																		G.		Granskad		No	
																		G.		Granskad		Drawing No	
																		G.		Granskad		Blad	
																		G.		Granskad		Sheet	
																		G.		Granskad		No	
																		G.		Granskad		Drawing No	
																		G.		Granskad		Blad	
																		G.		Granskad		Sheet	
																		G.		Granskad		No	
																		G.		Granskad		Drawing No	
																		G.		Granskad		Blad	
																		G.		Granskad		Sheet	
																		G.		Granskad		No	
																		G.		Granskad		Drawing No	
																		G.		Granskad		Blad	
																		G.		Granskad		Sheet	
																		G.		Granskad		No	
																		G.		Granskad		Drawing No	
																		G.		Granskad		Blad	
																		G.		Granskad		Sheet	
																		G.		Granskad		No	
																		G.		Granskad		Drawing No	
																		G.		Granskad		Blad	
																		G.		Granskad		Sheet	
																		G.		Granskad		No	
																		G.		Granskad		Drawing No	
																		G.		Granskad		Blad	
																		G.		Granskad		Sheet	
																		G.		Granskad		No	
																		G.		Granskad		Drawing No	
																		G.		Granskad		Blad	
																		G.		Granskad		Sheet	
																		G.		Granskad		No	
																		G.		Granskad		Drawing No	
																		G.		Granskad		Blad	
																		G.		Granskad		Sheet	
																		G.		Granskad		No	
																		G.		Granskad		Drawing No	
																		G.		Granskad		Blad	
																		G.		Granskad		Sheet	
																		G.		Granskad		No	
																		G.		Granskad		Drawing No	
																		G.		Granskad		Blad	
																		G.		Granskad		Sheet	
																		G.		Granskad		No	
																		G.		Granskad		Drawing No	
																		G.		Granskad		Blad	
																		G.		Granskad		Sheet	
																		G.		Granskad		No	
																		G.		Granskad		Drawing No	
																		G.		Granskad		Blad	
																		G.		Granskad		Sheet	
																		G.		Granskad		No	
																		G.		Granskad		Drawing No	
																		G.		Granskad		Blad	
																		G.		Granskad		Sheet	
																		G.		Granskad		No	
																		G.		Granskad		Drawing No	
																		G.		Granskad		Blad	
																		G.		Granskad		Sheet	
																		G.		Granskad		No	
																		G.		Granskad		Drawing No	
																		G.		Granskad		Blad	
																		G.		Granskad		Sheet	
																		G.		Granskad		No	
																		G.		Granskad		Drawing No	
																		G.		Granskad		Blad	
																		G.		Granskad		Sheet	
																		G.		Granskad		No	
																		G.		Granskad		Drawing No	
																		G.		Granskad		Blad	
																		G.		Granskad		Sheet	
																		G.		Granskad		No	
																		G.		Granskad		Drawing No	
																		G.		Granskad		Blad	
																		G.		Granskad		Sheet	
																		G.		Granskad		No	
																		G.		Granskad		Drawing No	
																		G.		Granskad		Blad	
																		G.		Granskad		Sheet	
																		G.		Granskad		No	
																		G.		Granskad		Drawing No	
																		G.		Granskad		Blad	
																		G.		Granskad		Sheet	
																		G.		Granskad		No	
																		G.		Granskad		Drawing No	
																		G.		Granskad		Blad	
																		G.		Granskad		Sheet	
																		G.		Granskad		No	
																		G.		Granskad		Drawing No	
																		G.		Granskad		Blad	
																		G.		Granskad		Sheet	
																		G.		Granskad		No	
																		G.		Granskad		Drawing No	
																		G.		Granskad		Blad	
																		G.		Granskad		Sheet	
																		G.		Granskad		No	
																		G.		Granskad		Drawing No	
																		G.		Granskad		Blad	
																		G.		Granskad		Sheet	
																		G.		Granskad		No	
																		G.		Granskad		Drawing No	
																		G.		Granskad		Blad	
																		G.		Granskad		Sheet	
																		G.		Granskad		No	
																		G.		Granskad		Drawing No	
																		G.		Granskad		Blad	
																		G.		Granskad		Sheet	
																		G.		Granskad		No	
																		G.		Granskad		Drawing No	
																		G.		Granskad		Blad	
																		G.		Granskad		Sheet	
																		G.		Granskad		No	
																		G.		Granskad		Drawing No	
																		G.		Granskad		Blad	
																		G.		Granskad		Sheet	
																		G.		Granskad		No	
																		G.		Granskad		Drawing No	
																		G.		Granskad		Blad	
																		G.		Granskad		Sheet	
																		G.		Granskad		No	
																		G.		Granskad		Drawing No	
																		G.		Granskad		Blad	
																		G.		Granskad		Sheet	
																		G.		Granskad		No	
																		G.		Granskad		Drawing No	
																		G.		Granskad		Blad	
																		G.		Granskad		Sheet	
																		G.		Granskad		No	
																		G.		Granskad		Drawing No	
																		G.		Granskad		Blad	
																		G.		Granskad		Sheet	
																		G.		Granskad		No	
																		G.		Granskad		Drawing No	
																		G.		Granskad		Blad	
																		G.		Granskad		Sheet	
																		G.		Granskad		No	
																		G.		Granskad		Drawing No	
																		G.		Granskad		Blad	
																		G.		Granskad		Sheet	
																		G.		Granskad		No	
																		G.		Granskad		Drawing No	
																		G.		Granskad		Blad	
																		G.		Granskad		Sheet	
																		G.		Granskad		No	
																		G.		Granskad		Drawing No	
																		G.		Granskad		Blad	
																		G.		Granskad		Sheet	
																		G.		Granskad		No	
																		G.		Granskad		Drawing No	
																		G.		Granskad		Blad	
																		G.		Granskad		Sheet	
																		G.		Granskad		No	
																		G.		Granskad		Drawing No	
																		G.		Granskad		Blad	
																		G.		Granskad		Sheet	
																		G.		Granskad		No	
																		G.		Granskad		Drawing No	
																		G.		Granskad		Blad	
																		G.		Granskad		Sheet	
																		G.		Granskad		No	
																		G.		Granskad		Drawing No	
																		G.		Granskad		Blad	
																		G.		Granskad		Sheet	
																		G.		Granskad		No	
																		G.		Granskad		Drawing No	
																		G.		Granskad		Blad	
																		G.		Granskad		Sheet	
																		G.		Granskad		No	
																		G.		Granskad		Drawing No	
																		G.		Granskad		Blad	
																		G.		Granskad		Sheet	
																		G.		Granskad		No	
																		G.		Granskad		Drawing No	
																		G.		Granskad		Blad	
																		G.		Granskad		Sheet	
																		G.		Granskad		No	
																		G.		Granskad		Drawing No	
																		G.		Granskad		Blad	
																		G.		Granskad		Sheet	
																		G.		Granskad		No	
																		G.		Granskad		Drawing No	
																		G.		Granskad		Blad	
																		G.		Granskad		Sheet	
																		G.		Granskad		No	
																		G.		Granskad		Drawing No	
																		G.		Granskad		Blad	
																		G.		Granskad		Sheet	
																		G.		Granskad		No	
																		G.		Granskad		Drawing No	
																		G.		Granskad		Blad	
																		G.		Granskad		Sheet	
																		G.		Granskad			

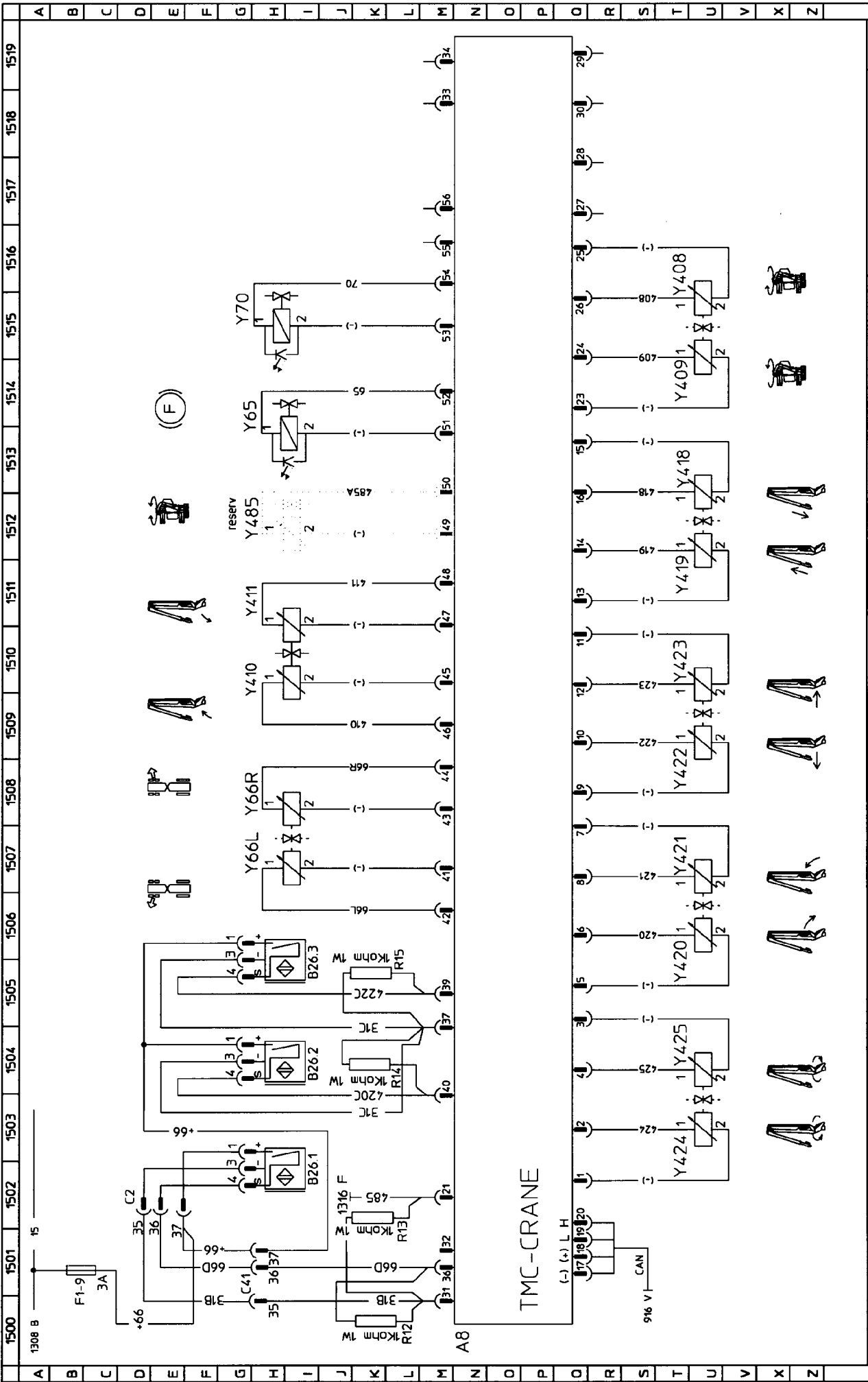

1500		1501	1502	1503	1504	1505	1506	1507	1508	1509	1510	1511	1512	1513	1514	1515	1516	1517	1518	1519				
A		B	C	D	E	F	G	H	I	J	K	L	M	N	O	P	Q	R	S	T	U	V	X	Z
																		Title		1270B WIRING DIAGRAM				
																		Benennung		27.10.97				
																		MKE						
																		Ritod		Gronskard				
																		Cirkled		Approved				
																		F-number		F 600381				
																		Drawing No		15/17				
																		Timberjack		TAMPERE FINLAND				

## 9.4 Bakaxel och navreduktioner

Bakaxeln drivs från växellådan via kardanaxel. På bakaxeln finns skivbromsar och differentialspärr.

### Oljebyte bakaxel

- Oljan bör vara varm vid byte.
- Tillse att maskinen står plant.
- Oljerekommendationer, se sid. 6-6.
- Rymduppgifter se sid. 6-5.

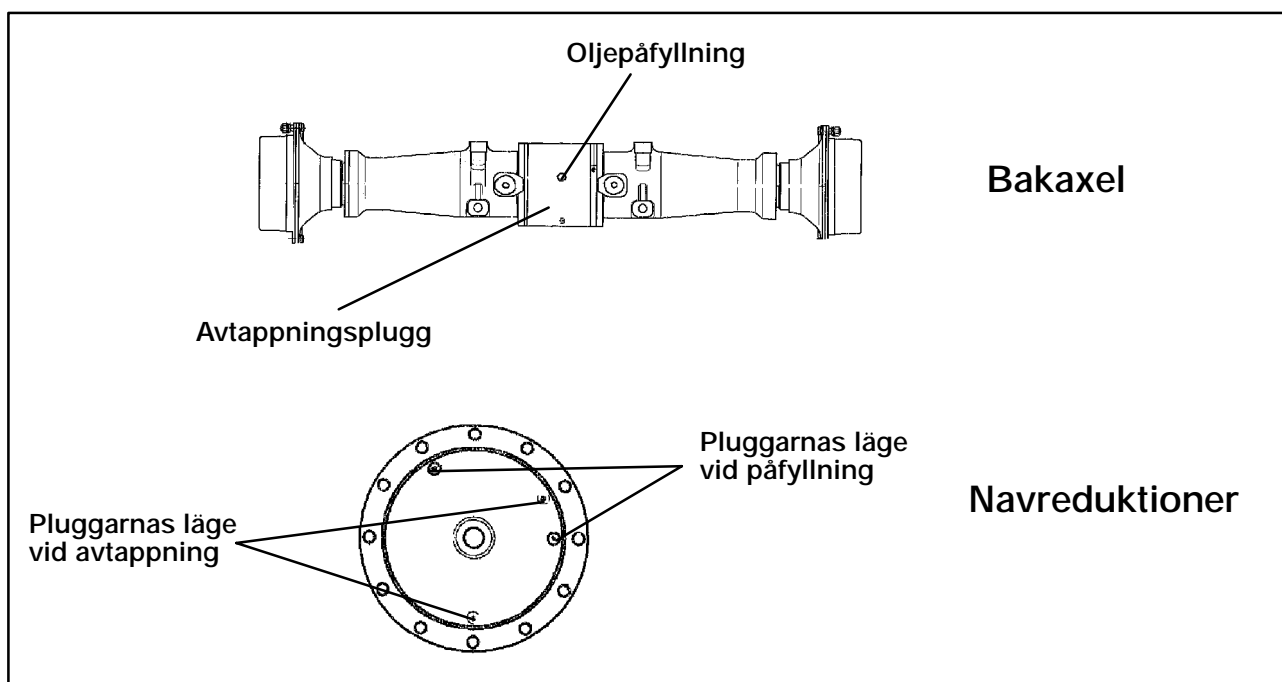

## Första hjälpen

Typ av olycka	Första hjälpen
Har andats in gas.	Andas frisk luft.
Hudkontakt	Skölj frostskadade kroppsdelar med ljummet vatten.
Stänk i ögonen.	Skölj oavbrutet med 2%-ig saltlösning i 20 minuter.
Sval kylvätska.	Uppsök läkare.

## Risk för brand och explosion

- Vätsketanken för inte utsättas för temperaturer över 50°C eftersom högt gastryck kan orsaka en explosion.

## I händelse av brand

- Kyl vätsketanken med en vattenstråle.

## Läckor och sanering

- Se till att inga farliga utsläpp av köldmedium läcker ut på arbetsplatsen när du arbetar med utrustning för evakuering av köldmedium.

### 11.1.1 Klimatanläggningens placering

1. Klimataggregat
2. Manöverpanel, se sid 11-3
3. Kompressor
4. Torkfilter med synglas
5. Kondensor
6. Friskluftfilter
7. Vattenventil
8. Recirkulationsfilter

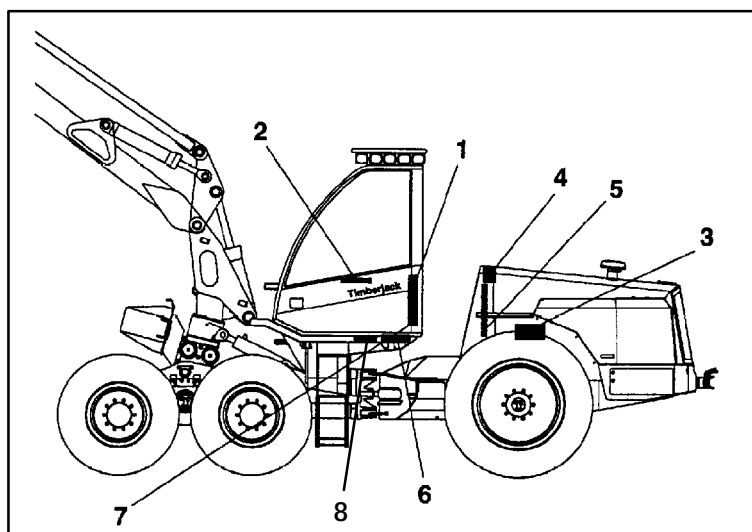

## Kontrollera varje dag:

- att diod 1 lyser och även 4 vid tillslagen batterifrånskiljare när omkopplaren (6) är i driftsläge.



## OBS

Glöm inte att vrida huvudbrytaren till läge 0, för att få automatisk övervakning och utlösning av brandsläckningen, när Du har lämnat maskinen!

## Varje vecka:

- att diod 1, 2 och 3 tänds, då omkopplaren (6) ställs i mittläge.
- Att diod 4 också tänds, då batterifrånskiljaren är tillslagen.
- Att ljus- och ljudlarm aktiveras samt att tryckknappen (5) blinkar, diod 1 och 3 tänds, då omkopplaren (6) slås om till det övre läget.
- Kontrollera att handbrandsläckarna finns på plats och indikeringn visar att de är fyllda.

## Årlig kontroll:

- Anläggningen skall besiktigas en gång årligen av auktoriserad servicepersonal. Kontrollen är ett försäkringskrav.

## Koppla ur centralenhetens kontaktdon, vid följande arbeten:

- Högtryckstvätt
- Ångtvättning
- EI-svetsning
- Vid Batteriladdning

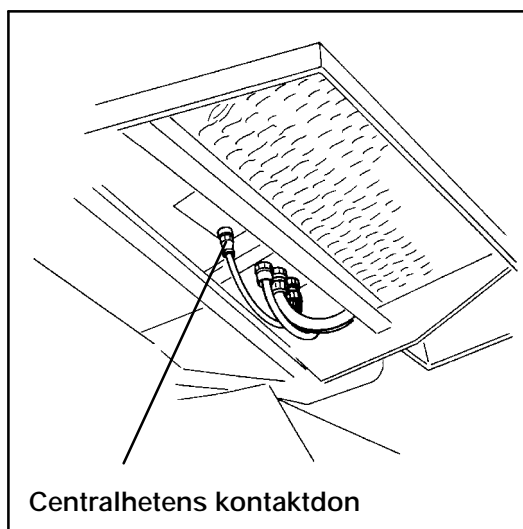

Centralhetens kontaktdon

CLICK HERE TO **DOWNLOAD** THE COMPLETE MANUAL

- Thank you very much for reading the preview of the manual.
- You can download the complete manual from: [www.heydownloads.com](http://www.heydownloads.com) by clicking the link below



- Please note: If there is no response to CLICKING the link, please download this PDF first and then click on it.

CLICK HERE TO **DOWNLOAD** THE COMPLETE MANUAL