



INSTALLATION INSTRUCTIONS

47909415
CAB HEAT LOAD VALVE

APPROXIMATE INSTALLATION TIME: 2.0 hours

CLICK HERE TO **DOWNLOAD** THE COMPLETE MANUAL

- Thank you very much for reading the preview of the manual.
- You can download the complete manual from: www.heydownloads.com by clicking the link below



- Please note: If there is no response to CLICKING the link, please download this PDF first and then click on it.

CLICK HERE TO **DOWNLOAD** THE COMPLETE MANUAL

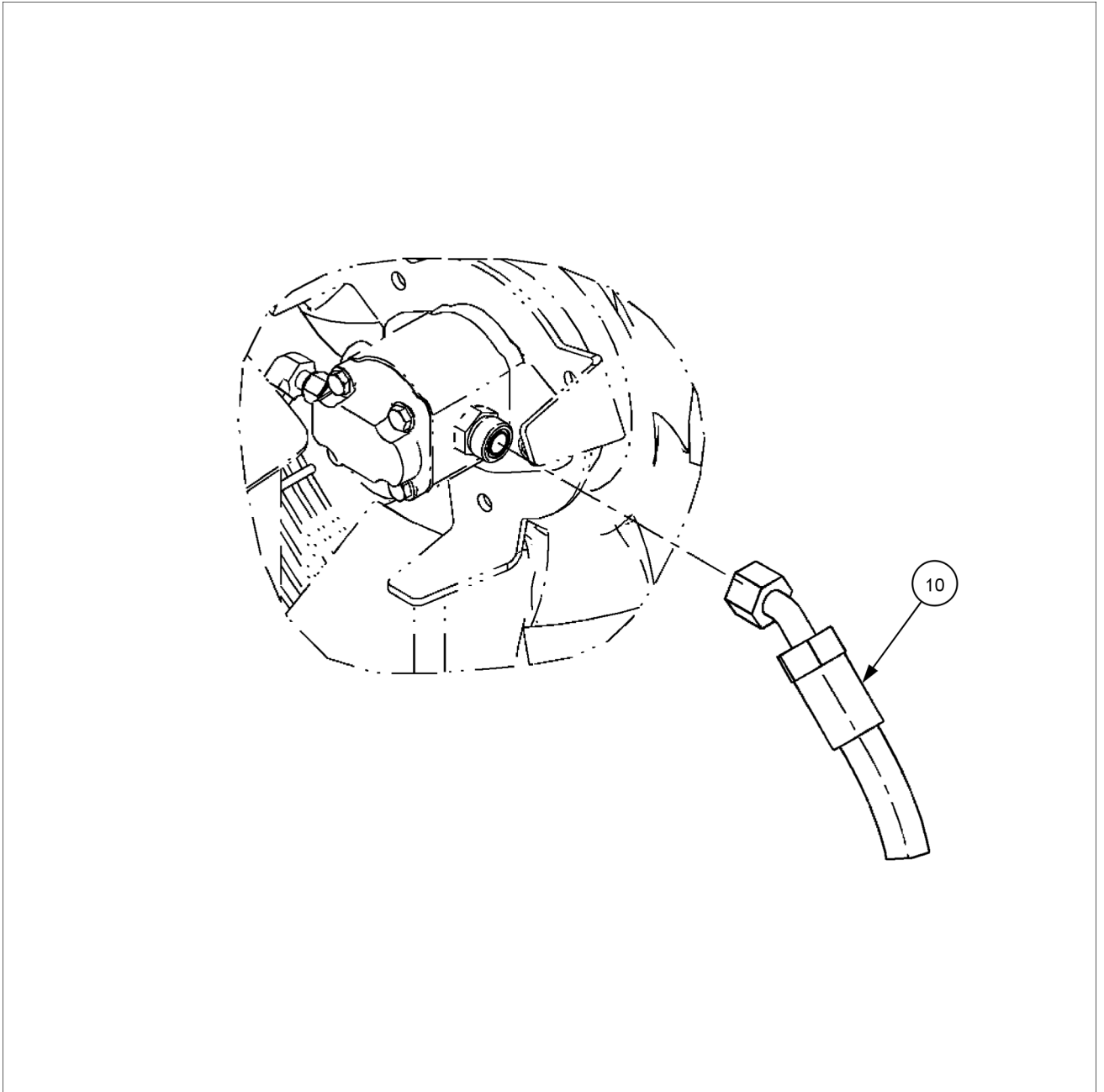

RCPH11WHL062GAN 3

Détail B

3 - MONTAGE

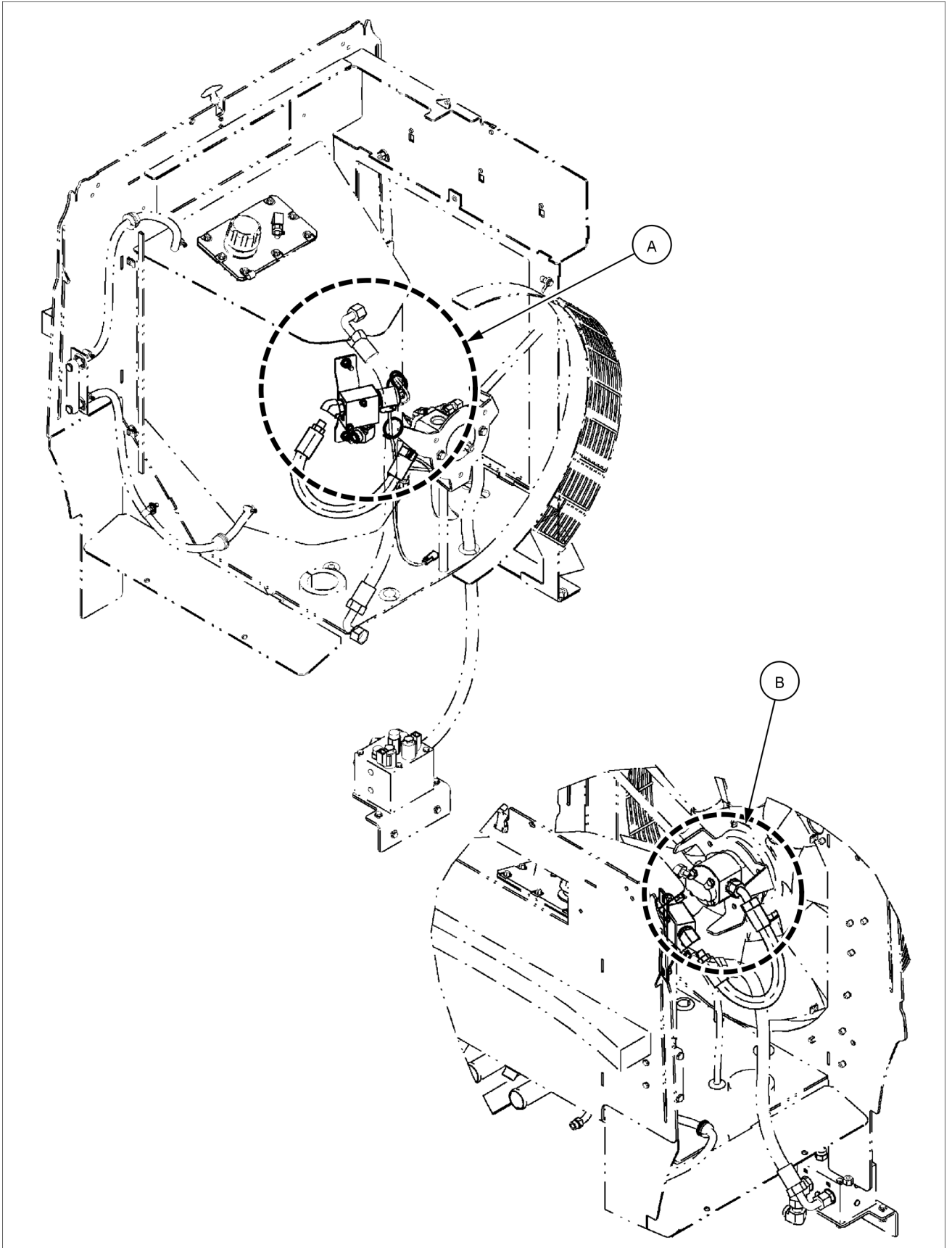

RCPH11WHL043HAN 1

1. Parcheggiare la macchina su un terreno solido e piano, abbassare la benna e spegnere il motore.
2. Allontanare tutto il personale non autorizzato dalla macchina. Ruotare la chiave di avviamento in posizione ON. L'interruttore di comando pilota deve essere su ON.

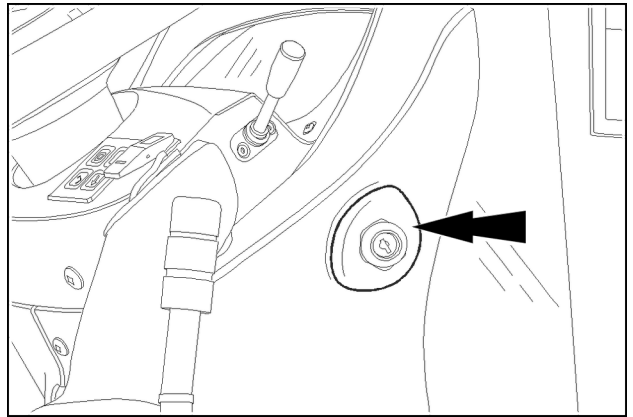

RCPH10WHL114BAL 1

3. Azionare le leve di comando da destra a sinistra, e da avanti a indietro, circa una dozzina di volte per scaricare la pressione della tubazione idraulica e montare la pompa del vuoto sul serbatoio idraulico. Portare la chiave di avviamento su OFF ed estrarre la chiave.

AVVISO: Prima di eseguire qualsiasi lavoro di manutenzione sull'impianto idraulico, è necessario farlo raffreddare (la temperatura non dovrebbe essere superiore a **40 °C (104.0 °F)**).

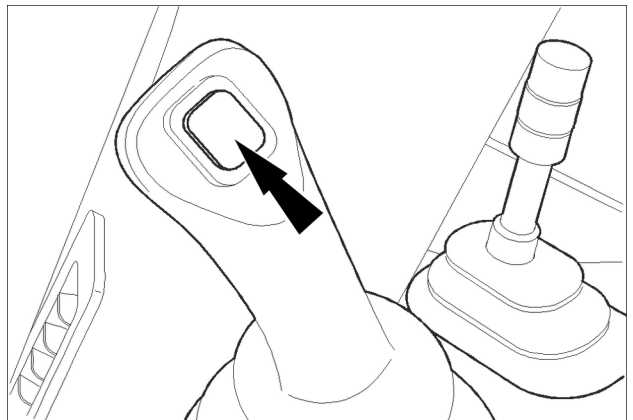

RCPH10WHL119BAL 2

4. Aprire il cofano motore. Portare l'interruttore di disinnesto della batteria su OFF.

NOTA: dopo aver spento il motore, attendere 90 secondi prima di ruotare l'interruttore di scollegamento della batteria su OFF. Dopo aver spento il motore, il sistema di Riduzione Catalitica Selettiva (RCS) completa un ciclo di spurgo e il modulo di alimentazione continua a funzionare.

5. Rimuovere tutti i contaminanti dal tubo flessibile e dai raccordi dei tubi che devono essere scollegati. Per motivi di identificazione, etichettare tutti i fili elettrici, i tubi flessibili e i tubi scollegati. Tappare e chiudere tutti i raccordi dei tubi flessibili e dei tubi aperti. Assicurarsi che i tappi e cappucci siano puliti e privi di detriti.

NOTA: Prima di montare qualunque flessibile idraulico, tubazione o raccordo, assicurarsi che le guarnizioni O-ring siano montate e lubrificate correttamente.

1 - CONTENIDO DEL KIT

Descripción general del kit

21F	
W C	

AVISO: Para comprobar los números de referencia de las piezas de este kit, consulte el catálogo de piezas.

NOTA: Al consultar las instrucciones para ver las llamadas, los números [por ejemplo: (1)] se refieren al elemento (1) de la lista de materiales del kit. La letra [por ejemplo: (A)] indica el componente de la unidad, no un componente de la lista de materiales del kit.

Lea atentamente las instrucciones antes de iniciar el montaje.

Las referencias a "derecha", "izquierda", "parte delantera" y "parte trasera" corresponden a la perspectiva desde el asiento del operador.

NOTA: En la tabla siguiente aparecen los elementos numerados como se explica en las instrucciones de instalación.

Elemento	Descripción	Cantidad
1	Abrazadera de soporte	1
2	Válvula combinada	1
3	Codo de 90°	1
4	Codo de 45°	1
5	Arandela elástica de bloqueo	2
6	Tuerca M8	2
7	Perno M8x70	2
8	Arandela 11 x 24 x 2	2
9	Tuerca M10	2
10	Conjunto de mangueras	1
11	Puente de calefacción de la cabina	1
12	Sujetacables	3

CLICK HERE TO **DOWNLOAD** THE COMPLETE MANUAL

- Thank you very much for reading the preview of the manual.
- You can download the complete manual from: www.heydownloads.com by clicking the link below



- Please note: If there is no response to CLICKING the link, please download this PDF first and then click on it.

CLICK HERE TO **DOWNLOAD** THE COMPLETE MANUAL