



INSTALLATION INSTRUCTIONS

48041546
TELEMATICS KIT

APPROXIMATE INSTALLATION TIME: 1.0 hours

CLICK HERE TO **DOWNLOAD** THE COMPLETE MANUAL

- Thank you very much for reading the preview of the manual.
- You can download the complete manual from: www.heydownloads.com by clicking the link below



- Please note: If there is no response to CLICKING the link, please download this PDF first and then click on it.

CLICK HERE TO **DOWNLOAD** THE COMPLETE MANUAL

4 - ASSEMBLY

Telematics

Telematics - Install

1. Move forward the operator's seat, unscrew the screws that fix it to the battery cover, and then remove it.
2. Open the battery cover.

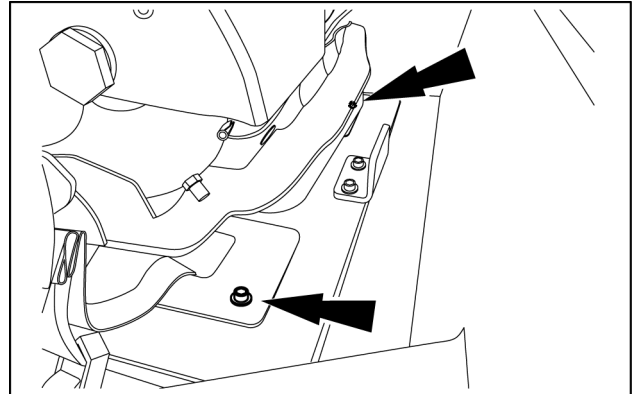

SMIL16MEX2719AB 1

3. Using a drill, perform two holes (**A**) as shown in the figure aside.
 - a = 102 mm (4.02 in)
 - b = 20 mm (0.79 in)
 - c = 80 mm (3.15 in)

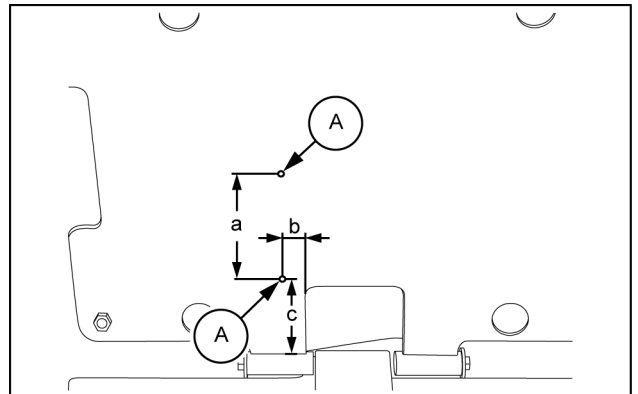

SMIL16MEX2730AB 2

4. Install the telematics unit (**5**) using the two washers (**3**) and the two bolts M6x30 (**2**).

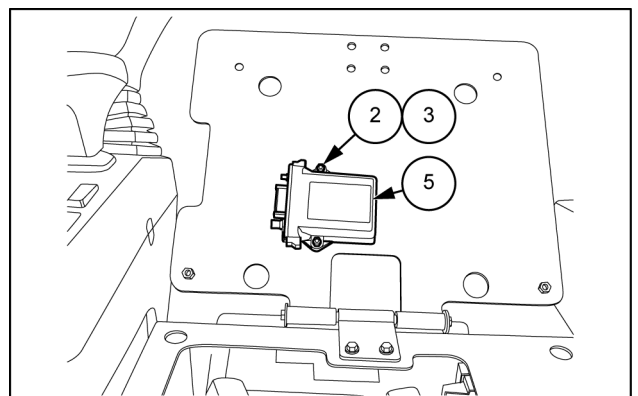

SMIL16MEX3083AB 3

Troubleshooting

Condition	Solution
No Power	Check the fuse.
	If no power light is on, check power (both constant power and switched power must be correct and functioning between 9 – 32 V).
	Be Sure that grounding is solid (when in doubt, use a solid chassis ground).
GPRS is NOT Solid Red	Antenna is installed incorrectly or placed in a poor reception area (For example, under a metal hood or headliner). You should be able to see the antenna from the sky.
	Power net work coverage area.
	Antenna is defective (replace antenna).
	GPRS antenna connector failure (test with ohmmeter).
GPS is NOT Solid Red	Current GPS coverage is poor (no Satellite coverage).
	Antenna is defective (replace antenna).
	Antenna is installed incorrectly or placed in a poor reception area (For example, under a metal hood or headliner). You should be able to see the antenna from the sky.
	GPS antenna connector failure (test with ohmmeter).

2 - SATZINHALT

Übersicht Montagesatz

HINWEIS: Die Teilenummern der Artikel in diesem Satz können dem Teilekatalog entnommen werden.

HINWEIS: Was die Montageanleitungen betrifft, so bezieht sich die Nummer [Beispiel: **(1)**] auf Teil **(1)** in der Stückliste des Montagesatzes. Der Buchstabe [Beispiel: **(A)**] bezieht sich auf das Bauteil an der Maschine und nicht auf ein Bauteil in der Stückliste des Montagesatzes.

HINWEIS: Besondere Drehmomentangaben sind im Anweisungstext enthalten. Sollten in den Anweisungen keine Drehmomentangaben genannt werden, gelten die Standard-Drehmomentangaben. Die Standard-Drehmomentangaben sind im Wartungshandbuch zu finden oder können bei einem Vertragshändler erfragt werden.

Bitte lesen Sie die Anweisungen vor Beginn der Montage vollständig durch.
Die Angaben rechts, links, vorn und hinten beziehen sich auf die Sicht vom Fahrersitz.

HINWEIS: in der folgenden Tabelle sind die Teile aufgeführt und wie in der Montageanleitung nummeriert.

Telematiksatz (Siehe 4-1)

Teil	Beschreibung	Anzahl
1	Flanschmutter	2
2	Schraube M6X30	2
3	Unterlegscheibe	2
4	Kabelbaumadapter	1
5	Telematikeinheit AM53 (*)	1
6	Antenne	1
7	Geschlitzter Kabelkanal NW7.5	1
8	Kabelbinder	10
9	Halterung	3

(*) Die Telematikeinheit kann separat bestellt werden.

20. Verlegen Sie den geschlitzten Kabelkanal an der rechten Maschinenseite entlang, wie in der Abbildung **20** gezeigt, und befestigen Sie ihn mit den Halterungen (**9**).
21. Führen Sie den geschlitzten Kabelkanal in die Ölbehälterwand, wie in der Abbildung **21** gezeigt, um das Batteriegehäuse zu erreichen.

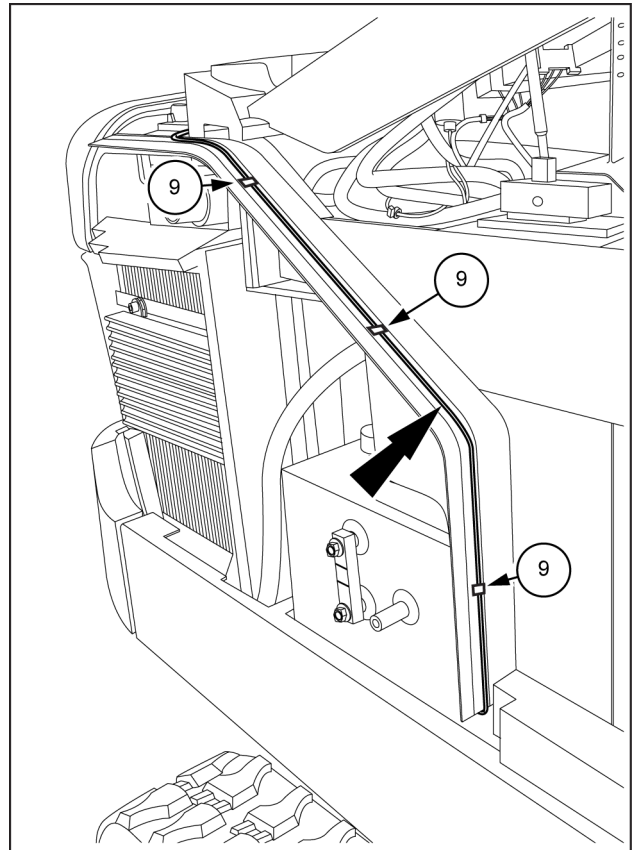

SMIL16MEX2738BB 20

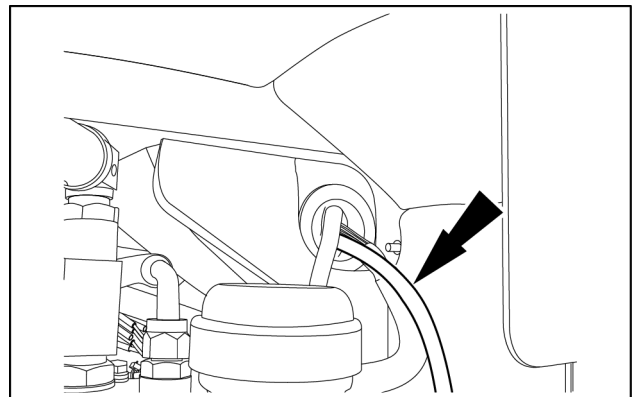

SMIL16MEX2739AB 21

22. Schieben Sie den geschlitzten Kabelkanal entlang des Batteriegehäuses und befestigen Sie ihn mit Halterungen (**9**) und Klammern (**8**).
23. Schließen Sie die Steckverbinder „Phone“ und „GPS“ an die Telematikeinheit an.
24. Montieren Sie die rechte Seitenverkleidung (**G**) und befestigen Sie diese mit den Schrauben (**F**).

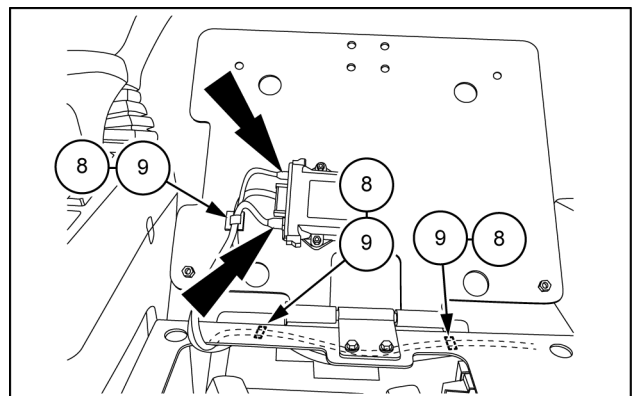

SMIL16MEX2740AB 22

Sommaire

1 INFORMATION DE SECURITE

Consignes de sécurité..... 1-1

2 CONTENU DU KIT

Aperçu du kit 2-1

3 AVANT-ASSEMBLAGE

PREPARATION POUR L'ASSEMBLAGE

Télématique - Préparer..... 3-1

4 ASSEMBLAGE

Télématique

Télématique - Pose..... 4-1

Télématique - Test de démarrage et validation de l'installation 4-9

CLICK HERE TO **DOWNLOAD** THE COMPLETE MANUAL

- Thank you very much for reading the preview of the manual.
- You can download the complete manual from: www.heydownloads.com by clicking the link below



- Please note: If there is no response to CLICKING the link, please download this PDF first and then click on it.

CLICK HERE TO **DOWNLOAD** THE COMPLETE MANUAL

7. Dévisser les vis (D) de la boîte de console droite, situées à l'avant et sur son côté gauche, comme illustré dans les Figures 6 et 7.

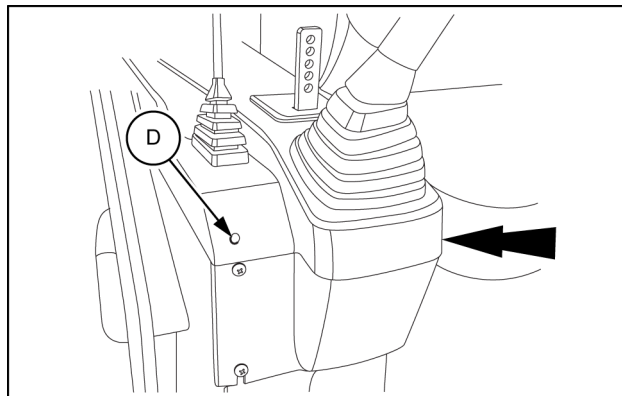

SMIL16MEX3081AB 6

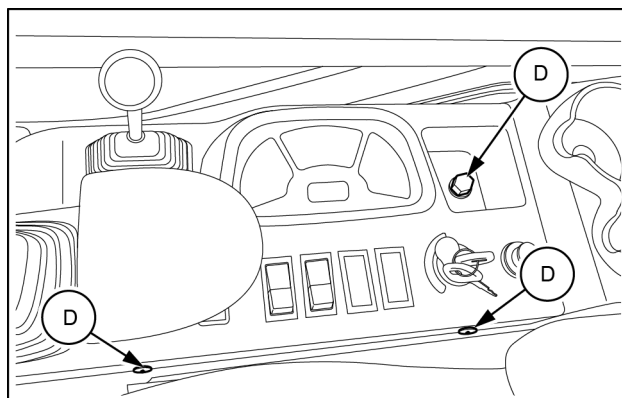

SMIL16MEX2733AB 7

8. Soulever la boîte de console droite pour repérer le connecteur CN-125 du circuit électrique de la machine.

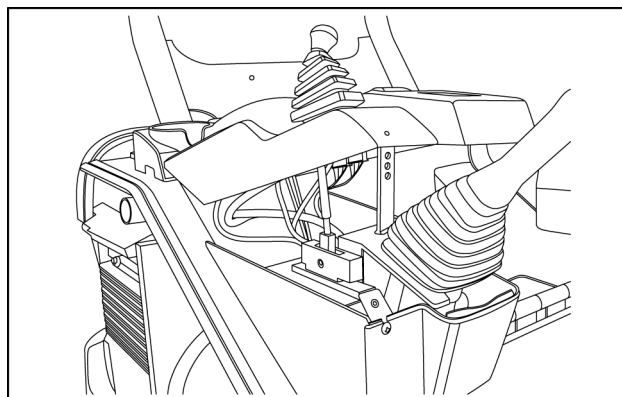

SMIL16MEX2732AA 8

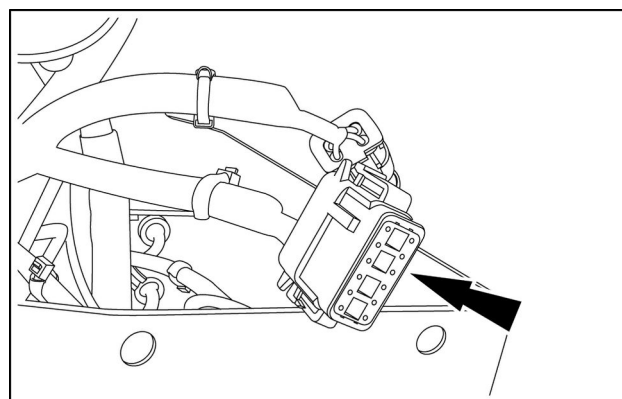

SMIL16MEX2344AA 9

Index

	A	
Aperçu du kit		2-1
	C	
Consignes de sécurité.		1-1
	T	
Télématique - Pose		4-1
Télématique - Préparer		3-1
Télématique - Test de démarrage et validation de l'installation		4-9

3 - PRE-ASSEMBLAGGIO

OPERAZIONI PRELIMINARI PER IL MONTAGGIO

Telematica - Prepara

Registrazione dell'unità telematica

1. Accedere al New Holland **FleetForce™** o al CASE CONSTRUCTION **SiteWatch™** utilizzando i link forniti nel "Dealer Portal" (Portale Concessionario) alla sezione "Service Tab" (Scheda servizi).
2. Nel portale Web, andare alla pagina "Activation" (Attivazione) nella sezione "Service Management" (Gestione servizio) del menu "Administration" (Amministrazione).
3. Selezionare il numero di serie dell'unità telematica installata, assegnarla al cliente e completare la procedura di registrazione.

Preparare la macchina

1. Parcheggiare la macchina su una superficie pianeggiante.
2. Arrestare il motore.
3. Rimuovere la chiave di avviamento.

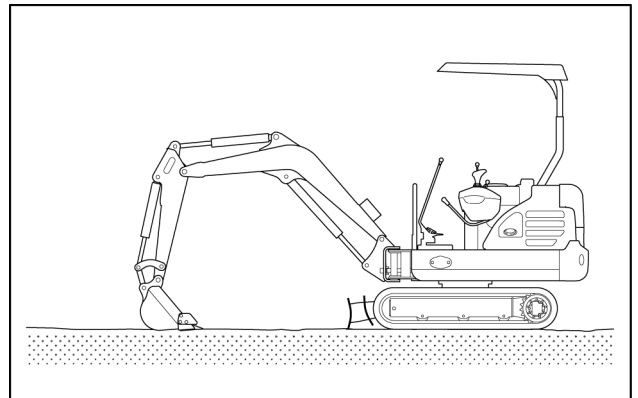

SML16MEX1539AA 1

Telematica - Prova di avviamento e convalida del montaggio

NOTA: il processo di registrazione deve essere completato prima di convalidare il montaggio. Fare riferimento a "Registrazione dell'unità telematica" all'inizio di queste istruzioni.

1. Ruotare l'interruttore scollegamento della batteria su ON.
2. Ruotare la chiave di avviamento in posizione ON e attendere l'avvio del sistema telematico.
3. Controllare i quattro LED sull'unità telematica (**1**) per convalidare il montaggio. La sequenza dei colori dovrebbe essere:
 - **(1A)** Telefono o connettività - ROSSO (fisso)
 - **(1B)** Traffico CAN — ROSSO (lampeggiante)
 - **(1C)** GPS - ROSSO (fisso)
 - **(1D)** Alimentazione - Verde (fisso)

NOTA: nella pagina seguente sono disponibili ulteriori informazioni sul display a LED.

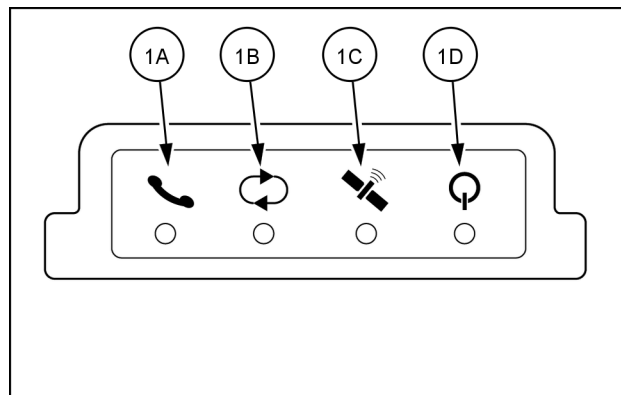

RAIL12GEN0174AA 1

4. Dopo che la convalida del montaggio è stata completata ruotare la chiave di avviamento in posizione OFF.
5. Montare tutte le protezioni e i pannelli rimossi durante la procedura di montaggio.

1 - INFORMACIÓN DE SEGURIDAD

Normativa de seguridad

Todas las intervenciones de mantenimiento y reparación del presente manual deben ser realizadas exclusivamente por personal cualificado del concesionario, respetando rigurosamente las indicaciones correspondientes y utilizando, donde sea necesario, las herramientas específicas previstas.

Cualquier persona que realice tareas de mantenimiento y reparación sin cumplir las instrucciones aquí señaladas, será responsable de cualquier daño derivado de estas.

El fabricante, así como todas las organizaciones de su red de distribución, incluidos, entre otros, los distribuidores nacionales, regionales o locales, declinan toda responsabilidad por los daños derivados de piezas o componentes no homologados por el fabricante, incluidos aquellos utilizados en el mantenimiento o la reparación del producto fabricado o comercializado por el fabricante. En cualquier caso, el fabricante no prevé garantía alguna respecto a daños derivados de piezas o componentes no homologados por su parte.

La información de este manual está actualizada a la fecha de publicación, como parte de la política del fabricante de continua mejora. Parte de la información no ha podido actualizarse, debido a modificaciones de tipo técnico o comercial o modificaciones realizadas a las leyes y normativas de los diferentes países.

En caso de dudas, consulte con la red de ventas y servicios.

12. Conecte el mazo de cables (4) a la unidad telemática (5).

13. Haga pasar el mazo de cables (4) de la siguiente manera:

- A lo largo del alojamiento de la batería en dirección al orificio lateral haciéndolo pasar por este último tal como se muestra en la Figura 12 y en la Figura 13.
- En la parte inferior de la consola derecha hasta dentro de la caja de la consola derecha tal como se muestra en la Figura 14.
- Fije el mazo de cables (4) con bridas (8).

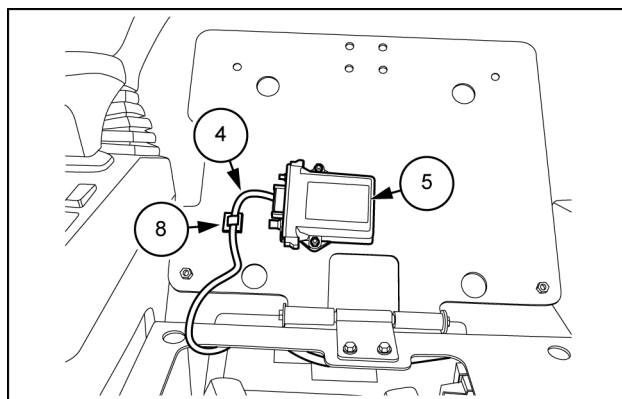

SMIL16MEX2731AB 12

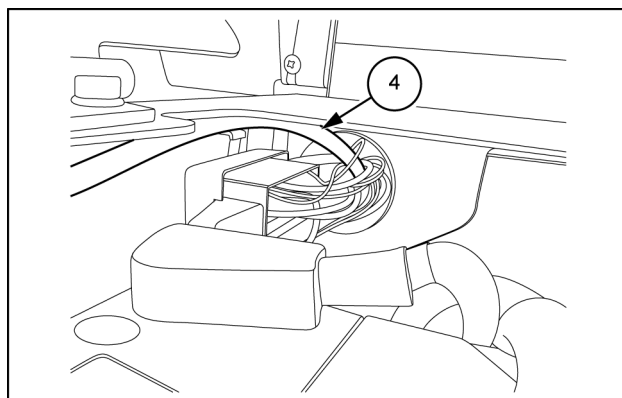

SMIL16MEX2736AB 13

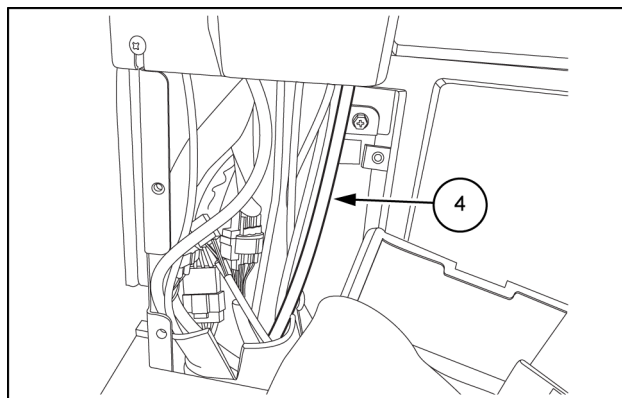

SMIL16MEX2243AB 14

14. Conecte los cables libres del mazo de cables al adaptador del mazo (4) tal como se indica a continuación:

- (I) PIN1, color negro.
- (II) PIN2, color naranja.
- (III) PIN3, color amarillo.
- (IV) PIN4, color verde.
- (V) PIN8, color blanco.
- (VI) PIN12, color rojo.

15. Conecte el adaptador de cableado (4) al conector CN-125 ubicado en la consola derecha.

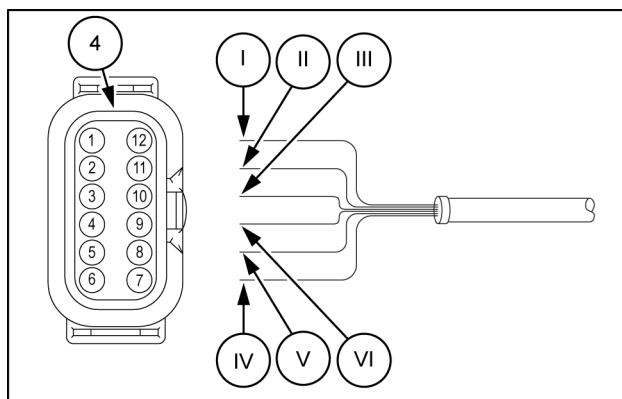

SMIL16MEX2665AB 15

CLICK HERE TO **DOWNLOAD** THE COMPLETE MANUAL

- Thank you very much for reading the preview of the manual.
- You can download the complete manual from: www.heydownloads.com by clicking the link below



- Please note: If there is no response to CLICKING the link, please download this PDF first and then click on it.

CLICK HERE TO **DOWNLOAD** THE COMPLETE MANUAL