



## **INSTALLATION INSTRUCTIONS**

47786306  
**REAR-VIEW CAMERA KIT**

**APPROXIMATE INSTALLATION TIME: 4.0 hours**

CLICK HERE TO **DOWNLOAD** THE COMPLETE MANUAL

- Thank you very much for reading the preview of the manual.
- You can download the complete manual from: [www.heydownloads.com](http://www.heydownloads.com) by clicking the link below



- Please note: If there is no response to CLICKING the link, please download this PDF first and then click on it.

CLICK HERE TO **DOWNLOAD** THE COMPLETE MANUAL

22. Install the fuse (23).

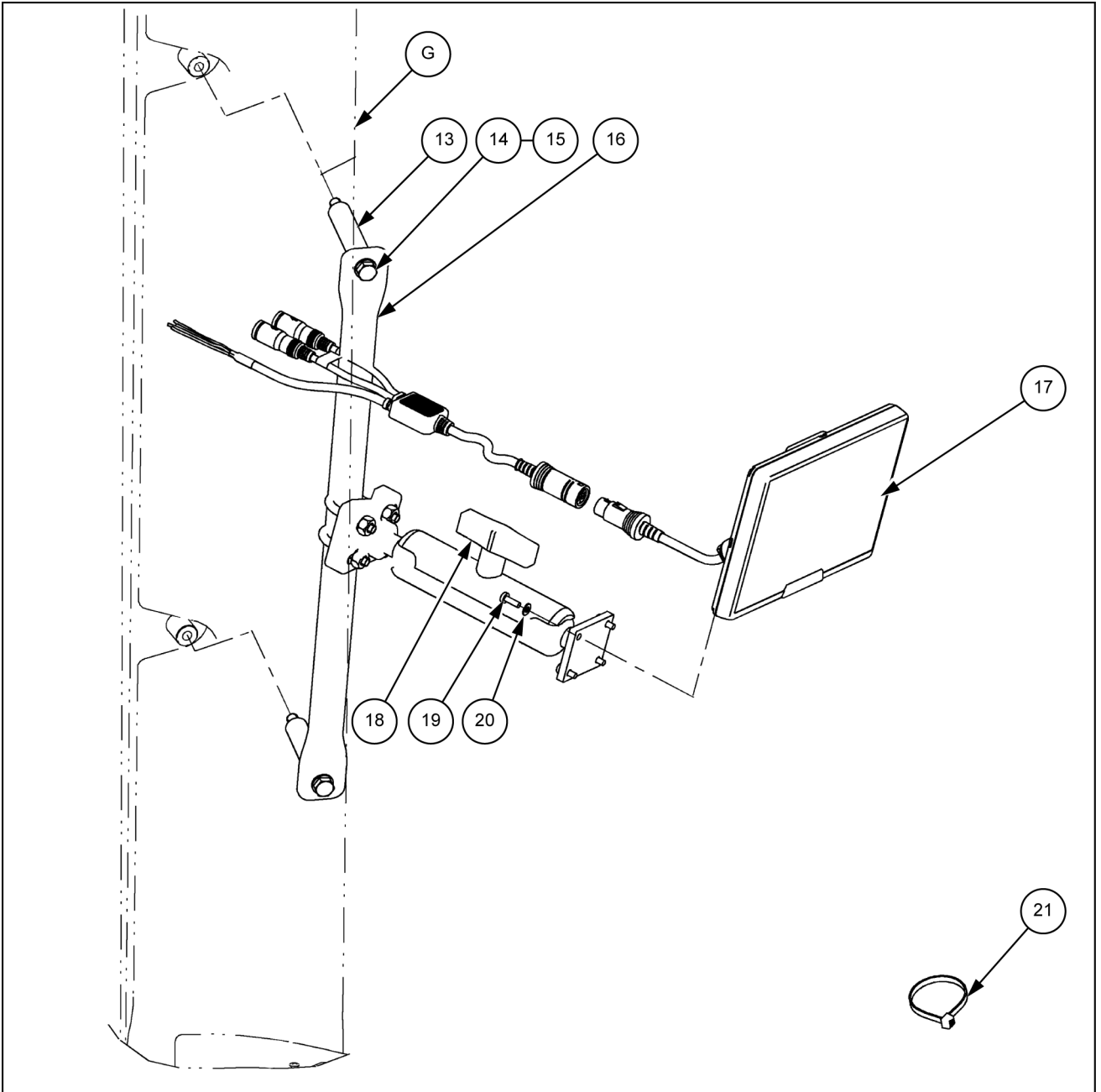

LEIL13WHL0349GB 20

8. Die Tülle (D) am Kabel (E) der Rückfahrkamera auf die Öffnung (F) in der Halterung setzen und das Rückfahrkamera-Kabel in das Gitter führen.

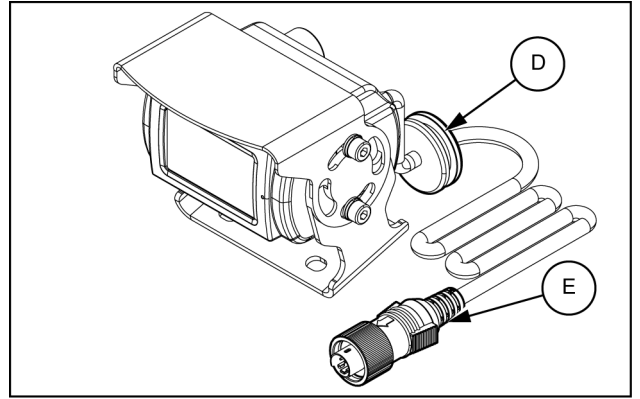

LEIL13WHL0345AB 8

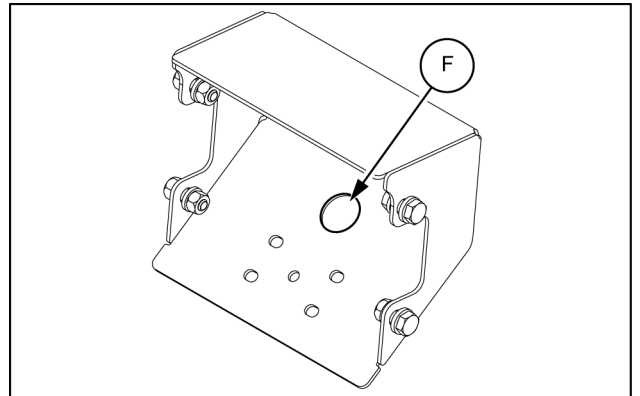

LEIL13WHL0358AB 9

9. Das Verlängerungskabel (12) am Rückfahrkamera-Kabel (E) anschließen.

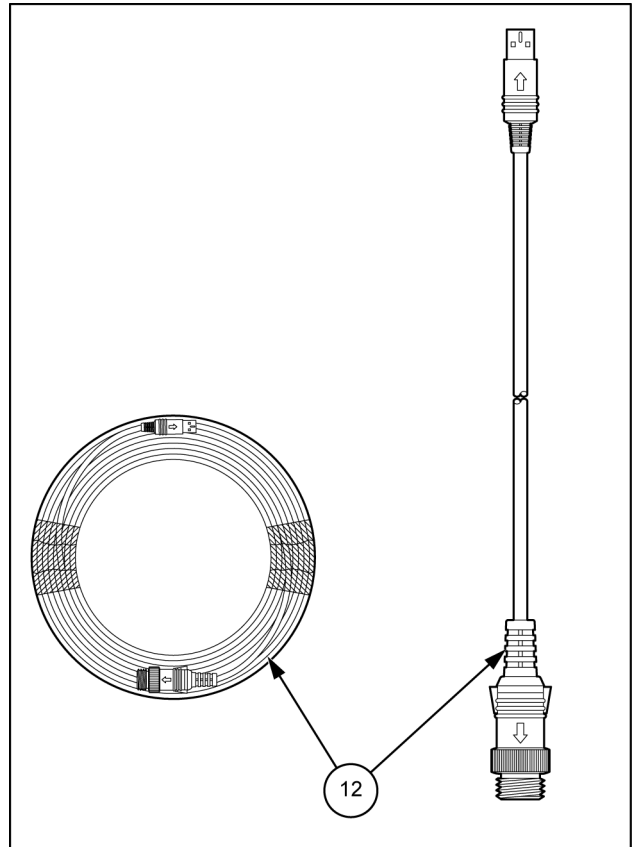

LEIL13WHL0347BB 10

# 1 - CONTENU DU KIT

## Aperçu du kit

**AVIS:** Pour vérifier les références des éléments de ce kit, voir le Catalogue des pièces.

**REMARQUE:** les chiffres indiqués pour faire référence aux légendes dans les instructions (par exemple **(1)**) se réfèrent à l'élément **(1)** dans la liste de contenu du kit. Les lettres (par exemple : **(A)**) se réfèrent aux composants de la machine et non aux composants fournis dans le kit.

**REMARQUE:** les spécifications de couple de serrage spécial sont incluses dans les instructions. Si tel n'est pas le cas, utilisez les spécifications de couple de serrage standard. Se reporter au manuel de service ou contacter le concessionnaire agréé pour en prendre connaissance.

Lire attentivement toutes les instructions avant de commencer l'assemblage.

Les références au côté droit, au côté gauche, à l'avant et à l'arrière sont déterminées depuis le siège de l'opérateur.

**REMARQUE:** le tableau suivant illustre les composants numérotés comme ils apparaissent dans les instructions de montage.

Item	Description	Quantité
1	Support de montage de la caméra de recul	1
2	Vis HEX FLG HD M6X16	8
3	Rondelle	12
4	Ecrou	4
5	Caméra vidéo couleur	1
7	Rondelle 5.6 x 10 x 1 mm	4
8	Ecrou	4
9	Couvercle	1
11	Vis M5 x 16 mm	2
12	Câble, série BE-L	1
13	Entretoise du moniteur	2
14	Rondelle 9 x 16 x 1.6 mm	2
15	Vis M8 x 1.25 x 90 mm	2
16	Barre	1
17	« Monitor » (Moniteur)	1
18	Bras de montage du moniteur	1
19	Vis M4 x 0.7 x 12 mm	4
20	Rondelle 4.4 x 9 x 0.8 mm	4
21	Attache de câble	15
22	Passe-fil	1
23	Fusible <b>5 A</b>	1
24	Loquet	1
25	Rivet aveugle	2
26	Plaque	1
27	Vis HD C/R MACH à tête large M6 x 16 mm	2
28	Rondelle	2
29	Ecrou du ressort	2

## 4 - APRES-ASSEMBLAGE

### INSTRUCTIONS

#### Caméra - Contrôle

1. Mettre la machine en marche pour vérifier la présence d'une image et, dans l'affirmative, si elle est orientée correctement.

Si l'orientation est incorrecte, utiliser l'aimant derrière la caméra inclinable, ce qui inclinera l'orientation de l'image à l'écran.

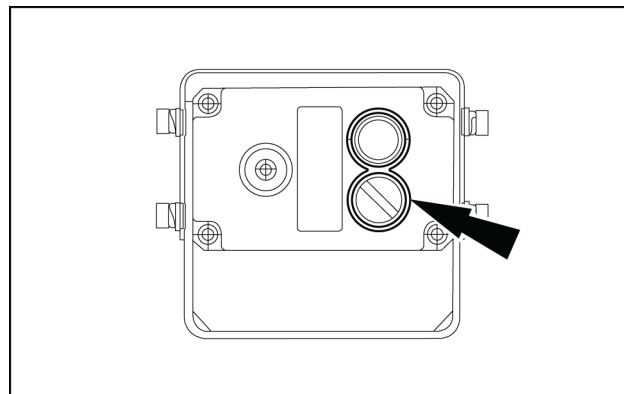

LEIL13WHL0359AB 1

2. Vérifier que la visibilité porte jusqu'à 12 mètres derrière la machine à l'aide de la caméra (conformément à ISO 5006).

12. Tagliare la membrana in gomma che copre il foro esistente sull'anello passacavo della paratia della cabina.

Far passare il cavo attraverso il foro come mostrato nella figura 4.

Nella scatola fusibili, collegare la prolunga della telecamera (12) al cavo CA1 proveniente dal monitor. Utilizzare una fascetta serrafili (21) per il fissaggio.

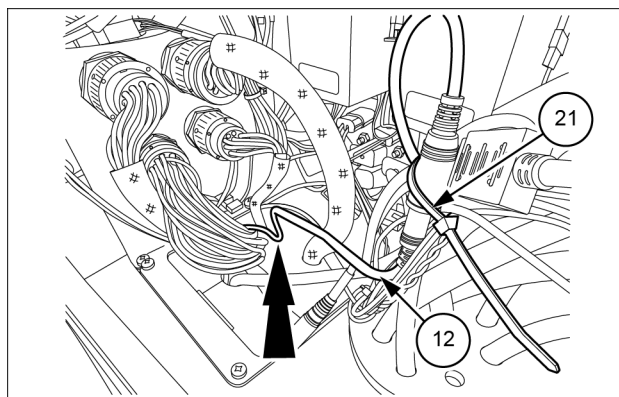

LEIL15WHL0388AB 13

13. Montare la barra di montaggio (16) sul montante destro della cabina della macchina.

Fissare usando il distanziale (13), la rondella (14) e il bullone (15), come mostrato.

Serrare alla coppia standard.

14. Montare il complessivo braccio di montaggio (18). Fissare con il bullone a U e gli elementi di fissaggio forniti con il complessivo.

15. Montare il monitor (17) sul complessivo del braccio di montaggio (18).

Fissare usando le quattro viti (19) e le rondelle (20).

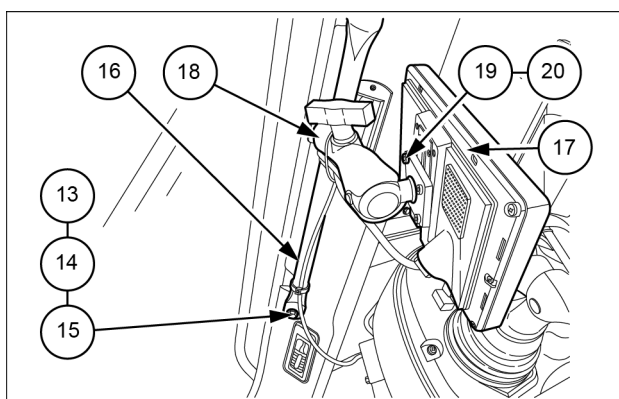

LEIL15WHL0389AB 14

16. Montare la piastra di accesso (26) con il fermo (24) utilizzando il rivetto (25), le viti (27), la rondella (28) e il dado a molla (29).

17. Far passare il cavo del monitor attraverso l'anello passacavo (22) sulla piastra di accesso e fino al monitor.

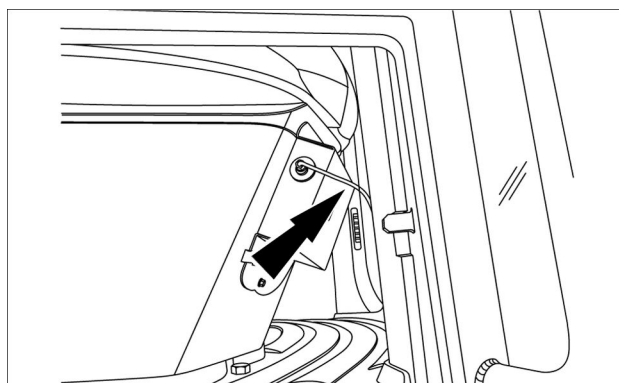

RCPH11WHL011AAN 15

18. Utilizzare una fascetta serrafili a strappo per il fissaggio, come mostrato.

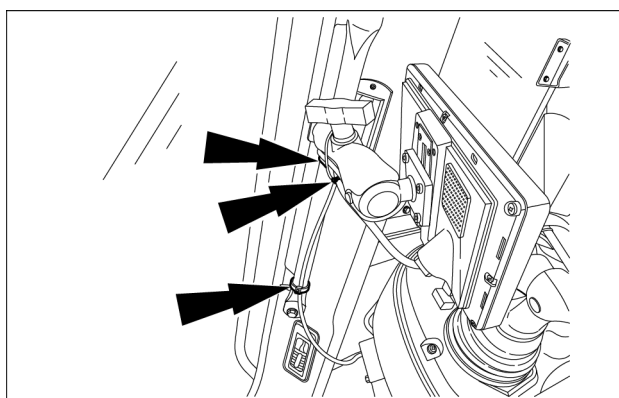

LEIL15WHL0390AB 16

## 3 - MONTAJE

### Cámara retrovisora

#### Cámara - Montar

1. Desenrosque y retire los cuatro tornillos y las cuatro arandelas que fijan la cubierta a la rejilla trasera.
2. Retire la cubierta .

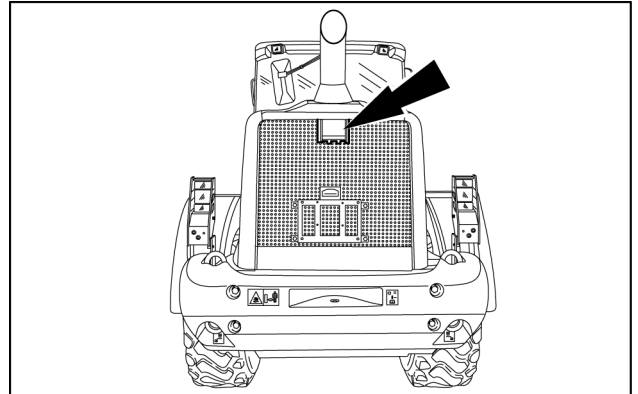

LEIL13WHL0352AB 1

3. Guarde los tornillos, las arandelas y la cubierta para una posible futura restauración de la máquina sin cámara de visión trasera (guárdelos en una bolsa de plástico y coloque una etiqueta en la bolsa para describir el contenido).

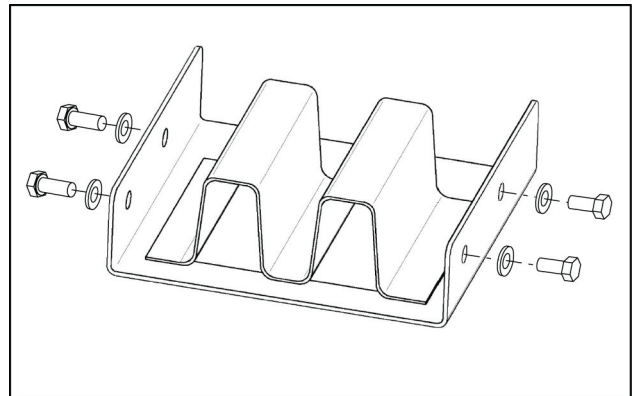

LEIL13WHL0353AA 2

4. Introduzca el soporte (1) en la rejilla trasera y fíjelo con los cuatro tornillos (2), las ocho arandelas (3) y las cuatro tuercas (4).

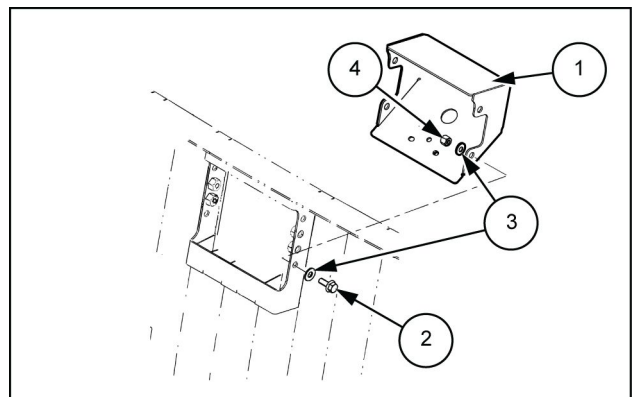

LEIL13WHL0354AB 3

CLICK HERE TO **DOWNLOAD** THE COMPLETE MANUAL

- Thank you very much for reading the preview of the manual.
- You can download the complete manual from: [www.heydownloads.com](http://www.heydownloads.com) by clicking the link below



- Please note: If there is no response to CLICKING the link, please download this PDF first and then click on it.

CLICK HERE TO **DOWNLOAD** THE COMPLETE MANUAL