



## **INSTALLATION INSTRUCTIONS**

47600143  
**AXLE OIL COOLER**

**APPROXIMATE INSTALLATION TIME: 8.0 hours**

CLICK HERE TO **DOWNLOAD** THE COMPLETE MANUAL

- Thank you very much for reading the preview of the manual.
- You can download the complete manual from: [www.heydownloads.com](http://www.heydownloads.com) by clicking the link below



- Please note: If there is no response to CLICKING the link, please download this PDF first and then click on it.

CLICK HERE TO **DOWNLOAD** THE COMPLETE MANUAL

11. Connect the flexible hose (8) to the tube (D) coming from the axle oil cooler pump (E).

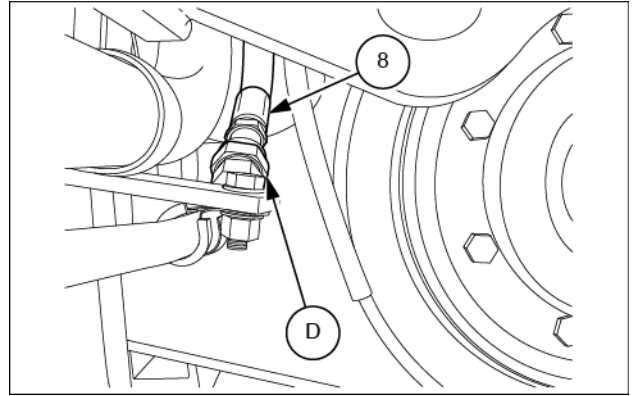

LEIL14WHL0318AB 14

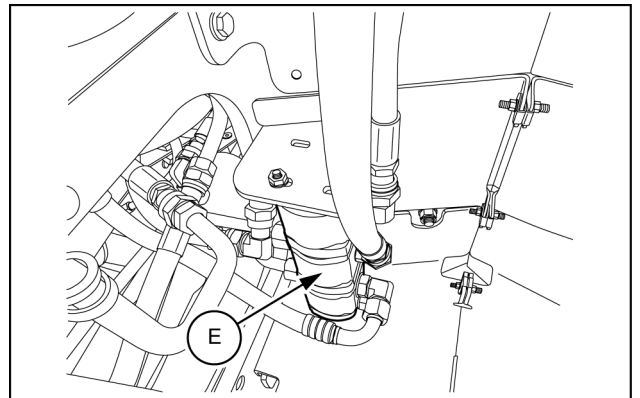

LEIL14WHL0261AB 15

# 1 - SATZINHALT

## Übersicht Montagesatz

**HINWEIS:** Die Teilenummern der Artikel in diesem Satz können dem Teilekatalog entnommen werden.

**HINWEIS:** Bei den Positionsangaben in den Anweisungen bezeichnen die Zahlen [Beispiel: (1)] die Positionsnummer (1) in der Stückliste des Bausatzes. Der Buchstabe [Beispiel: (A)] bezieht sich auf die Komponente an der Maschine und nicht auf die Komponente in der Stückliste des Bausatzes.

Bitte lesen Sie die Anweisungen vor Beginn der Montage vollständig durch.

Die Angaben rechts, links, vorn und hinten beziehen sich auf die Sicht vom Fahrersitz.

**HINWEIS:** in der folgenden Tabelle sind die Teile aufgeführt und wie in der Montageanleitung nummeriert.

Gegenstand	Beschreibung	Anzahl
1	Rohr	1
2	Rückschlagventil	2
3	Schlauch	1
4	Schlauch	1
5	Rohr	1
6	Halterung	1
7	Rohr	1
8	Schlauch	1
9	Schlauch	1
10	Halterung	1
11	Klemme <b>19 mm</b>	1
12	Unterlegscheibe, 11 x 20 x 2	3
13	Mutter <b>M10</b>	1
14	O-Ring	1
15	O-Ring	2
16	Halterung	4
17	Winkelstück, 90°	4
18	Klemme <b>15.9 mm</b>	2
19	Unterlegscheibe 9 x 16 x 1,6	2
20	Mutter <b>M8</b>	1
21	Winkelstück, 90°	1
22	Schraube <b>M8 x 25</b>	1
23	Klemme <b>25.4 mm</b>	1
24	Schraube <b>M10 x 30</b>	1

4. Montieren Sie das Rohr (1) an dem zuvor montierten 90°-Winkelstück (17).  
Anzugsmoment: **100.0 N·m (73.8 lb ft)**

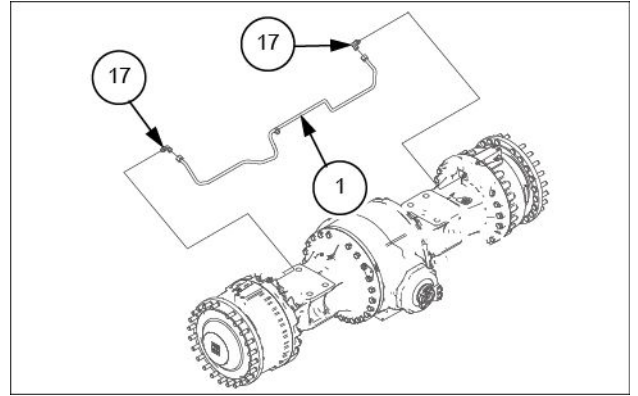

LEIL14WHL0323AB 20

5. Montieren Sie die Halterung (16) auf der linken und auf der rechten Seite der Achse, mit den Schrauben (B), die bereits an der Achse montiert wurden.  
Anzugsmoment: **550.0 N·m (405.7 lb ft)**

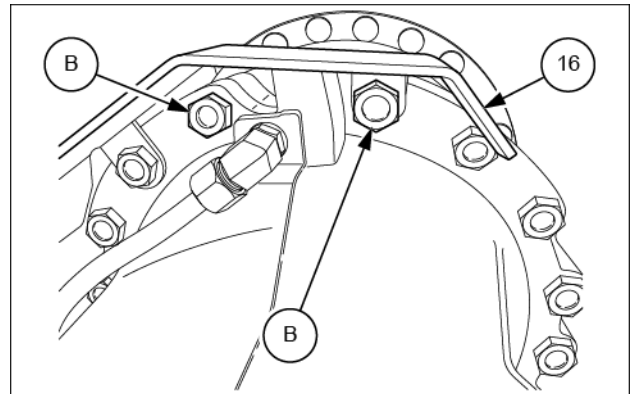

LEIL14WHL0324AB 21

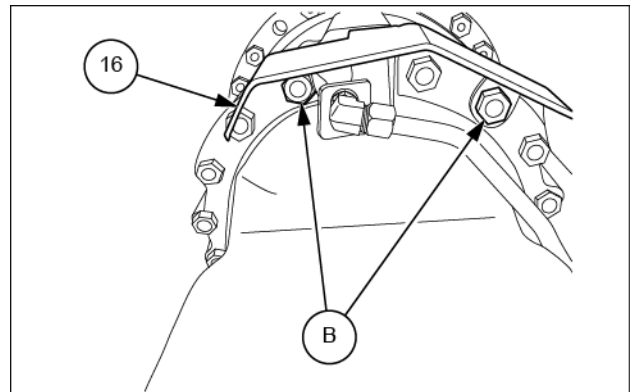

LEIL14WHL0325AB 22

**⚠ AVERTISSEMENT**

**Danger d'écrasement !**

**Engagez l'articulation du verrou de sécurité avant toute opération d'entretien ou de transport.  
Le non-respect de ces instructions pourrait entraîner des blessures graves, voire mortelles.**

W1154A

3. Placer l'articulation de transport/service en position verrouillée et couper le moteur. Voir le chapitre « Consignes de sécurité » dans le manuel de l'utilisateur

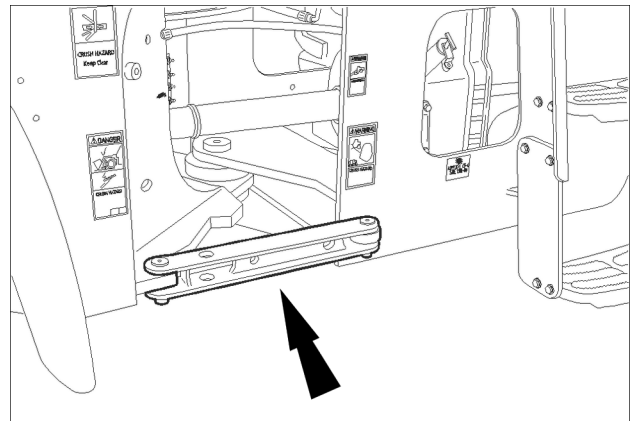

RCPH10WHL063BAL 3

4. Déposer l'essieu avant et l'essieu arrière. reportez-vous au Manuel de service.

7. Poser le joint torique (15) sur le tube (1).  
Poser le flexible (4).

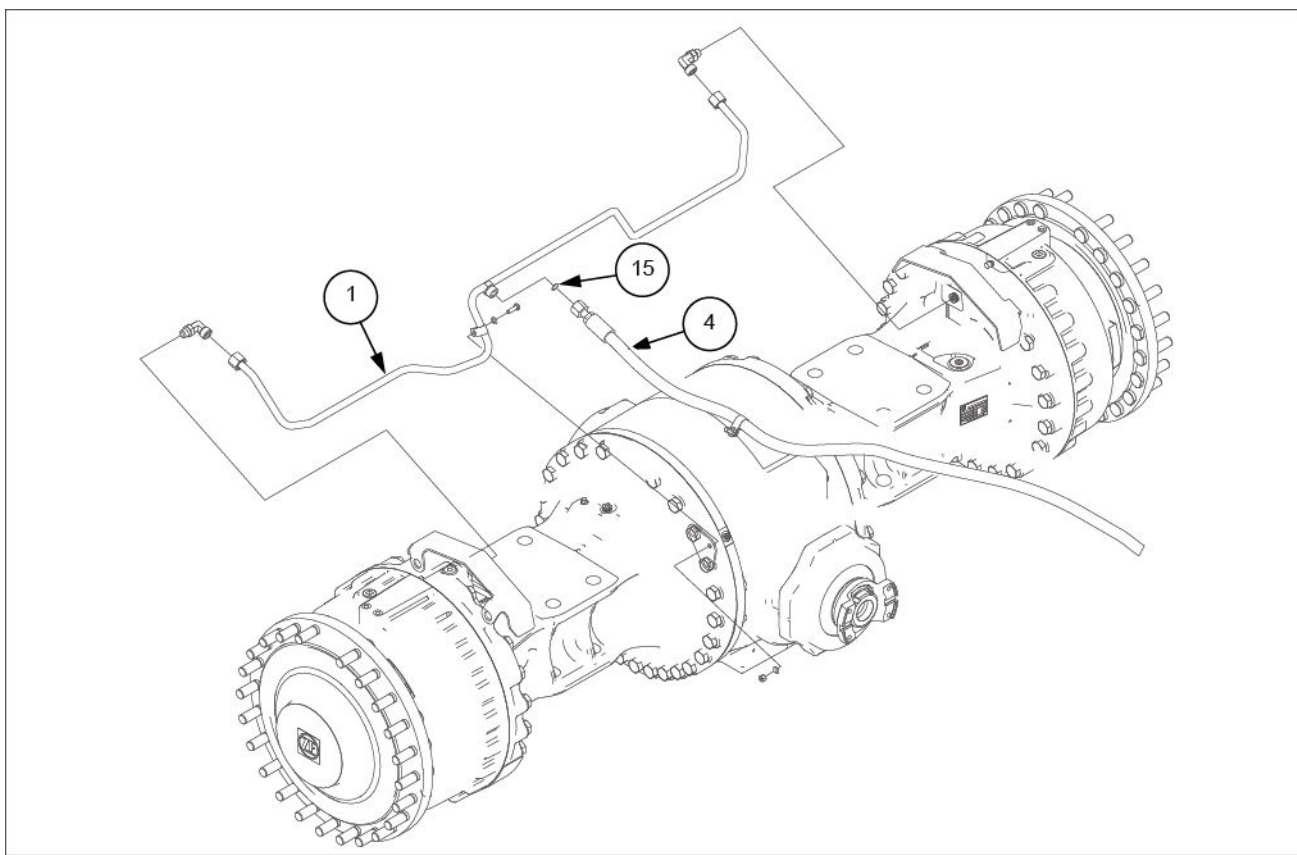

LEIL14WHL0327FB 24

8. Poser le flexible (3) sur le clapet anti-retour (2) précédemment installé.
9. Poser l'essieu pré-assemblé sur la machine. se reporter au Manuel de service.

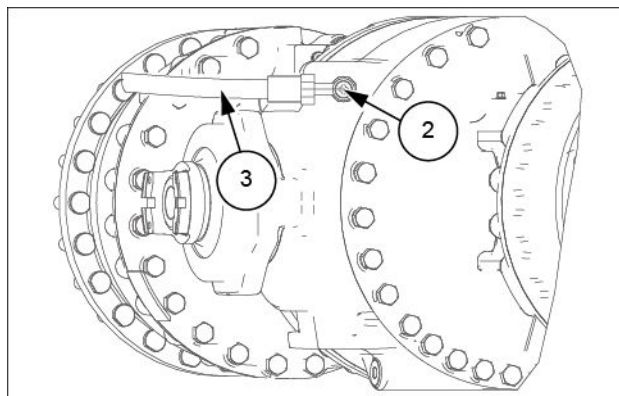

LEIL14WHL0328AB 25

10. Positionner les flexibles (3) et (4) vers la partie centrale de la machine, comme indiqué sur le schéma.

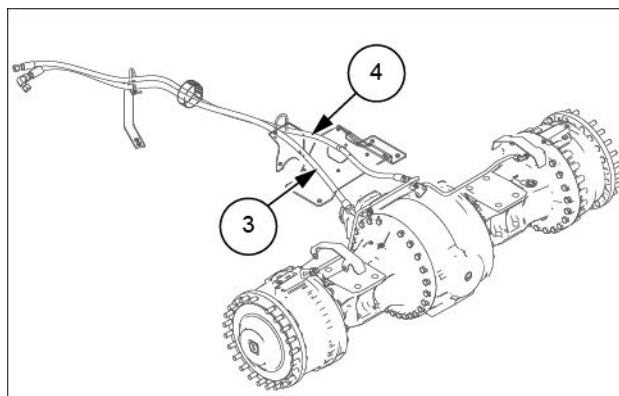

LEIL14WHL0329AB 26

3. Montare la staffa (6) utilizzando i bulloni (A) già montati sull'assale.  
Coppia di serraggio: **550.0 N·m (405.7 lb ft)**

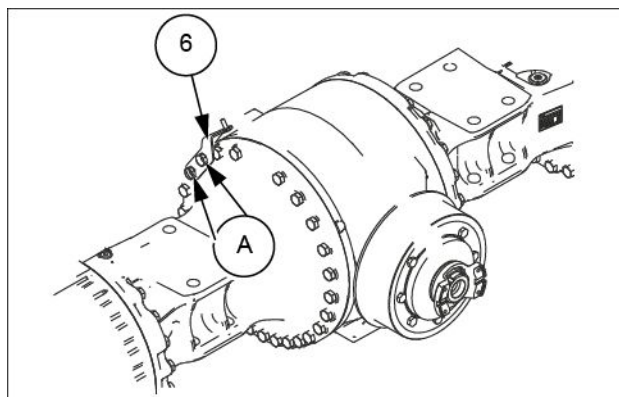

LEIL14WHL0308AB 4

4. Montare il tubo (5) sul gomito a 90° (17) montato precedentemente.  
Coppia di serraggio: **100.0 N·m (73.8 lb ft)**

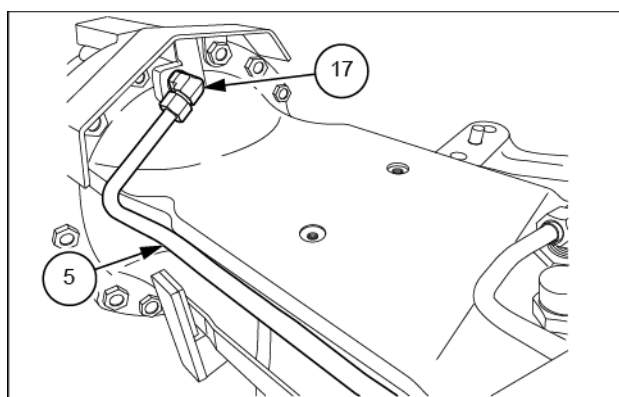

LEIL14WHL0309AB 5

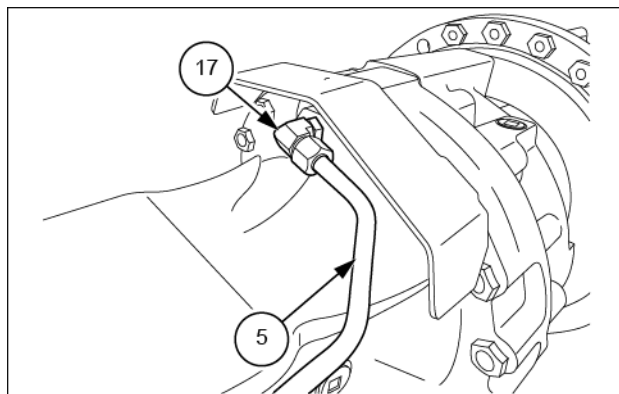

LEIL14WHL0310AB 6



6. Coloque la junta tórica (15) e instale la manguera flexible (9) en el racor hidráulico del tubo (5) que se instaló anteriormente.  
Par de apriete: **100.0 N·m (73.8 lb ft)**

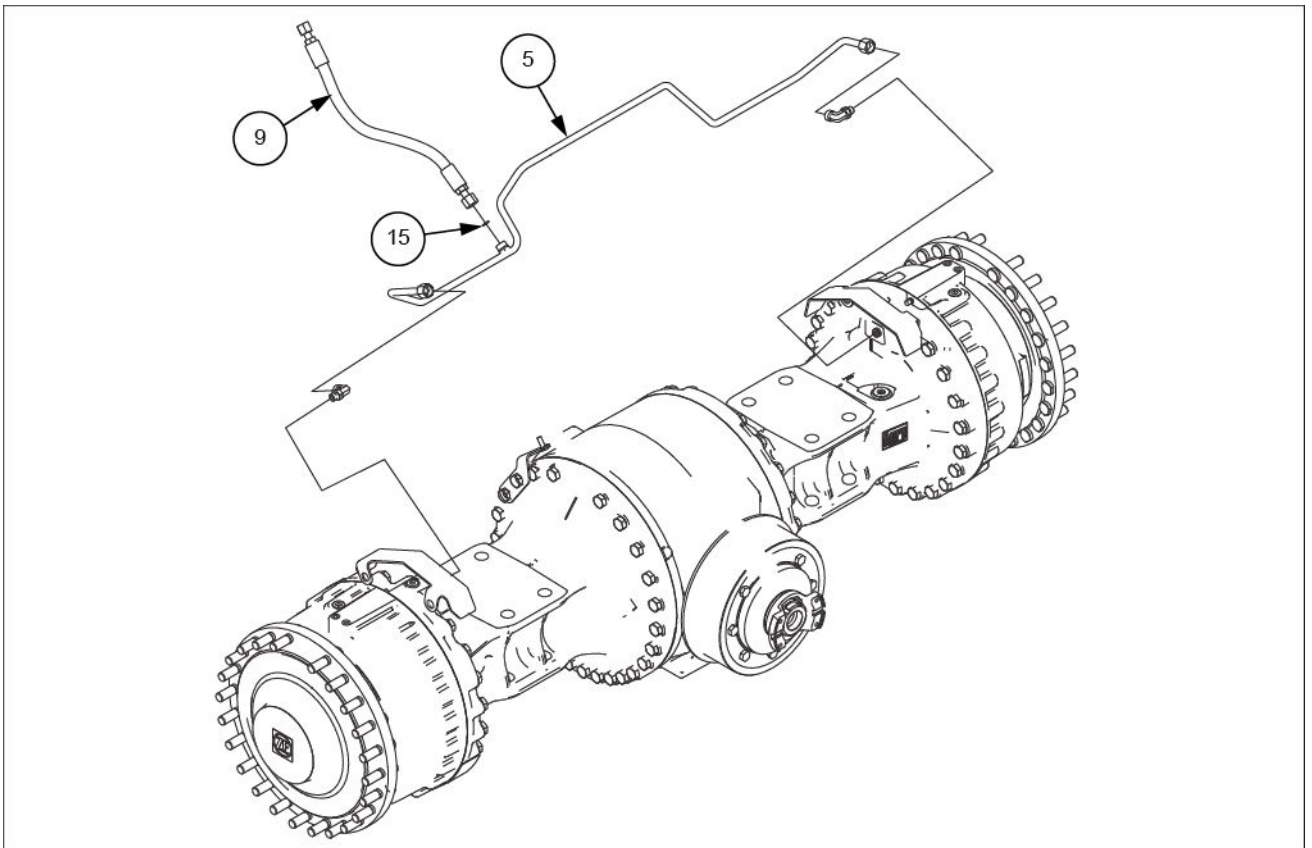

LEIL14WHL0313FB 9

7. Instale el tubo (7) en la válvula de retención (2) que se instaló anteriormente.  
Par de apriete: **14.0 N·m (10.3 lb ft)**

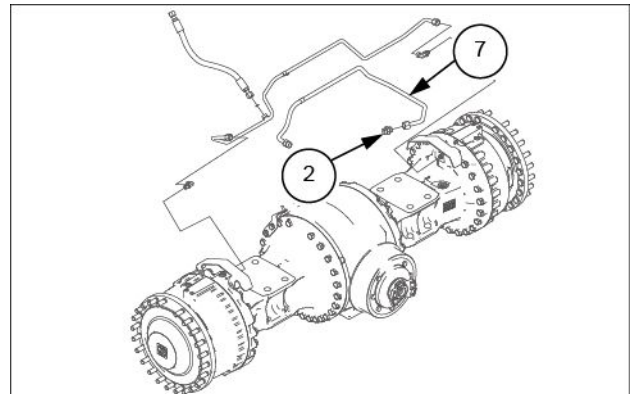

LEIL14WHL0314AB 10

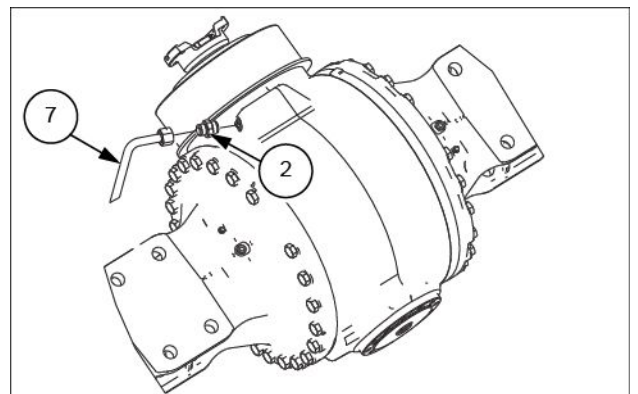

LEIL14WHL0315AB 11

CLICK HERE TO **DOWNLOAD** THE COMPLETE MANUAL

- Thank you very much for reading the preview of the manual.
- You can download the complete manual from: [www.heydownloads.com](http://www.heydownloads.com) by clicking the link below



- Please note: If there is no response to CLICKING the link, please download this PDF first and then click on it.

CLICK HERE TO **DOWNLOAD** THE COMPLETE MANUAL