



INSTALLATION INSTRUCTIONS

KG0MP821-00
ATTACHMENT REINFORCEMENT (LONG ARM)

APPROXIMATE INSTALLATION TIME: 33.5 hours

CLICK HERE TO **DOWNLOAD** THE COMPLETE MANUAL

- Thank you very much for reading the preview of the manual.
- You can download the complete manual from: www.heydownloads.com by clicking the link below



- Please note: If there is no response to CLICKING the link, please download this PDF first and then click on it.

CLICK HERE TO **DOWNLOAD** THE COMPLETE MANUAL

4 - ASSEMBLY

Attachment (reinforcement; long arm)

Boom reinforcement installation

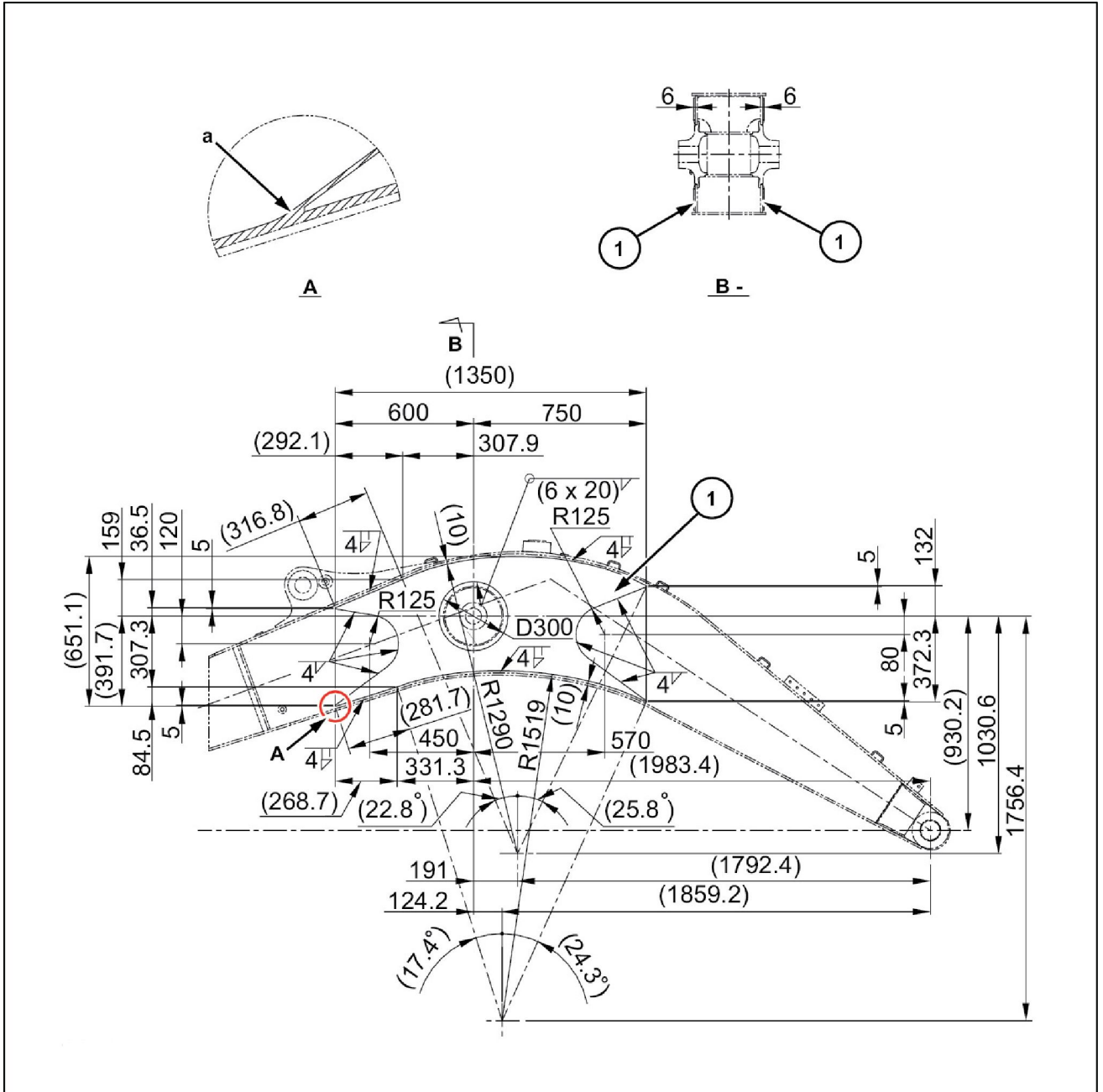

LPIL12DIA0236GB 1

1. Mark off the installation positions.
2. Weld the two plates **(1)** to the boom.
 - After welding, finish "a" smoothly with the grinder.

1 - SICHERHEITSINFORMATIONEN

Sicherheitsbestimmungen

Alle in diesem Handbuch aufgeführten Wartungs- und Reparaturarbeiten dürfen nur von qualifizierten Kundendienst-technikern und unter genauer Berücksichtigung der entsprechenden Anweisungen und, wenn notwendig, unter Verwendung der vorgesehenen Spezialwerkzeuge durchgeführt werden.

Alle Personen, die Reparatur- und Wartungsarbeiten durchführen, ohne die in diesem Dokument aufgeführten Arbeitsanweisungen einzuhalten, sind für eventuell auftretende Folgeschäden verantwortlich.

Der Hersteller und alle Organisationen der Verkaufskette, einschließlich aller in- und ausländischen Vertretungen, lehnen jegliche Haftung für Schäden ab, die auf einen unsachgemäßen Einsatz oder auf den Einsatz von nicht vom Hersteller genehmigten Teilen zurückzuführen sind. Dies gilt auch für die Teile, die zur Wartung bzw. Reparatur des durch den Hersteller erzeugten bzw. vertriebenen Produktes eingesetzt werden. Eine Garantie für vom Hersteller produzierte oder vertriebene Produkte wird keinesfalls gewährt, wenn nicht durch den Hersteller genehmigte Teile bzw. Komponenten eingesetzt werden und dies zu Defekten führt.

Der Stand des vorliegenden Handbuchs und der darin enthaltenen Informationen entspricht dem des Veröffentlichungsdatums. Der Hersteller strebt nach einer ständigen Verbesserung seiner Produkte. Einige der in diesem Handbuch enthaltenen Informationen konnten aufgrund technischer oder kommerzieller Änderungen oder rechtlicher Bestimmungen anderer Länder nicht aktualisiert werden.

Bitte wenden Sie sich bei Fragen an Ihr Vertriebs- und Kundendienstnetz.

Index

	A	
Arm, Montage der C-Verstärkung (lang)		4-2
	M	
Montage der Auslegerverstärkung		4-1
	S	
Satzinhalt		2-1
Sicherheitsbestimmungen		1-1
	V	
Vorbereitung		3-1

3 - AVANT-ASSEMBLAGE

PREPARATION POUR L'ASSEMBLAGE

Préparation

Un signe « * » dans ce document indique que la pièce est montée sur la machine réelle.

Eléments à préparer :

- Matériel de soudage
- Meuleuse
- Chiffon

1. Positionnement de la machine.

- Placer l'unité principale sur un sol ferme et plat, amener le vérin de godet en fin de course d'ouverture, le vérin de balancier en fin de course de sortie, abaisser la flèche et amener l'extrémité du balancier en contact avec le sol.

2. Tourner la clé de contact sur OFF (arrêt) et vérifier que le moteur est arrêté.

3. Débranchez la borne négative (-) de la batterie.

AVIS: Vérifier que l'alimentation électrique est désactivée (contacteur de démarrage en position d'arrêt (OFF)) avant d'intervenir sur la batterie.

* Une fois l'intervention terminée, remettre la borne (-) de la batterie dans sa position d'origine.

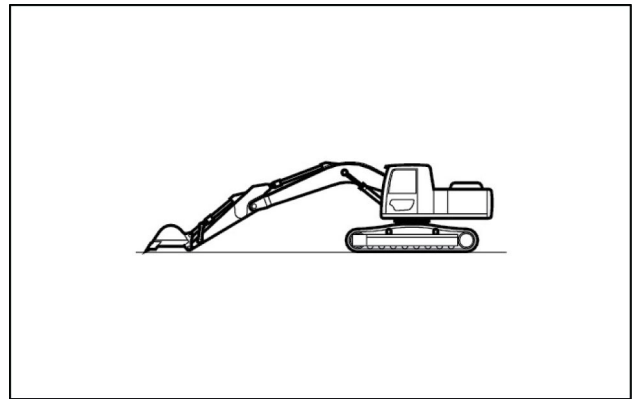

LPIL12DIA0086AB 1

Contenuto

1 INFORMAZIONI DI SICUREZZA	
Norme di sicurezza	1-1
2 CONTENUTO DEL KIT	
Contenuto del kit	2-1
3 PRE-ASSEMBLAGGIO	
OPERAZIONI PRELIMINARI PER IL MONTAGGIO	
Preparazione	3-1
4 MONTAGGIO	
Attrezzatura (rinforzo; braccio lungo)	
Montaggio del rinforzo avambraccio	4-1
Montaggio rinforzo braccio C (lungo).....	4-2

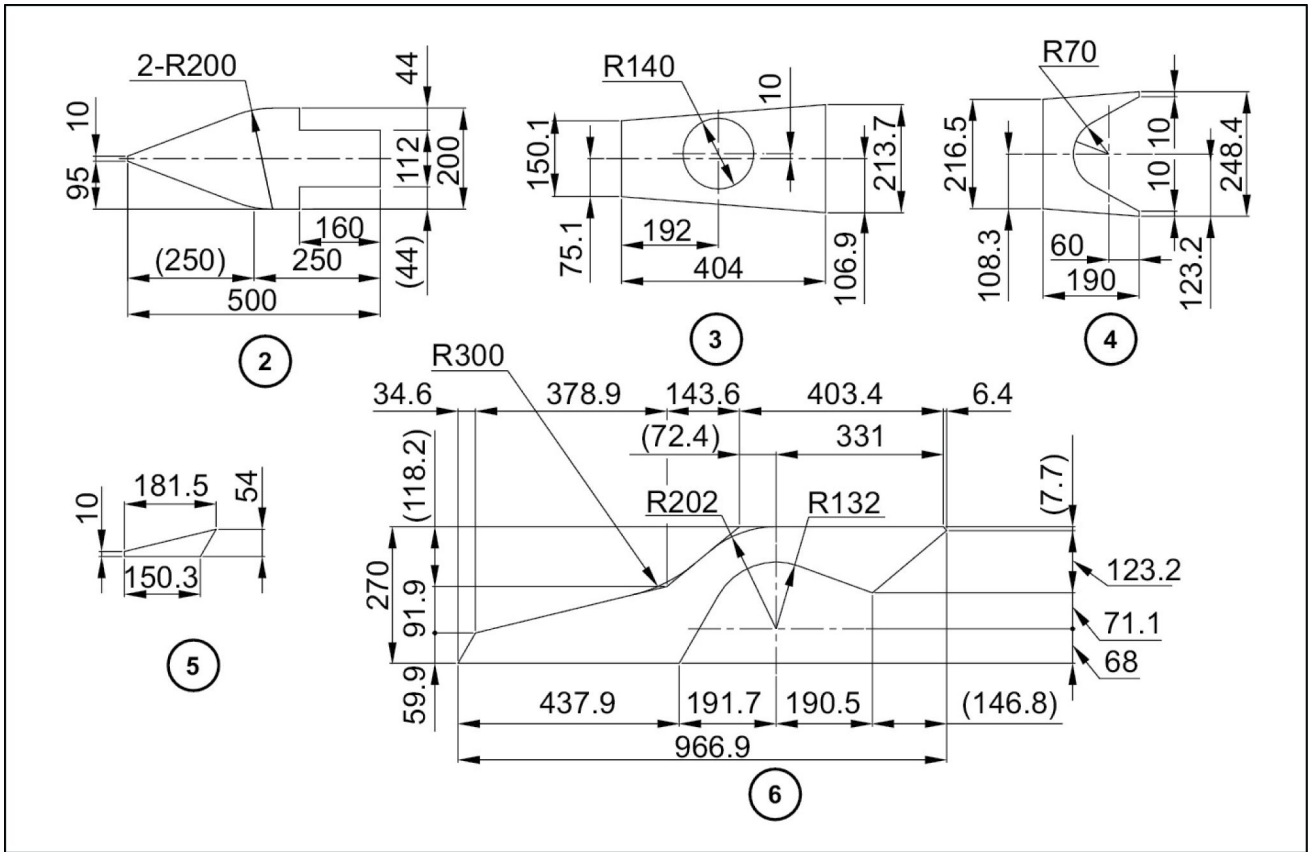

LPIL12DIA0014FB 2

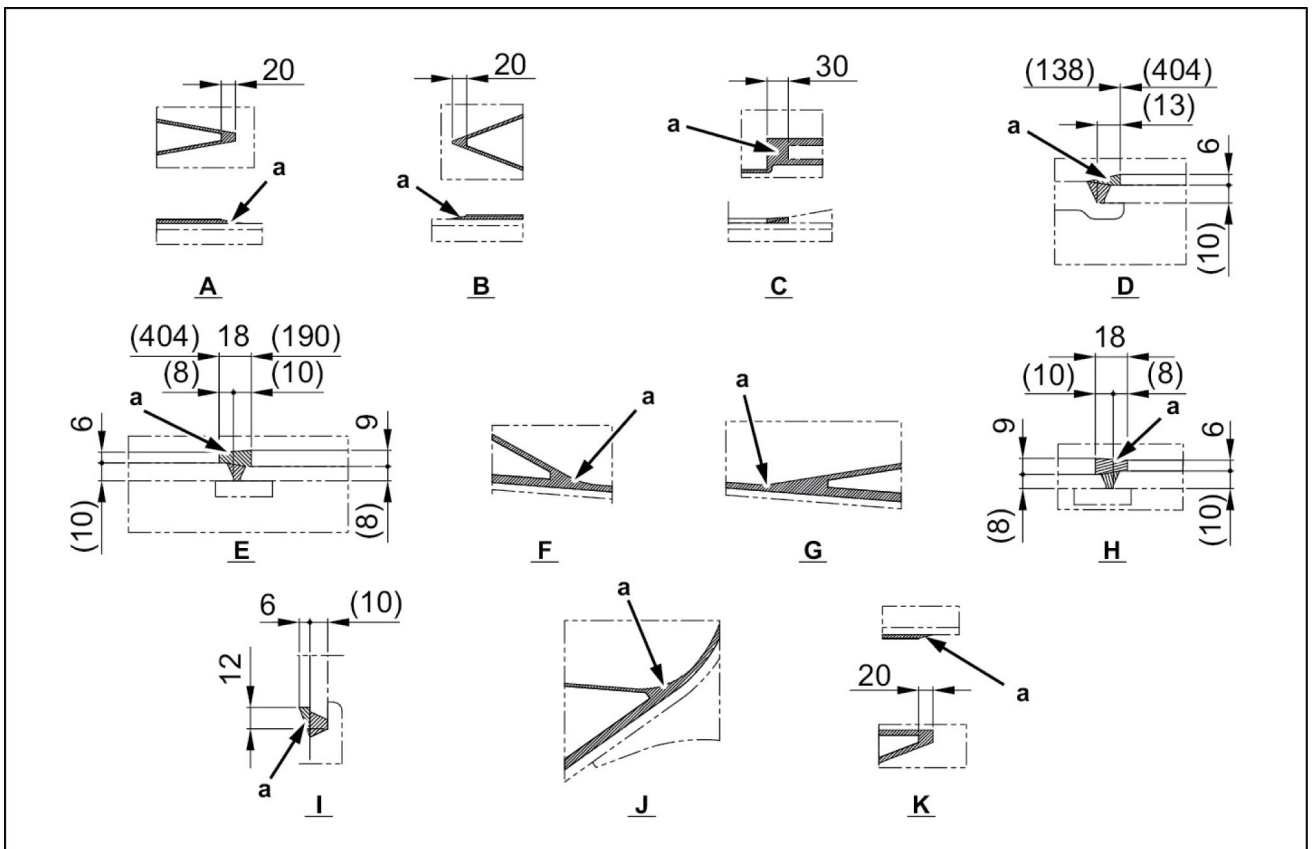

LPIL12DIA0626FB 3

2 - CONTENIDO DEL KIT

Contenido del kit

Pluma (refuerzo) (consulte 4-1)

Elemento	Descripción	Cantidad	Referencia
1	Placa	2	KMV18820

Brazo (refuerzo C) (consulte 4-2)

Elemento	Descripción	Cantidad	Referencia
1	Placa	1	KNV1343
2	Placa	1	KNV17440
3	Placa	2	KNV17450
4	Placa	2	KNV17460
5	Placa	2	KNV17480
6	Placa	2	KNV18050
7	Placa	1	KNV1344

CLICK HERE TO **DOWNLOAD** THE COMPLETE MANUAL

- Thank you very much for reading the preview of the manual.
- You can download the complete manual from: www.heydownloads.com by clicking the link below



- Please note: If there is no response to CLICKING the link, please download this PDF first and then click on it.

CLICK HERE TO **DOWNLOAD** THE COMPLETE MANUAL