



## **INSTALLATION INSTRUCTIONS**

48051949

**AXLE OIL COOLER LINE FOR FRONT DIFFERENTIAL LOCK**

**APPROXIMATE INSTALLATION TIME: 8.0 hours**

CLICK HERE TO **DOWNLOAD** THE COMPLETE MANUAL

- Thank you very much for reading the preview of the manual.
- You can download the complete manual from: [www.heydownloads.com](http://www.heydownloads.com) by clicking the link below



- Please note: If there is no response to CLICKING the link, please download this PDF first and then click on it.

CLICK HERE TO **DOWNLOAD** THE COMPLETE MANUAL

12. Connect the flexible hose (6) to the tube (D) coming from the axle oil cooler pump (E).

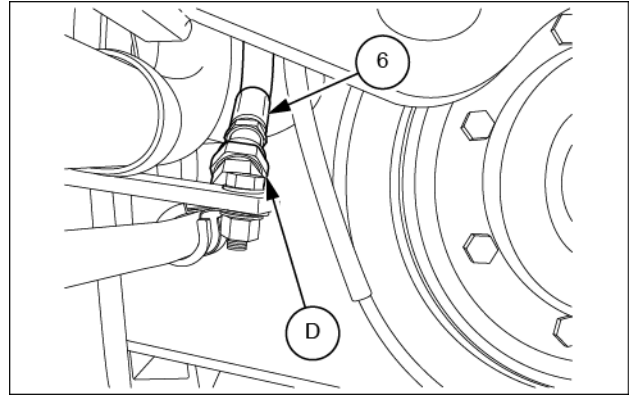

LEIL14WHL0290AB 14

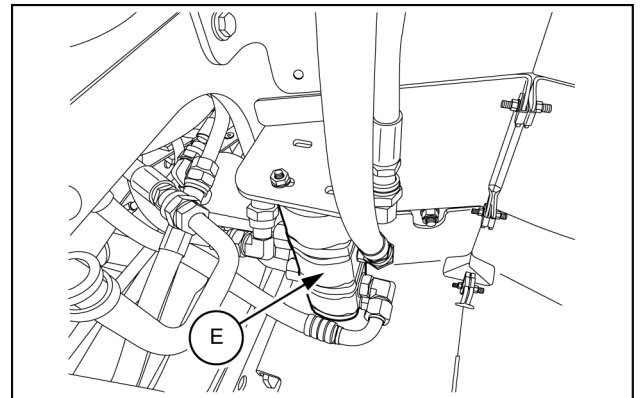

LEIL14WHL0261AB 15

# 1 - CONTENU DU KIT

## Aperçu du kit

**AVIS:** Pour vérifier les références des éléments de ce kit, voir le Catalogue des pièces.

**REMARQUE:** les chiffres indiqués pour faire référence aux légendes dans les instructions (par exemple **(1)**) se réfèrent à l'élément **(1)** dans la liste de contenu du kit. Les lettres (par exemple : **(A)**) se réfèrent aux composants de la machine et non aux composants fournis dans le kit.

Lire attentivement toutes les instructions avant de commencer l'assemblage.

Les références au côté droit, au côté gauche, à l'avant et à l'arrière sont déterminées depuis le siège de l'opérateur.

**REMARQUE:** le tableau suivant illustre les composants numérotés comme ils apparaissent dans les instructions de montage.

Item	Description	Quantité
1	Tube	1
2	Support	1
3	Raccord hydraulique	1
4	Tube	1
5	Clapet anti-retour	1
6	Tuyau flexible	1
7	Collier <b>19 mm (0.7 in)</b>	1
8	Rondelle 11 x 20 x 2	4
9	Ecrou <b>M10</b>	1
10	Tuyau flexible	1
11	Tube	1
12	Support	1
13	Clapet anti-retour	1
14	Tuyau flexible	1
15	Tuyau flexible	1
16	Joint torique	2
17	Support	2
18	Support	2
19	Vis <b>M10 x 30</b>	2
20	Rondelle 9 x 16 x 1,6	2
21	Collier <b>15.9 mm (0.6 in)</b>	2
22	Ecrou <b>M8</b>	1
23	Vis <b>M8 x 25</b>	4
24	Coude à 90° ( <b>16 mm (0.6 in)</b> )	4
25	Coude à 90° ( <b>20 mm (0.8 in)</b> )	1
26	Collier, <b>25.4 mm (1.0 in)</b>	1

4. Poser le tube (11) sur les coudes à 90° (24) précédemment installés.  
 Couple de serrage : **100 N·m (73.8 lb ft)**

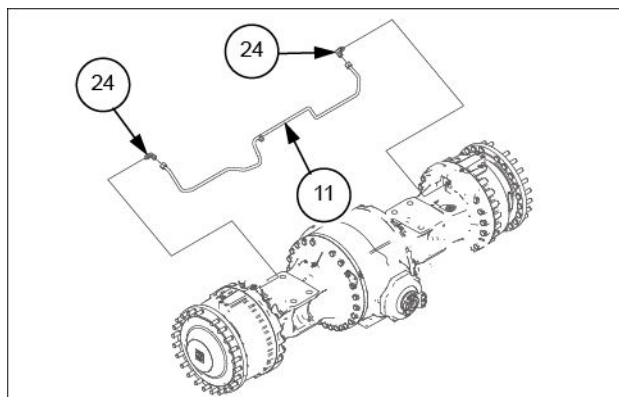

LEIL14WHL0295AB 20

5. Installer les supports (17) sur le côté gauche et sur le côté droit de l'essieu, à l'aide des vis (B) déjà installées sur l'essieu.  
 Couple de serrage : **550 N·m (405.7 lb ft)**

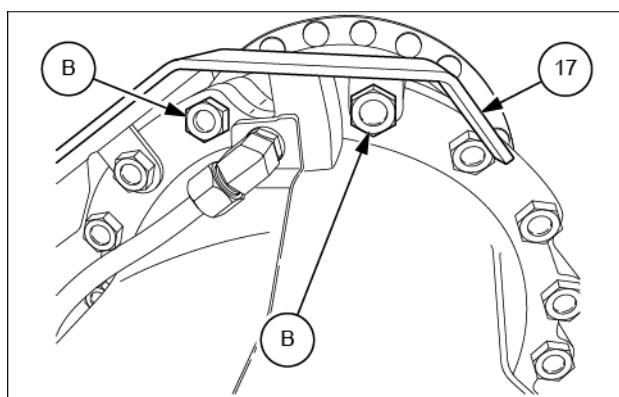

LEIL14WHL0296AB 21

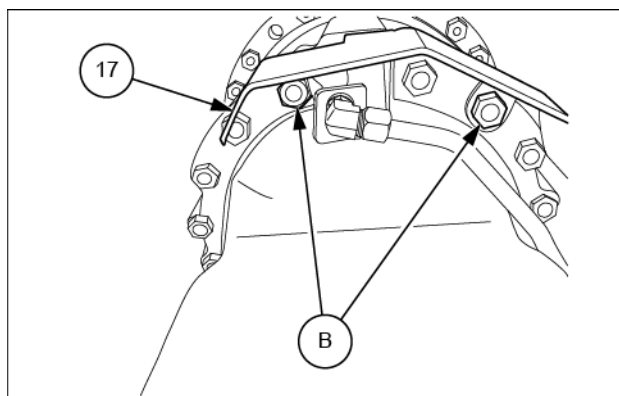

LEIL14WHL0297AB 22

**⚠ ADVERTENCIA**

**Peligro de aplastamiento**

**Conecte la articulación de bloqueo de seguridad antes del mantenimiento o el transporte.**

**Si no se cumplen estas instrucciones, pueden producirse muertes o graves lesiones.**

W1154A

3. Instale el enganche de transporte/servicio en posición bloqueada y apague el motor. Consulte el capítulo "Precauciones de seguridad" en el manual del operario.

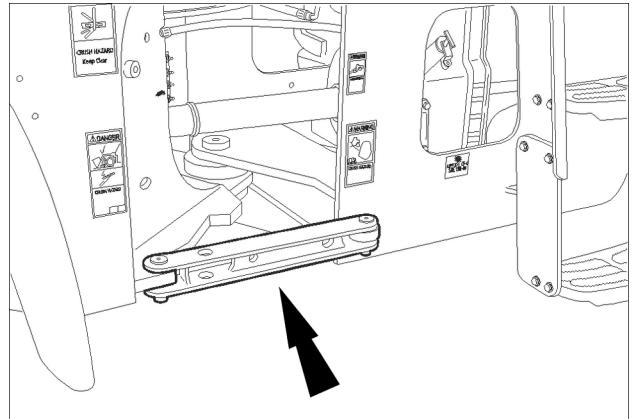

RCPH10WHL063BAL 3

4. Retire el eje delantero y el eje trasero. Consulte el manual de servicio.

7. Instale la junta tórica (16) en el tubo (11) e instale la manguera flexible (15).

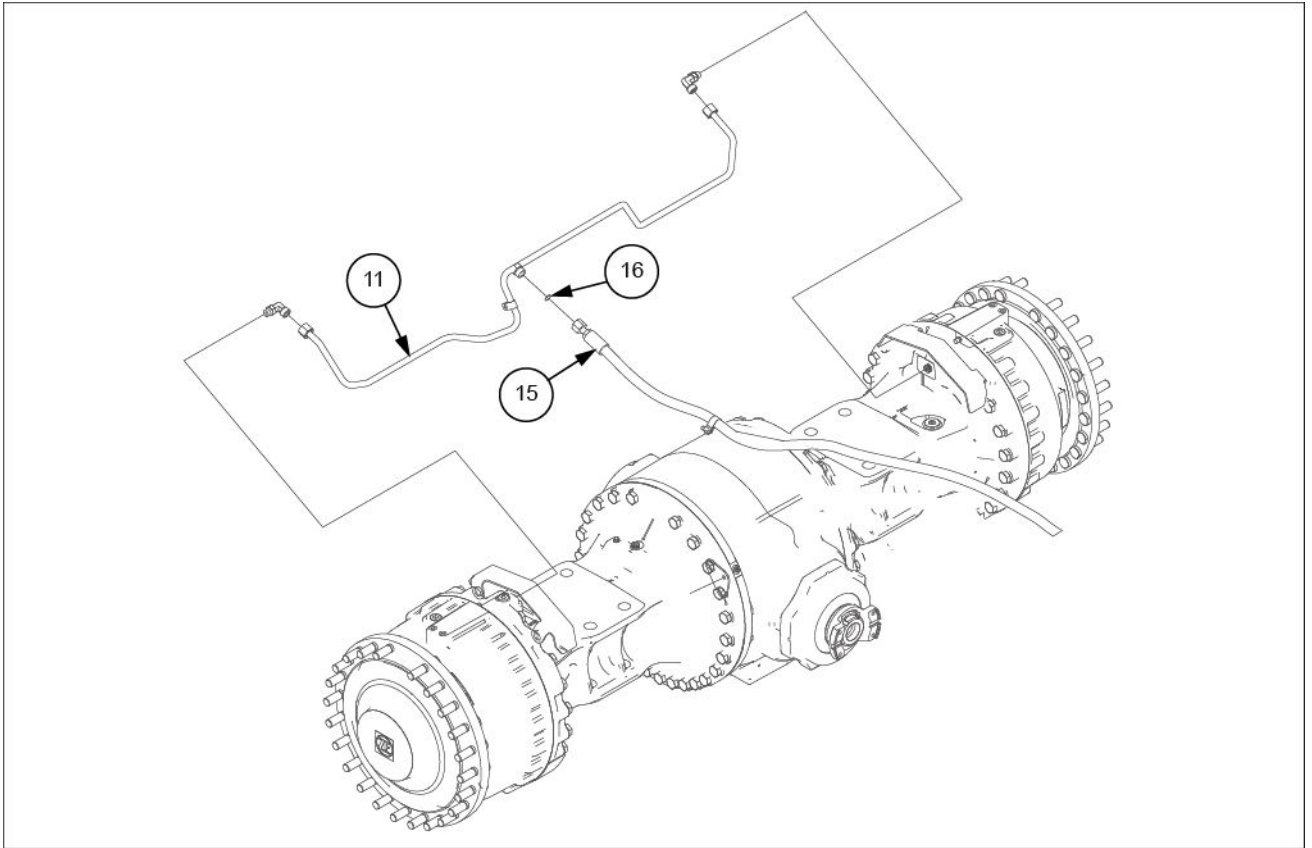

LEIL14WHL0299FB 24

8. Instale la manguera flexible (14) en la válvula de retención (13) que se instaló anteriormente.  
 9. Instale en la máquina el eje previamente montado. Consulte el manual de servicio.

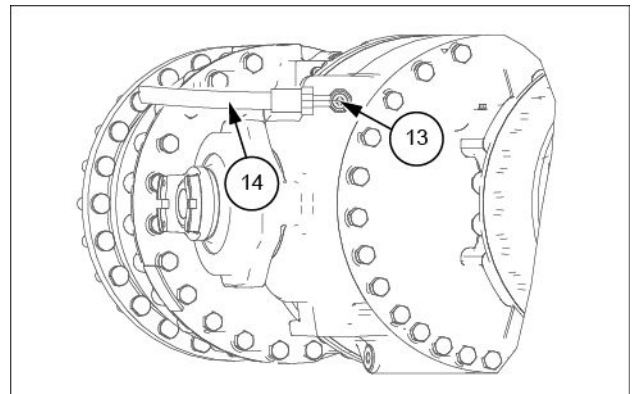

LEIL14WHL0300AB 25

10. Coloque los tubos flexibles (14) y (15) hacia la parte central de la máquina, tal y como se indica en la figura.

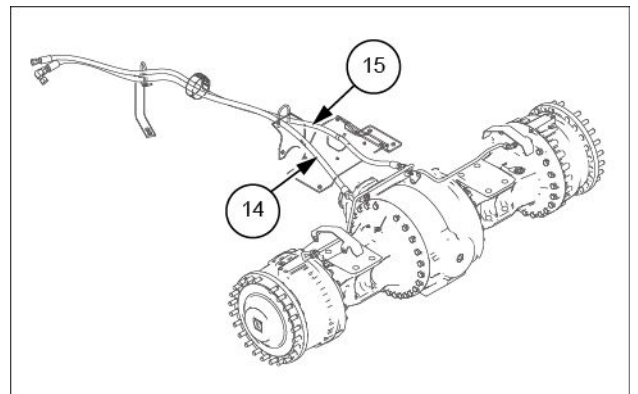

LEIL14WHL0301AB 26

3. Montieren Sie die Halterung **(2)** mit den Schrauben **(A)**, die bereits an der Achse montiert wurden.  
Anzugsmoment: **550 N·m (405.7 lb ft)**

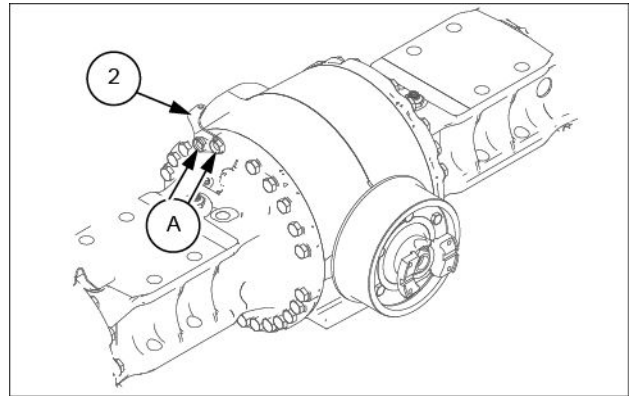

LEIL14WHL0280AB 4

4. Montieren Sie das Rohr **(1)** am zuvor montierten 90°-Winkelstück **(24)**.  
Anzugsmoment: **100 N·m (73.8 lb ft)**

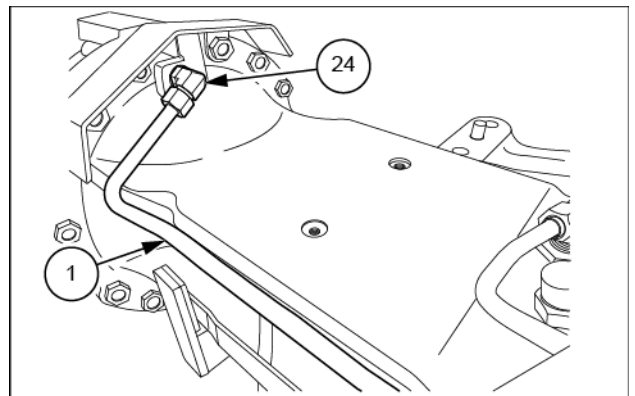

LEIL14WHL0281AB 5

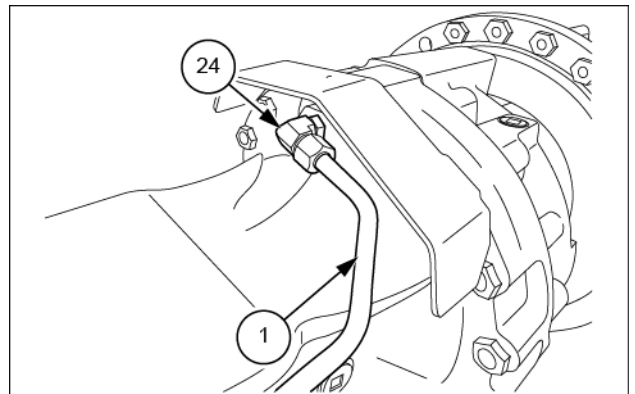

LEIL14WHL0282AB 6



6. Montare l'O-ring (16) e il tubo flessibile (10) sul raccordo idraulico del tubo (1) montato in precedenza.  
Coppia di serraggio: **100 N·m (73.8 lb ft)**

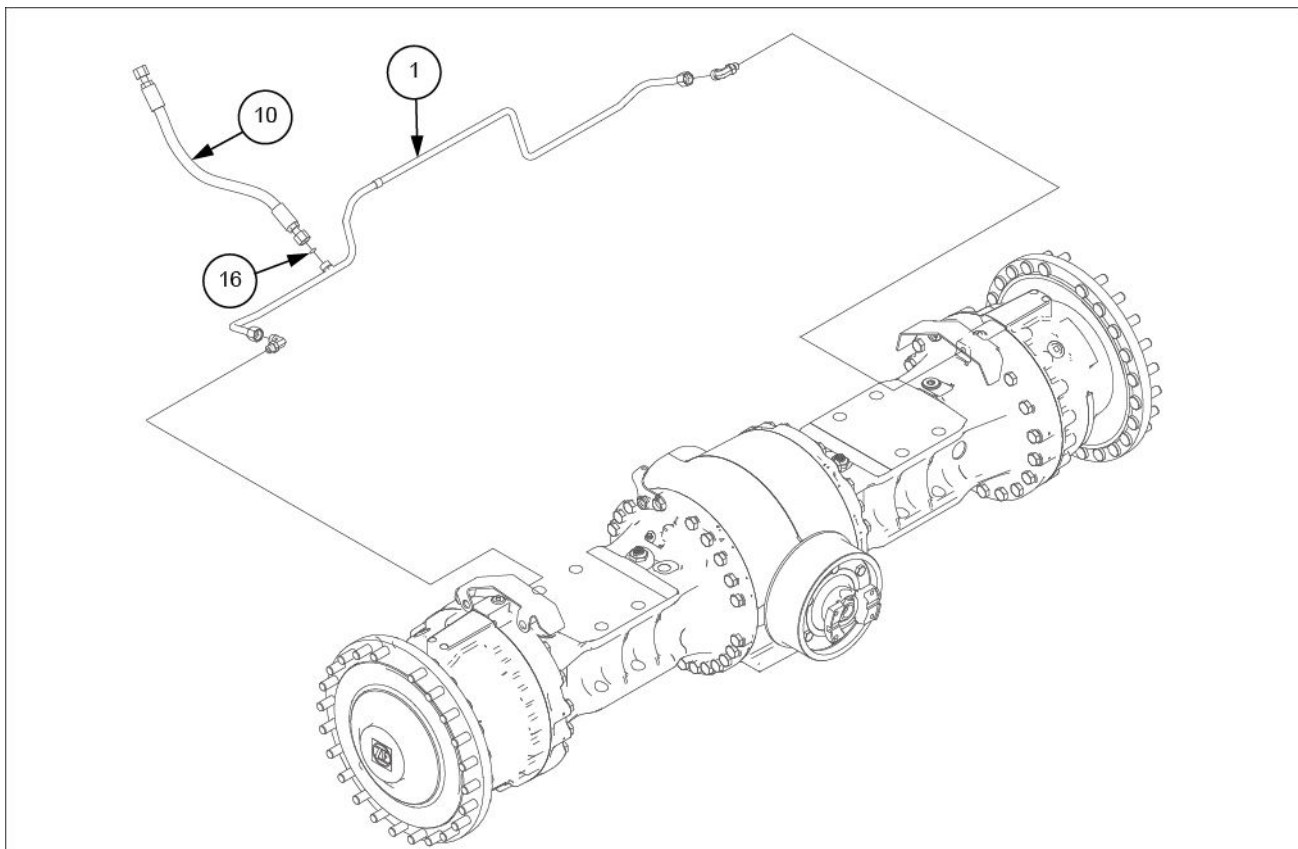

LEIL14WHL0285FB 9

7. Montare il tubo (4) sul raccordo idraulico (3) montato in precedenza.  
Coppia di serraggio: **14 N·m (10.3 lb ft)**

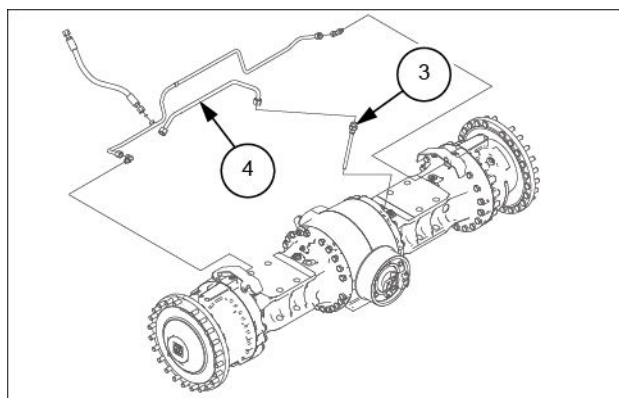

LEIL14WHL0286AB 10

CLICK HERE TO **DOWNLOAD** THE COMPLETE MANUAL

- Thank you very much for reading the preview of the manual.
- You can download the complete manual from: [www.heydownloads.com](http://www.heydownloads.com) by clicking the link below



- Please note: If there is no response to CLICKING the link, please download this PDF first and then click on it.

CLICK HERE TO **DOWNLOAD** THE COMPLETE MANUAL