

# CLAAS

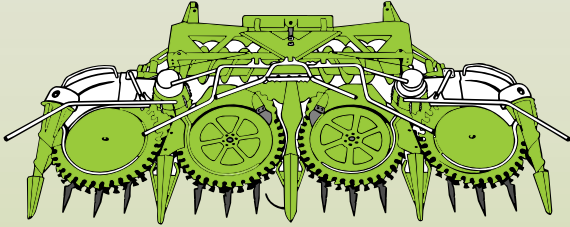

RU 600 Contour  
RU 600 Xtra  
RU 450 Xtra

## **Anbauanleitung**

*Autopilot (3 Einweisfinger)*

## **Fitting instructions**

*Autopilot (3 deflector fingers)*

## **Notice de montage**

*Autopilotage (3 doigts de guidage)*

## **Istruzioni di montaggio**

*Autopilot (3 denti convogliatori)*

## **Instrucciones de montaje**

*Autopiloto (3 dedos guía)*

# **SERVICE & PARTS**

CLICK HERE TO **DOWNLOAD** THE COMPLETE MANUAL

- Thank you very much for reading the preview of the manual.
- You can download the complete manual from: [www.heydownloads.com](http://www.heydownloads.com) by clicking the link below



- Please note: If there is no response to CLICKING the link, please download this PDF first and then click on it.

CLICK HERE TO **DOWNLOAD** THE COMPLETE MANUAL

**LIEFERUMFANG FÜR ANBAUSATZ AUTOPILOT FÜR RU 600 CONTOUR / XTRA UND  
RU 450 XTRA**
**Anbausatz: 0498 764.0**

Pos.-Nr.	Ersatzteil-Nr.	Bezeichnung	Abmessungen	DIN	Anzahl	Bemerkung
1	0991 716.6	Zwischenspitze			1	
2	0234 957.0	Zylinderschraube	M12x20	4762	2	
3	0242 824.1	Sperrkantring	VSKZ 12		2	
4	0913 014.0	Buchse	32H9x15		2	
5	0215 165.0	Klappstecker	8x42		1	
6	0991 319.1	Anschlagwinkel	5x84x161		1	
7	0234 953.0	Flachrundschaube	M8x20	603	2	
8	0239 387.0	Contact-Scheibe	A8		9	
9	0238 132.0	Sicherungsmutter	M8	7042	2	
10	0996 351.1	Halterung			1	
11	0239 389.0	Contact-Scheibe	A12		1	
12	0215 144.0	Sechskantschraube	M12x50	4017	1	
13	0236 172.0	Sechskantmutter	M12		2	
14	0991 707.5	Positionsgeber			1	
15	0233 574.0	Sechskantschraube	M12x25-Mk	4017	1	
16	0999 489.1	Schutzblech			1	rechts
17	0991 331.1	Kabelbaum			1	
18	0417 437.0	Klemmroherschelle	PG21		2	
19	0242 044.0	Zylinderschraube	M5x16		2	
20	0233 599.0	Sicherungsmutter	M5	7042	2	
21	0050 552.0	Kabelschelle			1	
22	0238 094.0	Sechskantschraube	M6x25	4017	2	
23	0235 131.1	Federring	ø6		2	
24	0498 673.0	Rohr			1	
25	0999 964.0	Schutzdeckel	1x100x129		1	
26	0237 442.0	Sechskantschraube	M8x25	4017	6	
27	0238 132.0	Sicherungsmutter	M8	7042	3	
28	0239 393.1	Contact-Scheibe	B8		4	
29	0213 976.0	Befestigungs-Schelle	1x6-6,2		8	
30	0665 564.1	Flachrundschaube	M6x12		8	mit Schlitz
31	0236 169.0	Sechskantmutter	M6	4032	10	
32	0238 923.1	Flachrundschaube	M6x25		3	mit Schlitz
33	0239 386.0	Contact-Scheibe	A6		11	
34	0214 353.0	Kabelband	4,6X200		5	
35	0992 645.0	Mais-Taster			1	rechts
36	0992 646.0	Mais-Taster			1	links
37	0999 451.1	Schutzblech	4x152x322		1	<b>nur RU 600</b>
38	0999 100.0	Abdeckung			1	<b>nur RU 450</b>
39	0236 200.0	Sechskantschraube	M8x20	4017	2	
40	0237 439.0	Sechskantschraube	M8x16	4017	7	
41	0610 097.1	Flachrundschaube	M8x16		1	mit Schlitz
42	0236 170.0	Sechskantmutter	M8	4032	4	

(Abb. 1)

**EN**

***Fitting instructions***

***Autopilot (3 deflector fingers)***

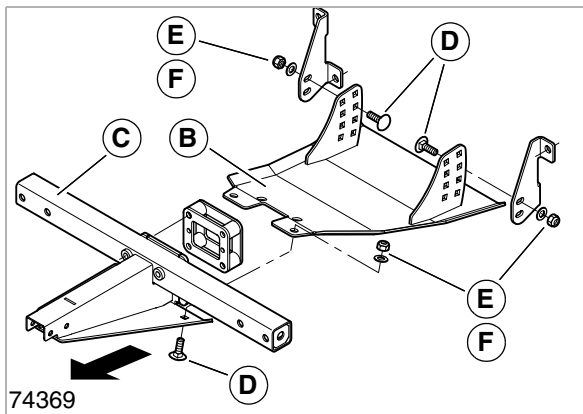

3

Remove skid (B) on the 2nd intake disc from the right on the frame (C) as follows.

- Remove hexagon head square-neck coach bolts (D) (M12x30) with contact washers (E) and self-locking nuts (F).

(Fig. 3)

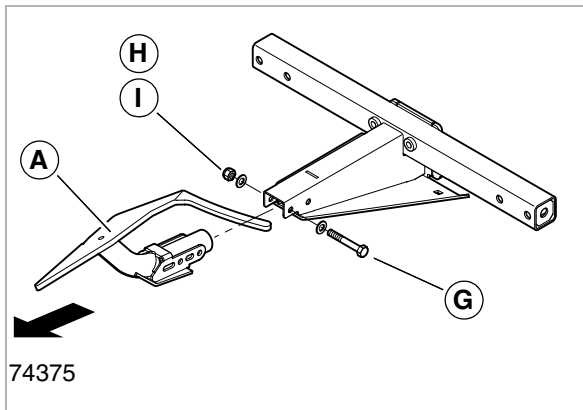

4

Remove deflector finger (A) (no. 2) on the 2nd intake disc from the right on the frame (C) as follows.

- Remove hexagon head bolts (G) (M10x75) with contact washers (H) and self-locking nuts (I).

(Fig. 4)

# 1 Introduction

## INTRODUCTION

Cette instruction décrit le déroulement sûr et rapide du travail pour le montage du jeu de transformation n° ET 0498 764.0 (autopilotage).

Lire attentivement cette instruction avant le début du travail ! Observer en particulier le chapitre »**Conseils généraux**«.

Les machines/appareils suivants peuvent être transformés :

Becs maïs CLAAS :

RU 600 Contour

RU 600 Xtra

RU 450 Xtra

Les pièces fournies sont indiquées à la page 4.3. Assurez-vous avant le début du travail que le jeu de pièces de transformation est complet.

Se reporter à la liste "Pièces fournies" donnée en complément du catalogue de pièces de rechange.

Éliminer de façon conforme les pièces usagées qui ne sont pas utilisées lors de l'assemblage.

Votre service après-vente CLAAS

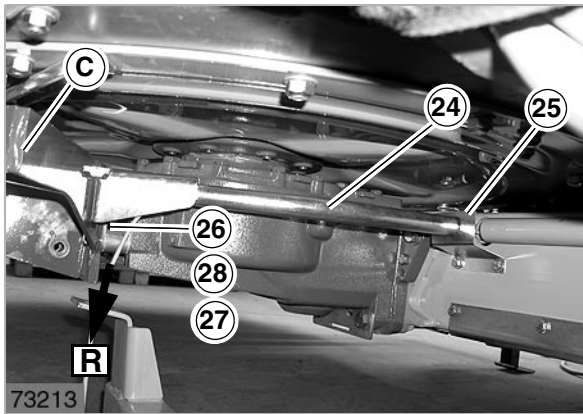

- Faire passer l'extrémité de câble avec le connecteur marqué d'un „R“ dans le tube (24).
- Insérer le tube (24) dans le couvercle de protection (25).
- Monter le tube (24) avec la vis à tête hexagonale (26), la rondelle contact (28) et l'écrou frein (27) sur le tube (C).

(fig. 9)

9

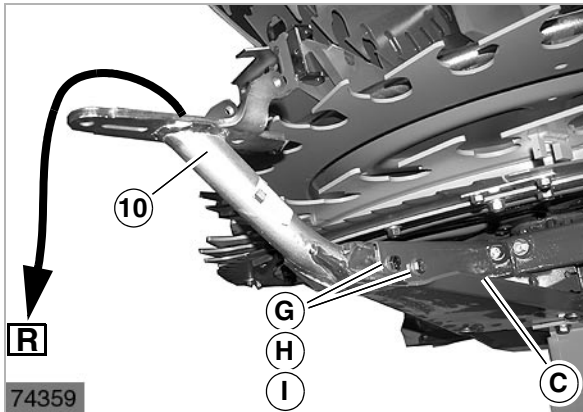

- Faire passer l'extrémité de câble marqué d'un „R“ par le support (C).
- Faire passer l'extrémité de câble avec le connecteur marqué d'un „R“ par les supports(10).
- Monter les supports (10) avec les vis à tête hexagonale (G) (M10x75), les rondelles contact (H) et les écrous freins (I) sur les supports (C).

(fig. 10)

10

**MONTAGE DE LA POINTE INTERMÉDIAIRE**

Monter le capteur de position (14) sur le support (10) de la manière suivante.

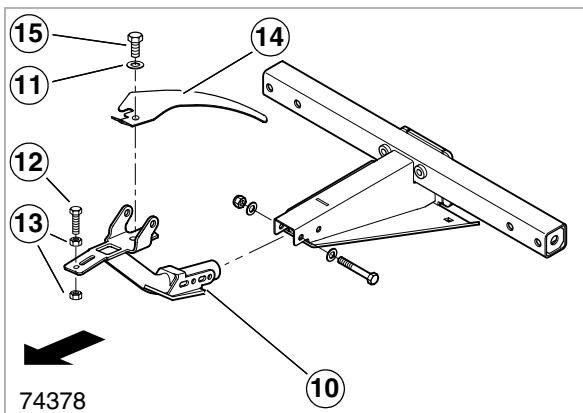

- Accrocher le capteur de position (14) sur le support (10) et le monter avec la vis à tête hexagonale (15) (M10x20), la rondelle contact (11).
- Pré-monter la vis à tête hexagonale (12) (M12x50) avec les écrous hexagonaux (13) pour le réglage en hauteur de la pointe intermédiaire.

(fig. 11)

11

Pré-monter la pointe intermédiaire (1) de la manière suivante.

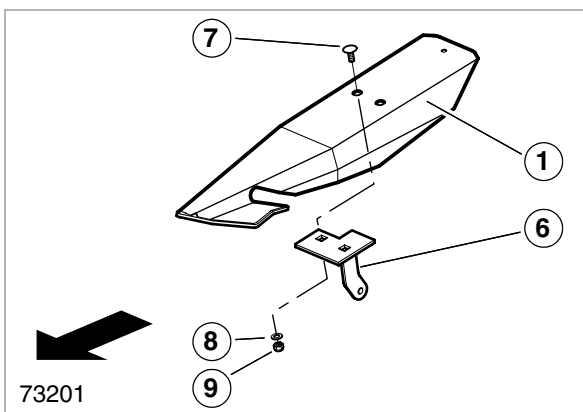

- Monter l'équerre de butée (6) avec les vis à tête bombée (7) (M8x20), les rondelles contact (8) et les écrous freins (9) sur la pointe intermédiaire (1).

(fig. 12)

12

## 3 Indicazioni generali

### AVVERTENZE IMPORTANTI

Allo scopo di evitare incidenti, le indicazioni contenute nelle presenti istruzioni devono essere lette ed osservate da tutte le persone che usano la macchina/l'adattatore, ne eseguono la manutenzione, la modifica o ne effettuano i controlli. Leggere ed osservare in particolare il paragrafo »Indicazioni generali« ed il capitolo »Precauzioni di sicurezza« del libretto d'uso. Osservare le norme antinfortunistiche nazionali.

Prima di cominciare il lavoro, pulire la macchina. Durante i lavori di saldatura e di molatura sulla macchina esiste un maggiore pericolo d'incendio causato da steli, grasso e sporco.

Prima di cominciare il lavoro, controllare che tutti gli attrezzi e i materiali ausiliari siano disponibili. Eseguire un confronto tra il tipo di macchina/adattatore, la lista del capitolo »Complessivo di fornitura« e le parti fornite.

Ricavare la specifica per le parti, ad es. per le viti, dalla lista »Complessivo di fornitura«. In questa lista ciascuna parte da montare possiede un numero di posizione (pos. num.). Altri dati sulle parti sono il num. ricambio, la denominazione, le dimensioni, il ISO/DIN e il numero.

Nelle descrizioni del montaggio, per facilitare l'orientamento, le parti presenti sono contrassegnate da lettere e le parti nuove da numeri (numeri di posizione).

Prima di cominciare il lavoro, controllare che tutti gli attrezzi e materiali ausiliari siano disponibili. Eseguire un confronto tra il tipo di macchina/adattatore e le parti fornite.

I testi e le figure sono mantenuti per quanto possibile neutri. Le differenze tra i singoli tipi sono evidenziate da indicazioni nel testo.

Dati tecnici, misure e pesi si intendono con le relative tolleranze.

I termini anteriore posteriore, destro e sinistro sono sempre riferiti alla direzione di marcia.

### SIMBOLOGIA CONCERNENTE GLI AVVERTIMENTI E GLI AVVISI DI PERICOLO

Nel presente libretto di uso abbiamo contrassegnato con i seguenti simboli tutti i punti che riguardano la Vostra sicurezza e la sicurezza della macchina/adattatore. Tutte le norme di sicurezza devono essere portate a conoscenza delle persone che usano la macchina.



#### Pericolo!

Il presente simbolo contrassegna un avviso la cui inosservanza può creare un pericolo per la vita dell'operatore e di altre persone.

- Adottare tutte le misure necessarie per evitare il pericolo.



#### Attenzione!

Il presente simbolo contrassegna un avviso la cui inosservanza può provocare danni alla macchina/adattatore.

- Adottare tutte le misure necessarie per evitare un pericolo per la macchina/adattatore.



#### Importante!

Il presente simbolo contrassegna un avviso che consente un utilizzo più efficace ed economico della macchina/adattatore.



#### Prestare attenzione!

Il presente simbolo contrassegna un avviso da osservare durante lo smontaggio / montaggio.



#### Ambiente!

Il presente simbolo contrassegna un avviso la cui inosservanza può creare un pericolo per l'ambiente.

Un pericolo per l'ambiente sussiste se un prodotto nocivo all'ambiente (ad. es. olio usato) viene manipolato e/o eliminato in modo non regolamentare.

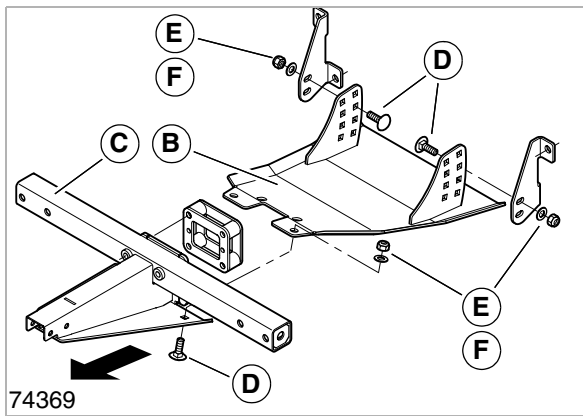

74369

17

Montare la slitta (B) sul supporto (C).

- Montare la slitta (B) sul supporto (C) con viti a testa tonda piana (D) (M12x30), rondelle contact (E) e dadi di sicurezza (F).

(fig. 17)

### MONTAGGIO DEL TASTATORE PER MAIS DI SINISTRA

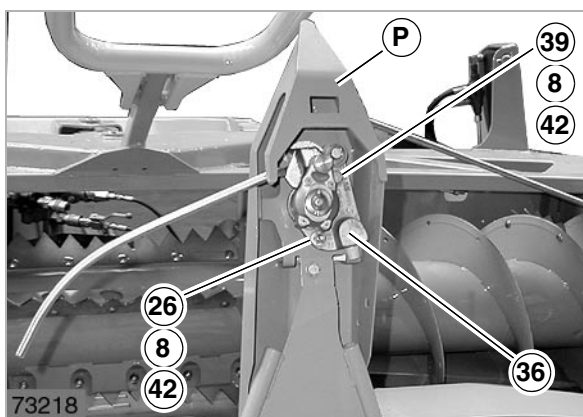

73218

18

Montare il tastatore per mais di sinistra (36) sulla punta ripartitrice (P) nel modo seguente.

- Sbloccare e sollevare la punta ripartitrice (P).
- Montare il tastatore per mais di sinistra (36) con vite a testa esagonale (39) (M8x20), vite a testa esagonale (26) (M8x25), rondelle contact (8) e dadi esagonali (42) sulla punta intermedia (1).

(fig. 18)

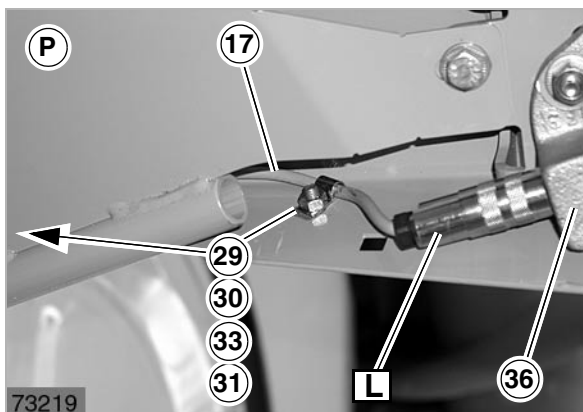

73219

19

- Collegare l'estremità con la spina contrassegnata da „L“ al tastatore per mais di sinistra (36).

Fissare il cablaggio (17):

- Montare il cablaggio (17) sulla punta ripartitrice (P) con fascette di fissaggio (29) (3x), viti a testa tonda piana (30) (M6x12), rondelle contact (33) e dadi esagonali (31).

(fig. 19)

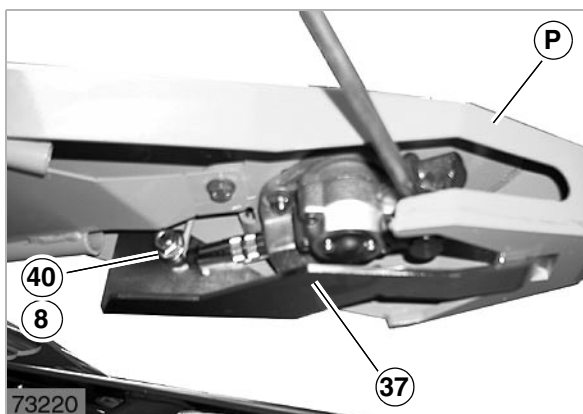

73220

20

RU 600 Contour / Xtra:

- Agganciare la lamiera di protezione di sinistra (37) in avanti sulla punta ripartitrice (P) e montarla con vite a testa esagonale (40) (M8x16) e rondella contact (8).

(fig. 20)

## ***4 Conjunto de suministro***

CLICK HERE TO **DOWNLOAD** THE COMPLETE MANUAL

- Thank you very much for reading the preview of the manual.
- You can download the complete manual from: [www.heydownloads.com](http://www.heydownloads.com) by clicking the link below



- Please note: If there is no response to CLICKING the link, please download this PDF first and then click on it.

CLICK HERE TO **DOWNLOAD** THE COMPLETE MANUAL