

CLAAS

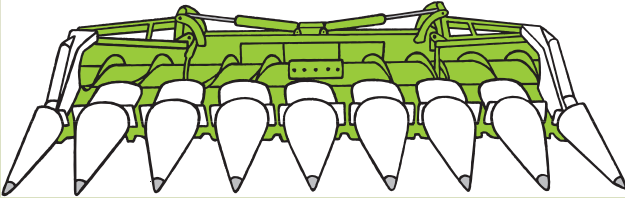

CONSPEED 12
CONSPEED 8
CONSPEED 6

LEXION Terra-Trac

Anbauanleitung

Zentralkuppler

Fitting instructions

Central coupling

Notice de montage

Coupleur central

Istruzioni di montaggio

Innesto centrale

Instrucciones de montaje

Acoplador central

SERVICE & PARTS

CLICK HERE TO **DOWNLOAD** THE COMPLETE MANUAL

- Thank you very much for reading the preview of the manual.
- You can download the complete manual from: www.heydownloads.com by clicking the link below



- Please note: If there is no response to CLICKING the link, please download this PDF first and then click on it.

CLICK HERE TO **DOWNLOAD** THE COMPLETE MANUAL

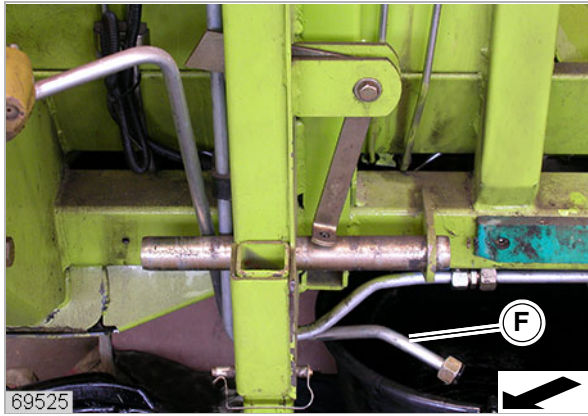

4

- Hydraulikleitung (F) demontieren.
(Abb. 4)

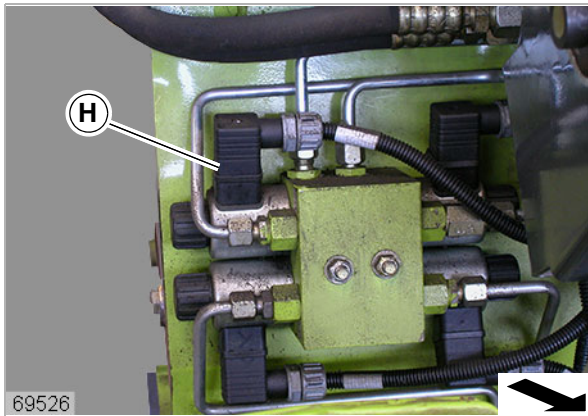

5

- Stecker (H) abnehmen.
(Abb. 5)

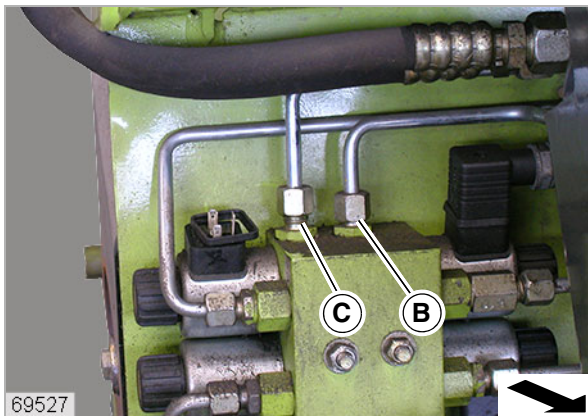

6

- Hydraulikleitungen (C) und (B) demontieren.
(Abb. 6)

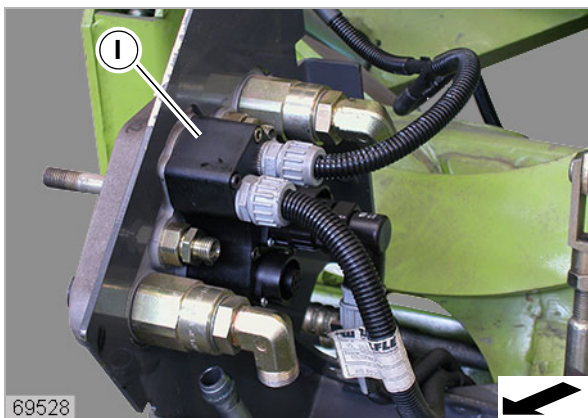

7

- Steckergehäuse (I) demontieren.
(Abb. 7)

1 Introduction

INTRODUCTION

This manual describes the safe and time-saving method of conversion with the mounting kit part no. 0496 314.0.

Please read this manual thoroughly before starting work! Pay particular attention to the »**General Information**« section.

The following machines can be converted:

Maize picker:

CONSPEED 12

CONSPEED 8

CONSPEED 6

The shipping package is listed on page 4.1. Before starting work make sure that the mounting kit is complete.

The "Shipping package" list is also considered a supplement to the spare parts list.

Dispose of old parts that are not used in the conversion properly.

Your CLAAS service

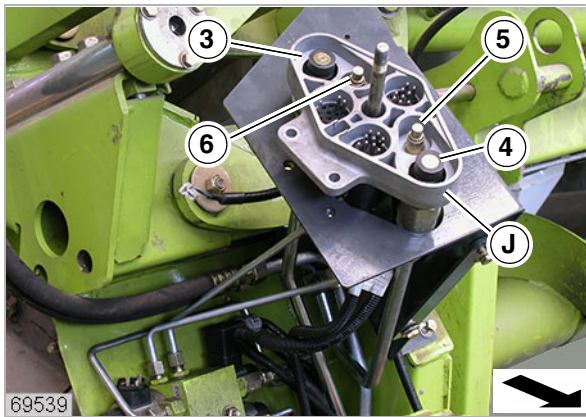

19

- Fit the hydraulic pipes (6), (5), (3), and (4) to the underside of the central coupling.

The item numbers indicate the relevant positions of the hydraulic pipes on the central coupling.

- Fit the body (J) using the existing bolts.

(Fig. 19)

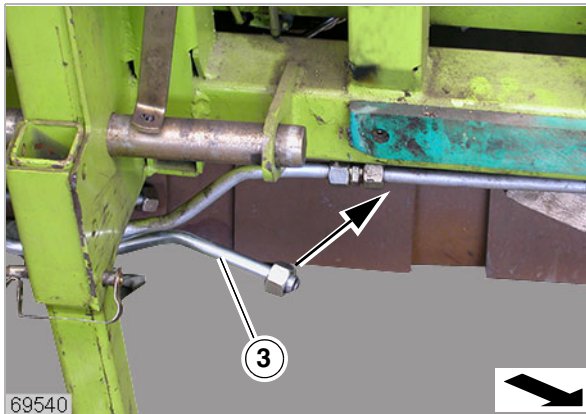

20

- Align the hydraulic pipes.
- Connect the hydraulic pipe (3) (see arrow).

(Fig. 20)

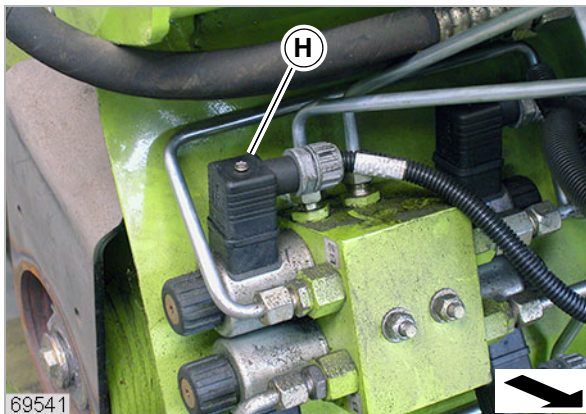

21

- Insert plug (H). Check for secure location of the seal.

(Fig. 21)

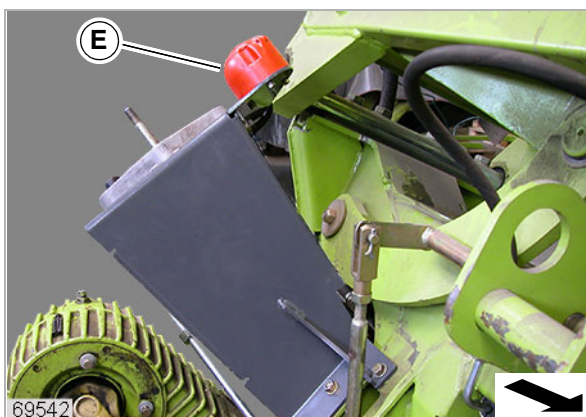

22

- Fit the plug socket (E) using the existing bolts.

(Fig. 22)

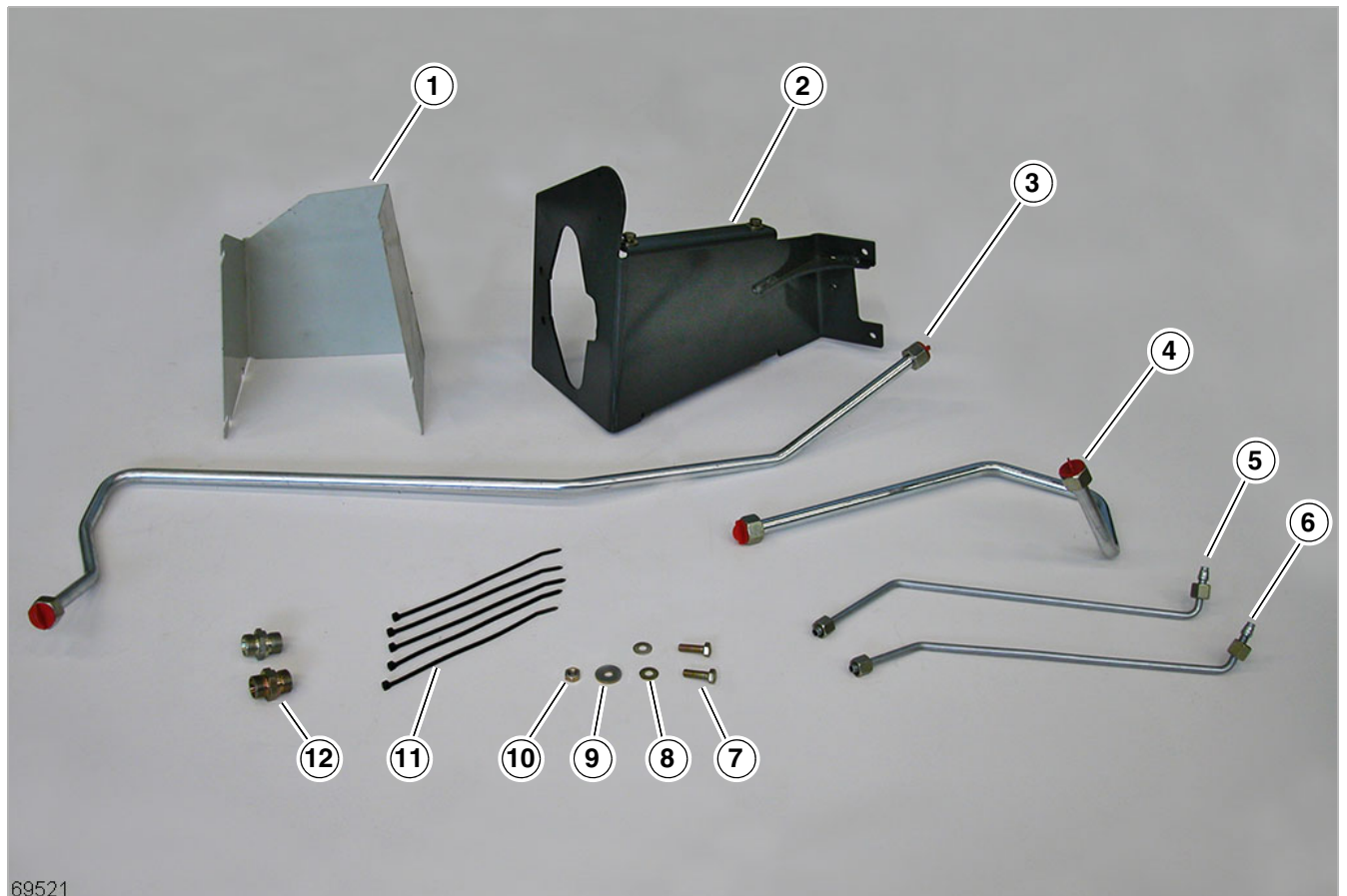

69521

1

4 Pièces fournies

PIÈCES FOURNIES POUR LE MODÈLE CONSPEED COUPLEUR CENTRAL LEXION TERA-TRAC

Jeu de pièces de transformation 0496 314.0

N° Pos	N° pièce de rechange	Désignation	Dimensions	DIN/ISO	Nombre
1	0496 267.0	Tôle de protection			1
2	0496 269.0	Support			1
3	0496 289.0	Tuyauterie			1
4	0496 288.0	Tuyauterie			1
5	0496 286.0	Tuyauterie			1
6	0496 287.0	Tuyauterie			1
7	0236 200.0	Vis hexagonale	M08x20	4017	2
8	0239 387.0	Rondelle contact	A8		2
9	0237 953.0	Rondelle	8,5x25x3		1
10	0238 132.0	Écrou-frein	M08	7042	1
11	0237 871.0	Attache-câble			5
12	0215 736.0	Tubulures filetées		8434-1	2

(fig. 1)

it

Istruzioni di montaggio
Innesto centrale

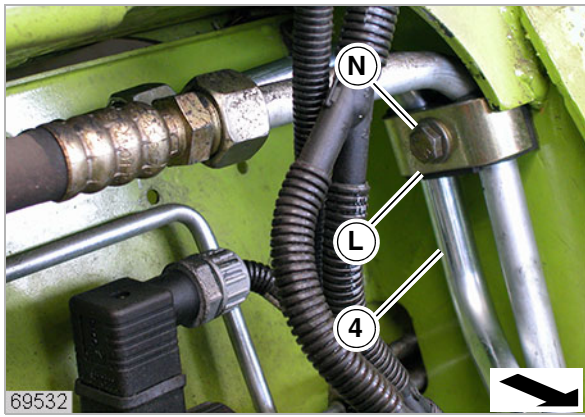

12

- Avvitare leggermente all'alloggiamento il tubo idraulico (4) con la brida (L) senza serrare a fondo la vite (N).

(fig. 12)

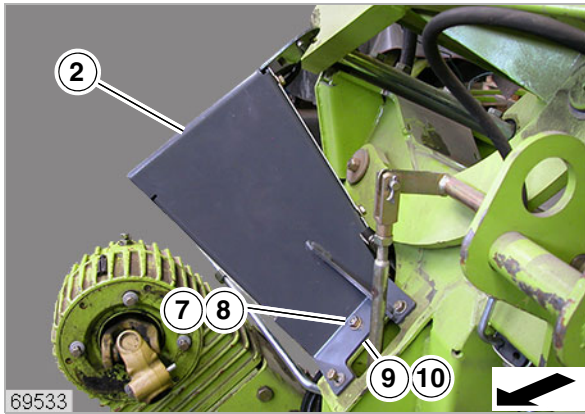

13

- Montare il supporto (2) con le viti disponibili.
- Montare nel foro centrale le viti (7), la rondella Contact (8), la rondella (9) e il dado di sicurezza (10).

(fig. 13)

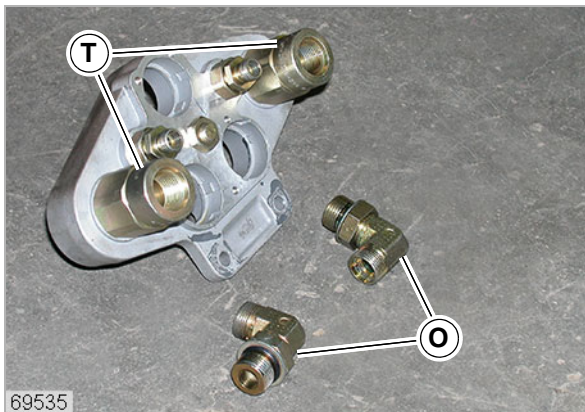

14

- Smontare i raccordi avvitabili (O) dall'alloggiamento (T).

(fig. 14)



15

- Montare i raccordi avvitabili (12).

(fig. 15)

3 Indicaciones generales

A OBSERVAR EN ESPECIAL

Es necesario leer y observar las indicaciones que aparecen en estas instrucciones para evitar poner en peligro a los operarios que utilizan, realizan el mantenimiento, reparan y controlan la máquina o el implemento frontal. Lea y observe en especial el apartado »Indicaciones generales« y el capítulo »Seguridad« del manual de instrucciones. Respete las prescripciones sobre prevención de accidentes vigentes en su país.

Compruebe si dispone de todas las herramientas y medios necesarios antes de realizar cualquier trabajo. Compare el modelo de máquina/adaptador existente, la lista en la sección »Volumen de suministro« y el conjunto de piezas suministrado.

Consulte la lista »Volumen de suministro« para obtener información detallada de las piezas, p.ej. de los tornillos. En esta lista, a cada pieza de montaje le corresponde un número de posición (Nº. de pos.). Otros datos acerca de las piezas son los números de las piezas de repuesto, la cantidad, las dimensiones, indicaciones ISO/DIN y su aplicación.

Para poder orientarse más fácilmente en las descripciones de montaje, las piezas existentes se designan con letras y las piezas nuevas con números (número de posición).

Los textos y las imágenes se han mantenido de manera neutral en la medida de lo posible. Las diferencias entre los modelos se indican mediante indicaciones de texto.

Los datos técnicos, dimensiones y pesos han de entenderse con las correspondientes tolerancias.

Delante, atrás, derecha e izquierda se aplican siempre en el sentido de la marcha.

IDENTIFICACIÓN DE INDICACIONES DE ADVERTENCIA Y DE PELIGRO

En las presentes instrucciones hemos indicado todos los puntos relacionados con su seguridad y la seguridad de la máquina o del implemento frontal con los siguientes símbolos. Entregue también todas estas indicaciones de seguridad a los demás usuarios de la máquina.



¡Peligro!

Identificación de las indicaciones cuya inobservancia implica peligro para la vida e integridad física del usuario o de sus compañeros.

- Medidas para la prevención del peligro.



¡Atención!

Identificación de las indicaciones cuyo incumplimiento podría provocar daños en la máquina/implemento frontal.

- Medidas para evitar peligros en la máquina o en el implemento frontal.



¡Advertencia!

Identificación de las indicaciones que permiten un empleo eficaz y más rentable de la máquina o del implemento frontal.



¡Observar!

Identificación de indicaciones que deben respetarse durante el desmontaje / montaje.



¡Medio ambiente!

Identificación de indicaciones cuya inobservancia implica peligro para el medio ambiente.

Existe riesgo de dañar el medio ambiente en caso de manipulación incorrecta de sustancias peligrosas (p. ej. aceite usado) o al proceder a su eliminación.

CLICK HERE TO **DOWNLOAD** THE COMPLETE MANUAL

- Thank you very much for reading the preview of the manual.
- You can download the complete manual from: www.heydownloads.com by clicking the link below



- Please note: If there is no response to CLICKING the link, please download this PDF first and then click on it.

CLICK HERE TO **DOWNLOAD** THE COMPLETE MANUAL