

# CLAAS

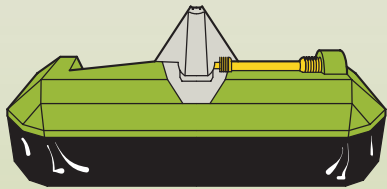

CORTO 3150 F Profil  
CORTO 275 F Profil

## **Umbauanleitung**

*Längspendelung*

## **Conversion instructions**

*Longitudinal oscillation*

## **Instructions de modification**

*Pendule longitudinale*

## **Istruzioni per modifica**

*Oscillazione longitudinale*

## **Instrucciones de modificación**

*Vibración longitudinal*

## **Ombouwaanwijzing**

*Longitudinale slingering*

# **SERVICE & PARTS**

CLICK HERE TO **DOWNLOAD** THE COMPLETE MANUAL

- Thank you very much for reading the preview of the manual.
- You can download the complete manual from: [www.heydownloads.com](http://www.heydownloads.com) by clicking the link below



- Please note: If there is no response to CLICKING the link, please download this PDF first and then click on it.

CLICK HERE TO **DOWNLOAD** THE COMPLETE MANUAL

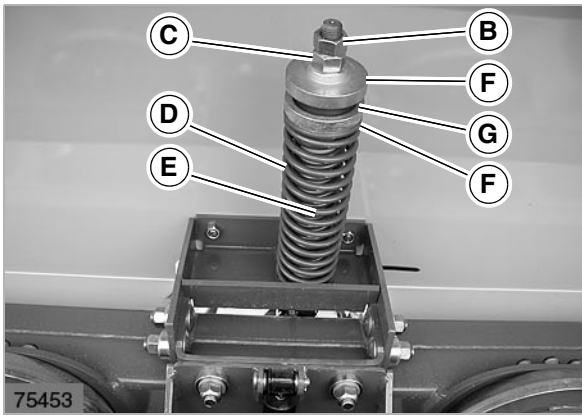

2

Druckfedern des Mähwerk-Längsausgleich entlasten und demontieren, dazu:

- Kontermutter (B) demontieren,
- Sechskantmutter (C) lösen bis die Druckfedern (D + E) spannungsfrei sind, ggf. Mähwerk mit geeigneten Hilfsmitteln nach hinten drücken.
- Sechskantmutter (C) demontieren,
- Scheiben (F) und Urelastfeder (G) abnehmen,
- Druckfedern (D + E) abnehmen,
- Buchse (H) und Kugelscheibe (I) abnehmen.

(Abb. 2, 3)

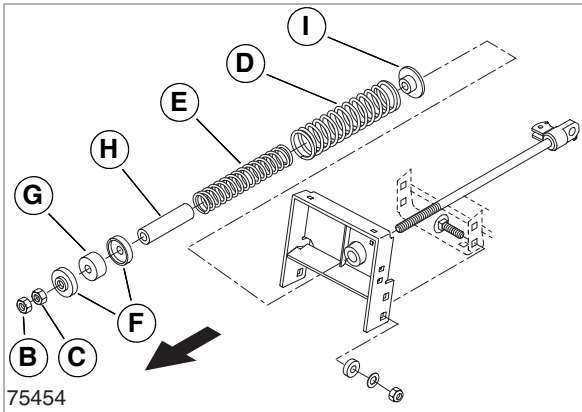

3

Halter (J) demontieren, dazu:

- Sicherungsmuttern (O), Scheiben (P) und Flachrundschauben (Q) demontieren.
- Sicherungsmuttern (K), Scheiben (L), Distanzringe (M) und Flachrundschauben (N) demontieren.
- Halter (J) abnehmen.

(Abb. 4)

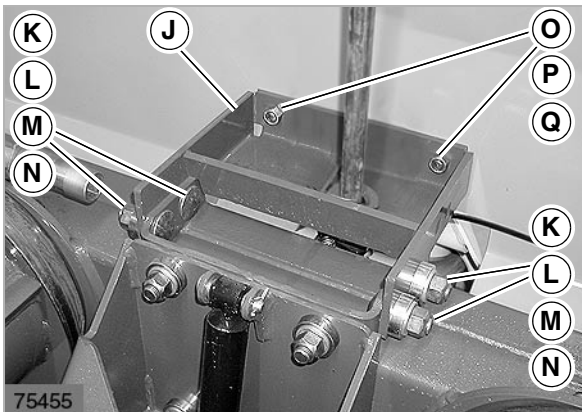

4

Anschlag (A) demontieren, dazu:

- Zugfeder (R) demontieren.
- Sicherungsmuttern (U), Scheiben (T), und Sechskantschraube (S) demontieren.
- Anschlag (A) abnehmen.

(Abb. 5)

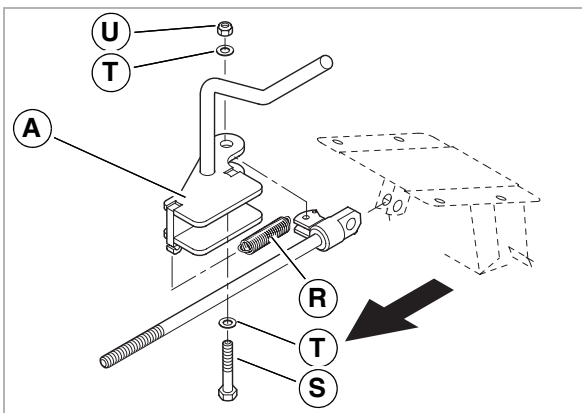

5

## ***4 Scope of supply***

## **2 Table des matières**

<b>1. Introduction</b>	
Introduction .....	1.1
<b>2. Table des matières</b>	
<b>3. Conseils généraux</b>	
Important .....	3.1
Identification des prescriptions concernant les avertissements et les dangers .....	3.1
Utilisation conforme à l'usage prévu .....	3.2
Etiquette de sécurité avec pictogramme de danger .....	3.2
Consignes de sécurité générales .....	3.2
<b>4. Contenu de la livraison</b>	
Kit de conversion ondulation longitudinale .....	4.2
Kit de conversion : 0922 111.0 .....	4.2
<b>5. Montage</b>	
Démonter le pendule longitudinal .....	5.1
Monter le pendule longitudinal. ....	5.3
Avant la mise en service, contrôler et tenir compte des points suivants ! .....	5.5

**IT**

***Istruzioni per modifica  
Oscillazione longitudinale***

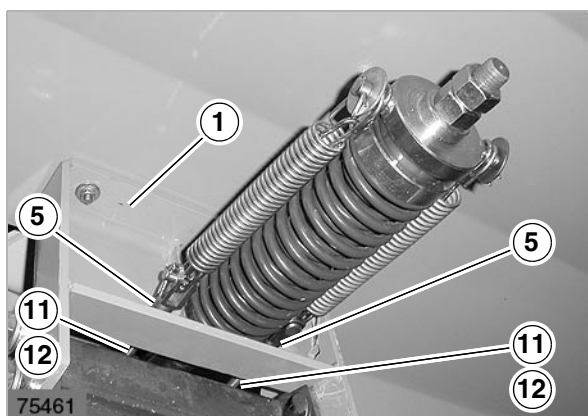

10

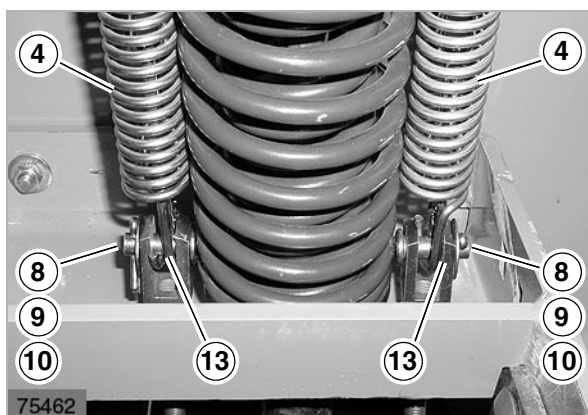

11

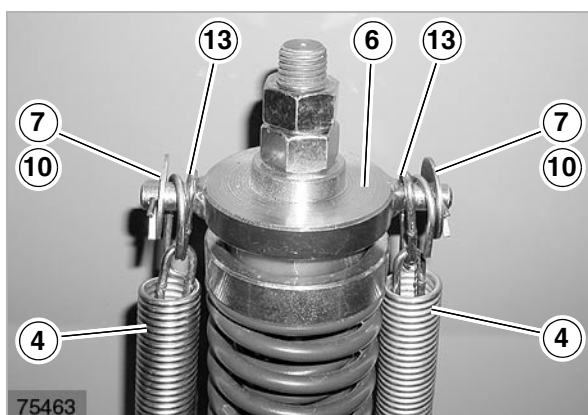

12

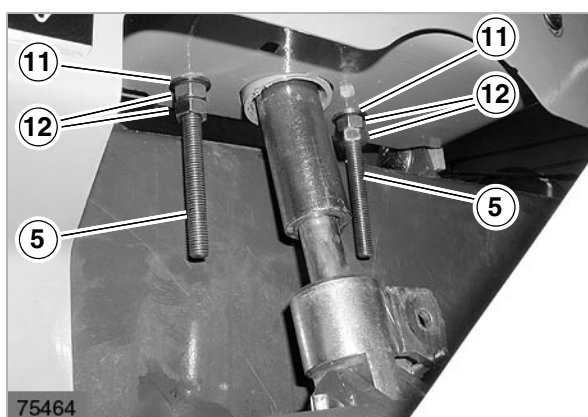

13

Montare il set di molle tenditrici:

- Infilare i tiranti filettati (5) sul blocco di supporto (1) a sinistra e a destra e montarli, senza stringere, con le rondelle (11) e con un dado esagonale (12) per ciascuno.

(fig. 10, 13)

- Spingere le catene in filo d'acciaio tondo (13) attraverso le molle tenditrici (4) e montare la prima maglia sulla forcella insieme alla molla tenditrice utilizzando lo spinotto (8), la rondella (9) e la coppiglia (10).



#### Da osservare!

Ruotare le forcelle in modo tale che le coppiglie (10) si trovino all'esterno.

(fig. 11)

- Agganciare l'ultima maglia della catena in filo d'acciaio tondo (13) insieme alla molla tenditrice (4) a sinistra e a destra della rondella (6) e bloccarla con la rondella (7) e la coppiglia (10).

(fig. 12)

- Serrare il dado esagonale (12) sui tiranti filettati (5) finché la forcella poggia sulla parte opposta del blocco di supporto e bloccarlo con il dado esagonale (12).

(fig. 11, 13)

## 5 Montaje



### ¡Peligro!

Los trabajos en la máquina sólo se deben hacer fundamentalmente con el motor parado.

- ¡Extraer la llave de encendido!

Enganchar la máquina al tractor según el Manual de Instrucciones y bajarla al suelo.



### ¡Peligro!

¡En los trabajos con la máquina/cabezal levantados existe el peligro de que se produzca un accidente!

- Los trabajos con la máquina/cabezal levantados sólo se deben realizar con un apoyo seguro.



### ¡Peligro!

En las reparaciones a realizar en acumuladores de energía con energía acumulada (resortes, acumuladores de presión, etc.) se presuponen unos conocimientos suficientes y una herramienta de montaje adecuada. ¡Existe el peligro de que se produzcan lesiones!

- Las reparaciones sólo se deben realizar en talleres especializados.

### DESMONTAR LA VIBRACIÓN LONGITUDINAL

Soltar la fijación del compensador de longitud de la segadora, para ello, tirar hacia fuera del tope (A) en la posición de trabajo.

(Fig. 1)

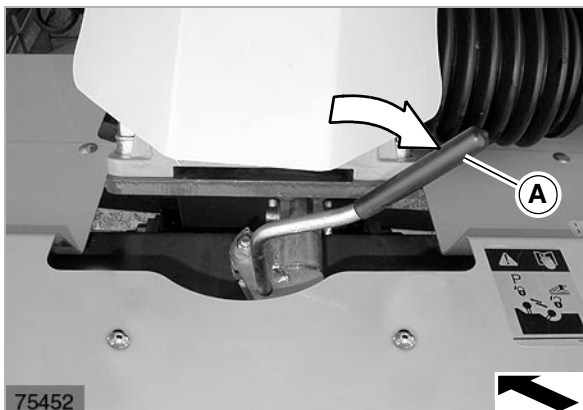

1

## **GEBRUIK VOLGENS DE BESTEMMING**

Het gebruik van onderdelen, toebehoren en hulptoestellen die niet origineel zijn en niet door CLAAS getest en goedgekeurd zijn, kan constructieve eigenschappen van de CLAAS-machine/het CLAAS-voorzetapparaat of de werking van de machine/het voorzetapparaat negatief beïnvloeden en hierdoor de actieve en/of passieve rijveiligheid alsook de werkveiligheid (bescherming tegen ongevallen) in gevaar brengen.

Voor schade die veroorzaakt wordt door het gebruik van niet-originele delen, toebehoren en hulptoestellen, kan CLAAS niet aansprakelijk gesteld worden.

## **VEILIGHEIDSSICKERS MET GEVARENSYMBOLLEN**

De op de machine/het voorzetapparaat aangebrachte waarschuwings- en informatieborden geven belangrijke aanwijzingen voor een werking zonder gevaren. Neem voor uw veiligheid hiervan goed nota!

Worden gevarensymbolen bij het ombouwen beschadigd of onderdelen met gevarensymbolen vervangen, dan moet ervoor gezorgd worden, dat weer de betreffende gevarensymbolen aangebracht worden.

De afzonderlijke stickers zijn nader toegelicht in de gebruiksaanwijzing.

## **ALGEMENE VEILIGHEIDSVORSCHRIFTEN**

Lees ook de veiligheidsvoorschriften in het hoofdstuk »Voor de veiligheid« in de gebruiksaanwijzing van de machine/het voorzetapparaat goed door en volg de instructies hierin op.

Montage- en reinigingswerkzaamheden altijd alleen bij uitgeschakelde aandrijving en stilstaande motor uitvoeren! – Contactsleutel uittrekken!

Montagewerkzaamheden mogen alleen uitgevoerd worden door hiervoor opgeleid personeel.

Aan de hydraulische inrichting van de machine/het voorzetapparaat mag alleen personeel met speciale kennis van en ervaring met het hydraulisch systeem werken!

Vóór werkzaamheden aan het hydraulisch systeem, machine/voorzetapparaat resp. hydraulisch bediende aanbouwdelen neerlaten resp. aftappen en hydraulisch systeem drukloos maken!

Vóór montagewerkzaamheden aan voorgespannen energiebuffers (veren, druktanks enz.) moeten deze volgens de voorschriften ontspannen worden!

Bij werkzaamheden aan opgetilde machine/voorzetapparaat deze/dit altijd beveiligen met geschikte stutelementen!

Bij uit- en inbouwen van werkgereedschappen geschikt gereedschap en handschoenen gebruiken!

Oliën, vetten en filters volgens de geldende voorschriften afvoeren!

Voor werkzaamheden aan de elektrische installatie altijd stroomtoevoer onderbreken!

Bij slijpwerkzaamheden veiligheidsbril en beschermend masker dragen. Goed nota nemen van de aanwijzingen van de fabrikant voor het gebruik van slijp-/doorslijpschijven.

Voor het lassen, branden en slijpen machine/voorzetapparaat en de omgeving ervan ontdoen van stof en brandbare stoffen en zorgen voor voldoende ventilatie – explosiegevaar!

Bij het uitvoeren van elektrische laswerkzaamheden aan aangebouwde machine/voorzetapparaat, stroomtoevoer loskoppelen of kabels op generator en accu afklemmen!

Bij laswerkzaamheden voorgeschreven veiligheidskleding, zoals b.v. donkere veiligheidsbril of laschild, veiligheidskleding, lashandschoenen en veiligheidsschoenen dragen. Niet zonder oogbescherming in de lichtboog kijken – gevaar voor verblinding!

Bij montage-/demontagewerkzaamheden absoluut letten op de gewichten van de onderdelen. Uitsluitend veilige en voldoende gedimensioneerde aanslagmiddelen en hefgereedschappen gebruiken. Niet onder de zwevende last gaan staan! Veiligheidsschoenen dragen!

CLICK HERE TO **DOWNLOAD** THE COMPLETE MANUAL

- Thank you very much for reading the preview of the manual.
- You can download the complete manual from: [www.heydownloads.com](http://www.heydownloads.com) by clicking the link below



- Please note: If there is no response to CLICKING the link, please download this PDF first and then click on it.

CLICK HERE TO **DOWNLOAD** THE COMPLETE MANUAL