

TRIM THIS EDGE

Minibagger 50

Betriebsanweisung

Cre 6-3370 GE



TRIM THIS EDGE

RIGHT PAGE

CLICK HERE TO **DOWNLOAD** THE COMPLETE MANUAL

- Thank you very much for reading the preview of the manual.
- You can download the complete manual from: www.heydownloads.com by clicking the link below



- Please note: If there is no response to CLICKING the link, please download this PDF first and then click on it.

CLICK HERE TO **DOWNLOAD** THE COMPLETE MANUAL

BEDEUTUNG DER BEGRIFFE RECHTS, LINKS, VORN UND HINTEN AN DIESER MASCHINE

In diesem Handbuch beziehen sich die Begriffe "rechts", "links", "vorn" und "hinten" auf die Seiten der Maschine vom Fahrersitz aus gesehen, wenn sich die Kabine über den Umlenkrollen befindet.

Die folgende Abbildung zeigt die Maschine in normaler FAHRSTELLUNG, in der sich die Kabine über den Umlenkrollen befindet. Die Fahrgetriebe befinden sich hinten an der Maschine.

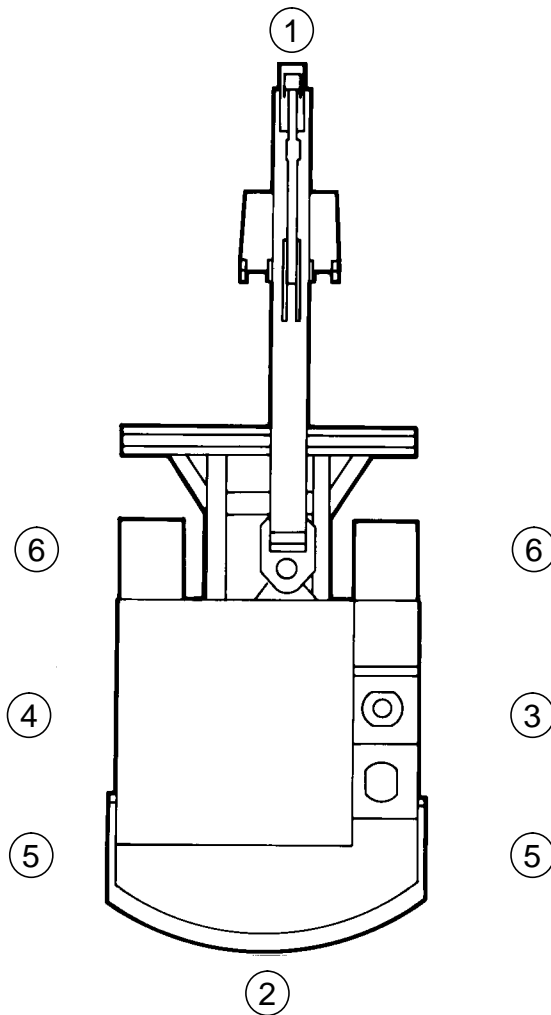

TRIM THIS EDGE

- 1 VORN
- 2 HINTEN
- 3 RECHTS

- 4 LINKS
- 5 FAHRGETRIEBE
- 6 UMLENKROLLEN

PDE0881

TRIM THIS EDGE

RIGHT PAGE

**WARTUNG UND EINSTELLUNGEN**

- Führen Sie keine Wartungsarbeiten durch, bevor Sie die in diesem Handbuch enthaltenen Anweisungen und Warnungen gelesen und verstanden haben.
- Beim Warten des Baggers ist ein angemessenes Verhalten und geeignete Arbeitskleidung erforderlich.
- Bringen Sie während der Wartung des Baggers am Armaturenbrett einen entsprechenden Hinweis an : "Nicht anlassen!".
- Tragen Sie beim Gebrauch eines Werkzeugs, das ein Umherspritzen von Metallsplintern verursachen kann, stets einen Augenschutz. Verwenden Sie zum Eintreiben von Achsen einen Hammer mit weicher Schlagfläche, z.B. aus Kupfer.
- Eine falsch durchgeführte Wartung oder Einstellung kann zu schweren Körperverletzungen führen. Wenn Sie ein Wartungs- oder Einstellungsverfahren nicht genau verstehen, wenden Sie sich bitte an Ihren CASE-Vertragshändler.
- Durch eine angehobene Ausrüstung oder einen führerlos in Bewegung geratenen Bagger können schwere Verletzungen verursacht werden. Gehen Sie vor der Durchführung von Wartungsarbeiten an diesem Bagger wie folgt vor:
 1. Stellen Sie den Bagger auf ebenem und waagrechttem Untergrund ab.
 2. Die Ausrüstung bis auf den Boden absenken.
 3. Den Planierschild bis auf den Boden absenken.
 4. Stellen Sie den Motor ab und ziehen Sie den Zündschlüssel ab.
 5. Die Raupenkettenspanner blockieren, um jede Bewegung des Baggers zu verhindern.
- Unerlaubte Umbauten des Baggers können zu schweren Verletzungen führen. Nehmen Sie ohne vorherige Genehmigung durch Ihren CASE-Vertragshändler keine Umbauten am Bagger vor. Alle vorgenommenen Umbauten müssen mit den technischen Daten des Baggers übereinstimmen und den geltenden Sicherheitsbestimmungen entsprechen.
- Einige Bauteile der Maschine benötigen Zulassungspapiere. Beim Auswechseln ist unbedingt darauf zu achten, daß sie den geltenden Bestimmungen entsprechen. Verwenden Sie aus Sicherheitsgründen Original-Ersatzteile von CASE.
- Unter hohem Druck in die Haut eindringende Hydraulikflüssigkeit oder Fett kann schwere Verletzungen verursachen. Treffen Sie die notwendigen Sicherheitsvorkehrungen (Kleidung und Ausrüstung zum Schutz von Gesicht und Händen), um alle Gefahren zu vermeiden. Lesen Sie außerdem vor jedem Umgang mit diesen Stoffen die Gebrauchsanweisungen des Herstellers. Wenn Hydraulikflüssigkeit in die Haut gedrungen ist, muß sofort ein Arzt aufgesucht werden.
- Die Spannzylinder für die Raupenkettenspanner stehen unter hohem Druck. Um die Spannung der Raupenkettenspanner zu erhöhen oder zu verringern, sind unbedingt die Vorschriften dieses Handbuchs zu beachten.

TRIM THIS EDGE

Luftfilter

23

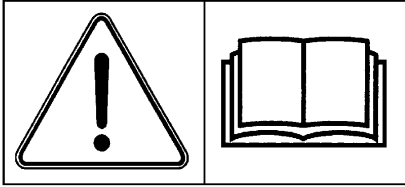

CS96D164

Bestellnr.: 6010244M1

Dieser Aufkleber befindet sich auf dem Luftfilter und weist auf die Notwendigkeit hin, in der Bedienungsanleitung nachzulesen.

Fahrzeugbeschilderung

25

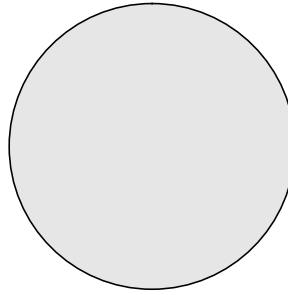

CS98B177

Bestellnr.: 6010008M1

Dieser Aufkleber befindet sich hinten rechts und links an der Maschine.

Auspuffanlage

24

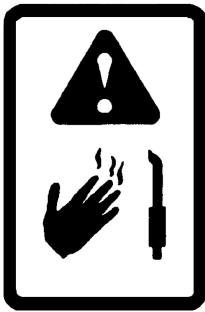

CS98B078

Bestellnr.: 6010013M1

Dieser Aufkleber befindet sich auf der Motorhaube und gibt an, daß der Auspuff nicht berührt werden darf, solange er noch heiß ist.

TRIM THIS EDGE

BEDIENELEMENTE IM FÜHRERSTAND



ACHTUNG: Vergewissern Sie sich vor dem Anlassen des Motors, daß Sie die Funktionen der einzelnen Schalter kennen. Bei Bedienungsfehlern besteht Verletzungsgefahr.

Verriegelungshebel der Manipulatoren



CD98A016

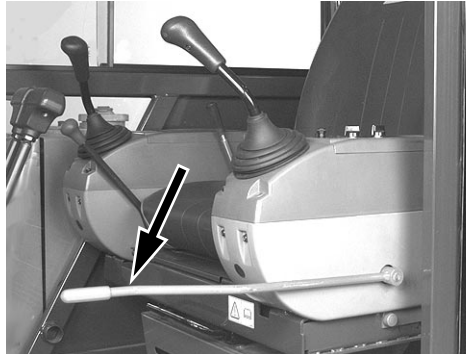

CD98A017

Die Form des Verriegelungshebels wurde so gestaltet, daß der Fahrer den Führerstand nicht verlassen kann, ohne vorher den Hebel nach oben gestellt zu haben.

Mit dem linken Steuerhebelarm können alle Hydraulikfunktionen der Manipulatoren unwirksam gemacht werden.

Durch Einstellung dieses Hebels nach oben werden die hydraulischen Funktionen für Ausrüstung, Fahrbewegung und Schwenkung außer Betrieb gesetzt.

Bei nach unten gestelltem Hebel sind die hydraulischen Bedienelemente für Ausrüstung und Schwenkung in Betrieb.



ACHTUNG: Beim Betreten oder Verlassen des Führerstandes muß der linke Steuerhebelarm unbedingt angehoben sein. Verstoßen Sie niemals gegen diese Sicherheitsregel.

WICHTIG: Dieser Hebel verriegelt nur die Bedienelemente für Ausrüstung, Fahrbewegung und Schwenkung.

TRIM THIS EDGE

Schiebefenster

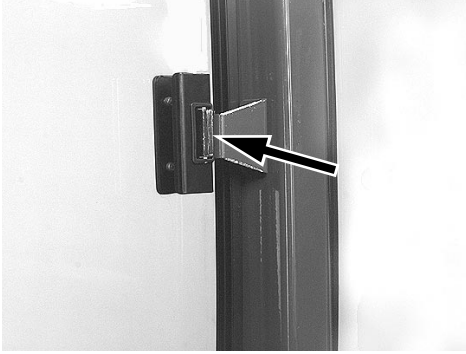

CD98A030

Zum Öffnen oder Schließen des Schiebefensters den Blockierriegel drücken und die Scheibe verschieben.

Scheibenwischer



CD98A033

Bei abgeschaltetem Scheibenwischer stets darauf achten, daß er in seiner Halterung liegt.

Werkzeugkasten

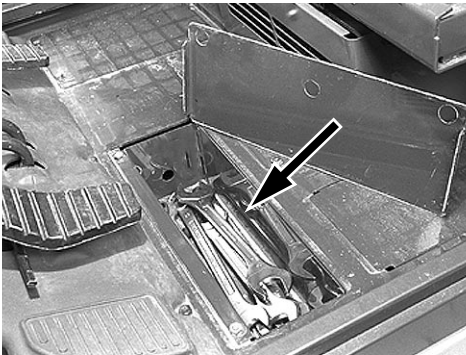

CK98B011

Der Werkzeugkasten befindet sich unter dem Kabinenbodenbelag vor dem Fahrersitz. Dort können die wichtigsten Ersatzteile und die für die Wartung erforderlichen Werkzeuge untergebracht werden.

Fahrersitz



CD98A016

Der Fahrersitz muß zwecks optimaler Bedienung der Maschine und bestmöglicher Bequemlichkeit auf das Gewicht und die Größe des Fahrers eingestellt werden.

HINWEIS: Die korrekte Einstellung des Fahrersitzes geschieht, während der Fahrer auf dem Sitz sitzt.

TRIM THIS EDGE

BETRIEB DES BAGGERS



ACHTUNG: *Vor Beginn der Arbeiten die einwandfreie Funktion aller Bedienungselemente und Sicherheitseinrichtungen in sicherem und freiem Gelände prüfen.*

Beim Betrieb des Baggers sind die folgenden Anweisungen zu beachten:

- Beim Anlassen des Motors die klimatischen Bedingungen berücksichtigen. Siehe Kapitel "Anlassen des Motors".
- Regelmäßig den Betriebsstundenzähler ablesen, um die Wartungsintervalle einzuhalten. Siehe Abschnitt "Wartungsplan".
- Beim Einsatz des Baggers unter besonders schwierigen Bedingungen (Staub, aggressive Stoffe usw.) die Wartungsintervalle verkürzen.
- Bei neuen Baggern oder Baggern mit generalüberholtem Motor siehe Kapitel "Einfahrzeit".
- Vor Beginn der Arbeiten die Lage der Rohrleitungssysteme zur Kenntnis nehmen.
- Nicht in der Nähe einer spannungsführenden Freileitung arbeiten, ohne vorher die Einhaltung der vorgeschriebenen Mindestabstände überprüft zu haben:
Weniger als 57 000 Volt: 3 Meter.
Mehr als 57 000 Volt: 5 Meter.
- Liegt die Baustelle auf einer öffentlichen Straße, muß die vorgeschriebene Beschilderung unter Berücksichtigung des Schwenkbereichs des Oberwagens und der Ausrüstungen angebracht werden. Die regional geltenden Vorschriften bestimmen die Anzahl, die Art und die Anbringung der rückstrahlenden Streifen.
- Betätigen Sie niemals ein Bedienelement für Ausrüstung oder Fahrbewegung, wenn Sie nicht ordnungsgemäß auf dem Fahrersitz sitzen.
- Den Fahrstil an die Art der Arbeit und die Arbeitsbedingungen anpassen. Siehe Abschnitt "Bedienung auf der Baustelle", Kapitel "Bedienungsanweisungen".
- Niemanden im Arbeitsbereich des Baggers dulden. Sämtliche Bewegungen des Baggers stoppen, bis sich die Person entfernt hat.
- Die Bedienungselemente beherrscht und langsam betätigen, um ruckartige Bewegungen des Baggers zu vermeiden.
- Falls der Bagger auf einer Wasserfläche arbeiten muß, siehe Kapitel "Betrieb des Baggers auf einer Wasserfläche".
- Zum Auffahren des Baggers auf einen Transportanhänger siehe Kapitel "Transport des Baggers".

TRIM THIS EDGE

CLICK HERE TO **DOWNLOAD** THE COMPLETE MANUAL

- Thank you very much for reading the preview of the manual.
- You can download the complete manual from: www.heydownloads.com by clicking the link below



- Please note: If there is no response to CLICKING the link, please download this PDF first and then click on it.

CLICK HERE TO **DOWNLOAD** THE COMPLETE MANUAL

SCHRITT 7

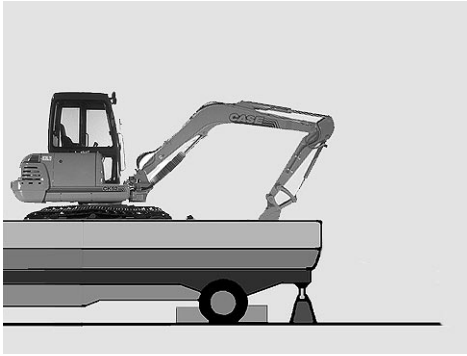

Die Maschine ganz vorn auf den Anhänger stellen, dann die Ausrüstung und den Planierschild auf dem Anhängerboden ablegen.

SCHRITT 8

Motor abstellen und Zündschlüssel abziehen.

SCHRITT 9

Sicherstellen, daß die Kabinentüren mit dem Schlüssel verschlossen ist.

SCHRITT 10

Die Maschine und die Ausrüstung mit Hilfe von Keilen und Ketten auf dem Anhänger sichern.

SCHRITT 11

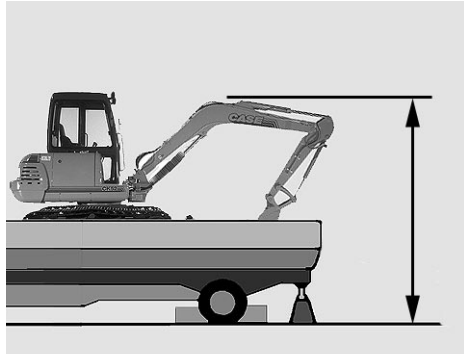

Den Abstand zwischen Boden und höchstem Punkt der Maschine messen. Die Gesamthöhe muß bekannt sein.

Abladen

SCHRITT 1

Die Schritte 1 bis 3 des Kapitels "Aufladen" durchführen.

SCHRITT 2

Die zur Befestigung verwendeten Keile und Ketten entfernen.

SCHRITT 3

Den Motor anlassen.

SCHRITT 4

Planierschild und Ausrüstung anheben, so daß sich der Löffel einige Zentimeter über dem Anhänger befindet.

SCHRITT 5

Langsam vorfahren und gleichzeitig die Ausrüstung anheben, so daß sie sich stets einige Zentimeter oberhalb der Rampen befindet.

TRIM THIS EDGE

BETRIEBSSTUNDENZÄHLER



CD98A015

Der Betriebsstundenzähler dient zur Bestimmung der Wartungszeitpunkte. Er läuft wie eine Uhr, solange der Dieselmotor in Betrieb ist.

Eine regelmäßige Wartung gewährleistet das sichere und zuverlässige Funktionieren des Baggers.

Die in diesem Handbuch angegebenen Wartungsintervalle sind daher genau einzuhalten.

TRIM THIS EDGE

Alle 50 Betriebsstunden

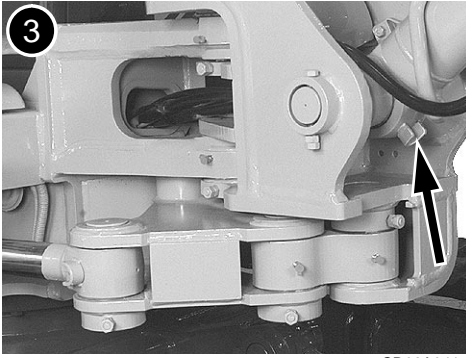

CD98A041

Auslegerzylinderfuß (1)

Alle 50 Betriebsstunden

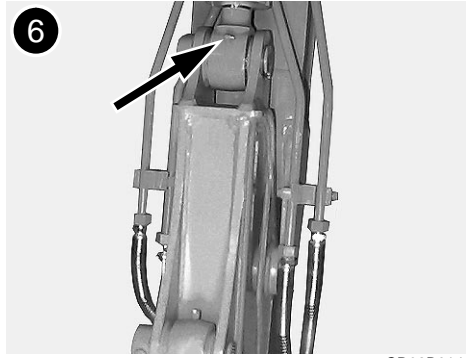

CD98B014

Pendelarmzylinderkopf (1)

Alle 50 Betriebsstunden

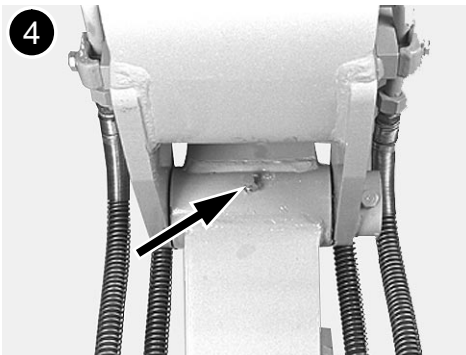

CK98B022

Gelenk Ausleger/Pendelarm (1)

Alle 50 Betriebsstunden

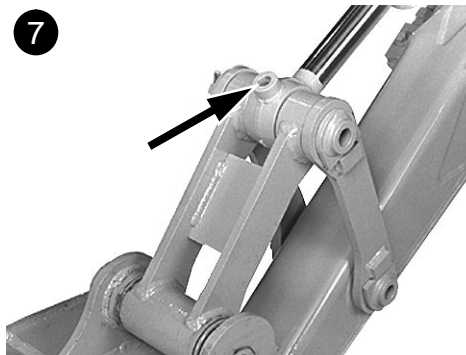

CK98B024

Löffelzylinderkopf (1)

Alle 50 Betriebsstunden



CK98B023

Pendelarmzylinderfuß (1)

Alle 50 Betriebsstunden

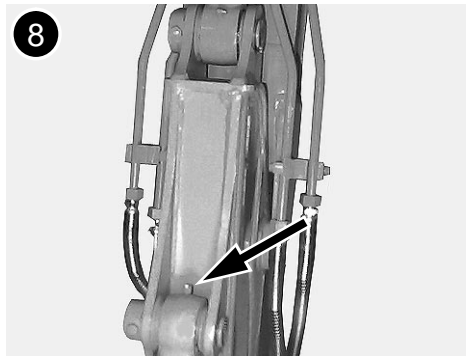

CD98B014

Löffelzylinderfuß..... (1)

TRIM THIS EDGE

TRIM THIS EDGE

RIGHT PAGE

SCHRITT 2

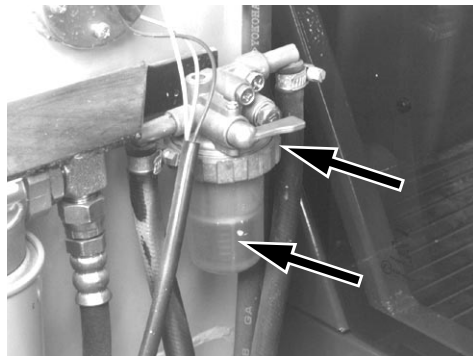

CK98B030

Den Ring am Untertrog losschrauben und abnehmen.

SCHRITT 5

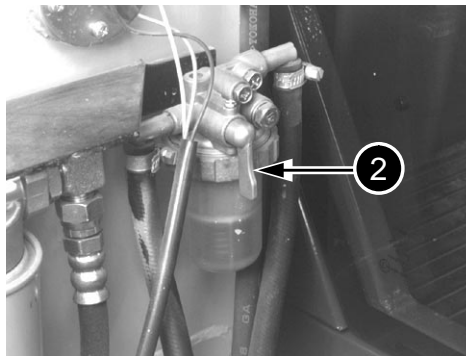

CK98B029

Den Versorgungshahn öffnen, d. h. in die Stellung (2) bringen.

SCHRITT 3

Den Untertrog leeren, dann gründlich säubern, ohne das Filterelement zu beschädigen. Das Filterelement prüfen und bei Beschädigung oder Verschmutzung ersetzen.

SCHRITT 4

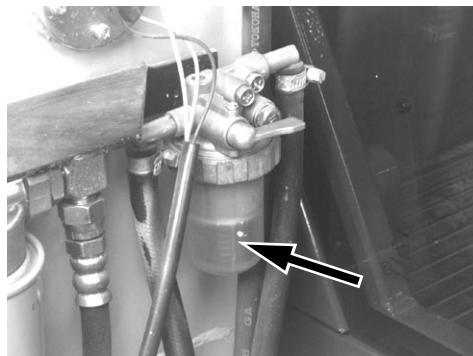

CK98B030

Den Untertrog wieder anbringen und den Ring befestigen.

TRIM THIS EDGE

Entlüftung des Hydrauliksystems

SCHRITT 7

Vier- bis fünfmal die Schritte 2 bis 6 des Kapitels "Druckaufbau im Hydraulikbehälter" wiederholen.

SCHRITT 8

Alle Hydraulikzylinder bis zum Anschlag ein- und ausfahren. Diese Bewegungen drei- bis viermal wiederholen.

TRIM THIS EDGE

ANTRIEBSRIEMEN FÜR VENTILATOR UND LICHTMASCHINE

Wartungsintervalle

Sichtprüfung Alle 10 Betriebsstunden oder täglich
 Prüfung der Riemenspannung Alle 200 Betriebsstunden

Prüfung der Riemenspannung

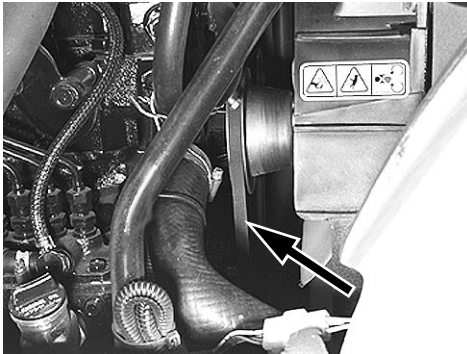

CK98B035

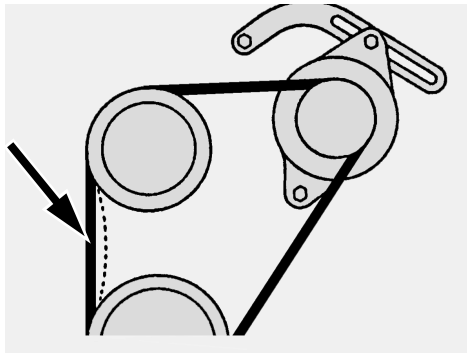

CS98A186

Mit dem Finger in die Mitte des Keilriemens drücken und eine Kraft von ca. 10 kg ausüben. Der Keilriemen darf sich nur um ca. 10 mm durchbiegen.

Einstellung der Riemenspannung

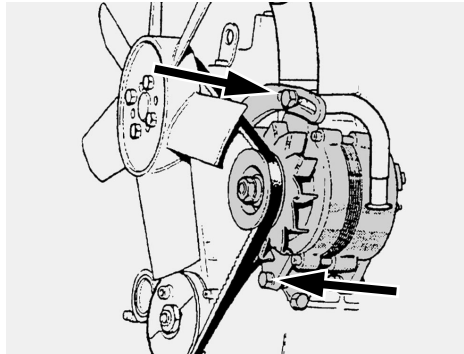

CS98A187

Die beiden Befestigungsschrauben der Lichtmaschine lösen. Die Lichtmaschine soweit versetzen, bis eine korrekte Riemenspannung erreicht ist. Die Befestigungsschrauben festdrehen.

HINWEIS: Prüfen, ob die Rollen und der Riemen frei von Abnutzungsschäden sind. Sorgfältig die korrekte Lage des Riemens auf den Rollen prüfen. Falls der Riemen ausgeleiert, rissig oder zerfasert ist, muß er ersetzt werden.

WICHTIG: Ein ausgeleierter Riemen kann bei laufendem Motor aus seiner Führung rutschen und eine Überhitzung des Motors oder eine ungenügende Ladung der Batterie verursachen.

TRIM THIS EDGE

AUSWECHSELN EINER LÖFFELZAHNSPITZE

Notwendige Werkzeugausrüstung

- Einen Schraubenschlüssel 19 mm für Außensechskant

Ausbau

SCHRITT 1

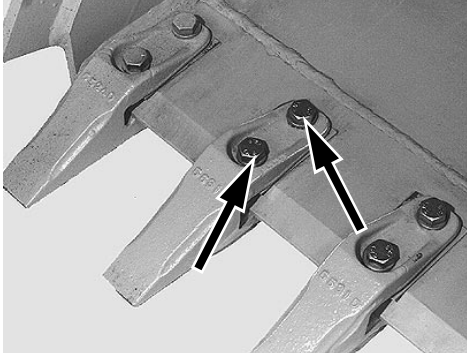

Befestigungselemente entfernen.

SCHRITT 2

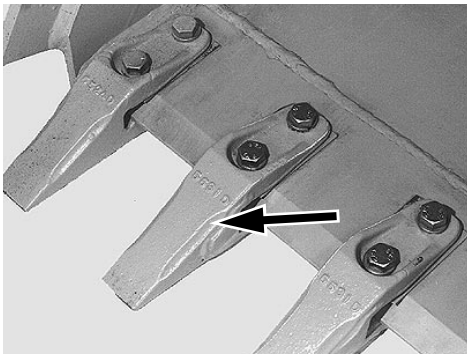

Zahnspitze ausbauen.

Einbau

SCHRITT 1

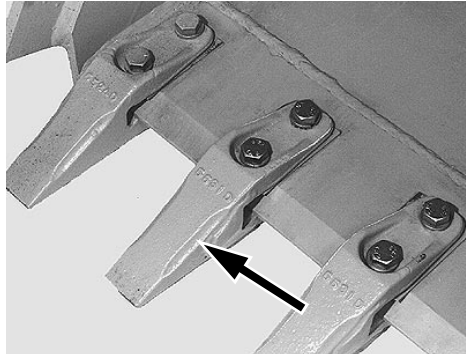

Neue Zahnspitze einsetzen.

SCHRITT 2

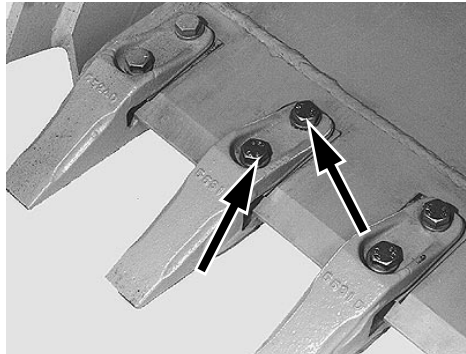

Befestigungselemente anbringen.

TRIM THIS EDGE

Prüfung der Batterie

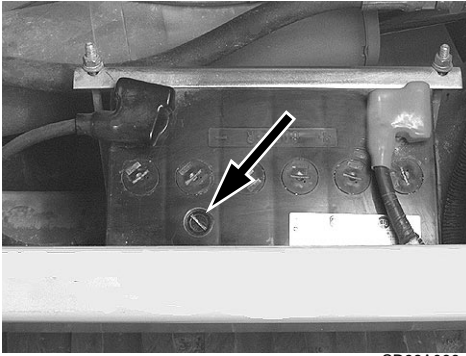

CD98A066

Sicherstellen, daß die Batterieklemmen sauber und gefettet sind sowie daß die Kabel gut befestigt sind. Die Prüfung der Batterieladung und des Batteriefüllstands ist mit einem Anzeigeelement vorzunehmen.

Anzeigeelement

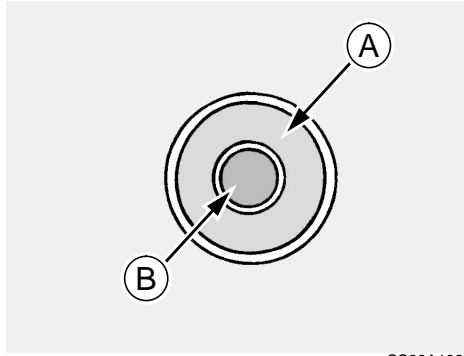

CS98A192

1. A = Grün, B = Grau: Normal
2. A = Rot, B = Grau: Batterie aufladen
3. A = Rot, B = Weiß: Destilliertes Wasser nachfüllen

ACHTUNG: Batteriesäure verursacht schwere Verätzungen. Die Batterie enthält Schwefelsäure. Batteriesäure darf niemals mit der Haut, den Augen oder der Kleidung in Berührung kommen.

Gegenmaßnahmen:

ÄUSSERLICH: mit reichlich Wasser spülen.

INNERLICH: reichlich Wasser oder Milch trinken. Anschließend Magnesiamilch (Aufschlämmung von gebrannter Magnesia in Zuckerwasser), ein geschlagenes Ei oder Pflanzenöl trinken. Unverzüglich einen Arzt rufen.

AUGEN: 15 Minuten mit Wasser spülen und unverzüglich einen Arzt aufsuchen.



AUGEN:

ACHTUNG: Funken oder Flammen können eine Explosion des Wasserstoffs in einer Batterie verursachen. Um eine Explosion zu verhindern, wie folgt vorgehen:

- Beim Abklemmen der Batteriekabel immer zuerst das Kabel am Minuspol (-) abklemmen.
- Beim Anschließen der Batteriekabel das Kabel am Minuspol (-) immer zuletzt anschließen.
- Verursachen Sie niemals mit den Batterieklemmen einen Kurzschluß mit Metallteilen.
- Schweißen, schleifen und rauchen Sie nie in der Nähe einer Batterie.



TRIM THIS EDGE

CLICK HERE TO **DOWNLOAD** THE COMPLETE MANUAL

- Thank you very much for reading the preview of the manual.
- You can download the complete manual from: www.heydownloads.com by clicking the link below



- Please note: If there is no response to CLICKING the link, please download this PDF first and then click on it.

CLICK HERE TO **DOWNLOAD** THE COMPLETE MANUAL