

# **CLAAS**

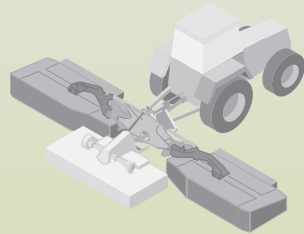

**DISCO 9300 C Duo**  
**DISCO 9300 RC Duo**  
**DISCO 8600 C Duo**

## **Instrukcja zmontowania i przebudowania**

***SERVICE & PARTS***

CLICK HERE TO **DOWNLOAD** THE COMPLETE MANUAL

- Thank you very much for reading the preview of the manual.
- You can download the complete manual from: [www.heydownloads.com](http://www.heydownloads.com) by clicking the link below



- Please note: If there is no response to CLICKING the link, please download this PDF first and then click on it.

CLICK HERE TO **DOWNLOAD** THE COMPLETE MANUAL

## 5 Zmontowanie - Przesuwna kombinacja tylna

### Ogólne wskazówki dotyczące montażu

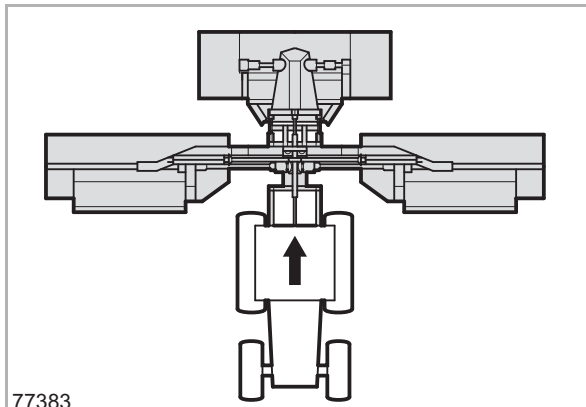

77383

**1**

#### Niebezpieczeństwo!

Prace na maszynie / przyrządzie roboczym wykonywać tylko przy wyłączonym silniku.



- Wyjąć kluczyk ze stacyjki!

Teksty i ilustracje są w miarę możliwości neutralne. Na różnice między poszczególnymi typami wskazują odpowiednie wskazówki w tekście.

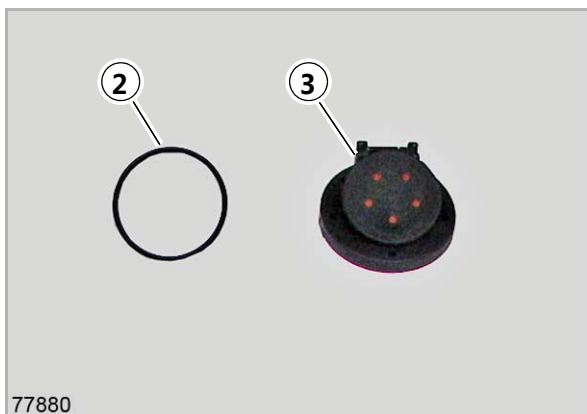
- Dokładnie podążać ilustracjami prezentującymi zmontowanie.
- Zachować kolejność prac.



- Włożyć uszczelkę (2) między wtyczkę (S4) i gniazdo (3).
- Zamontować gniazdo (3) na ramie (R).

4		M5x20 (3x)
5		A5 (3x)
6		VM5 (3x)

24 (Fot. 23, 24, 25, 26)

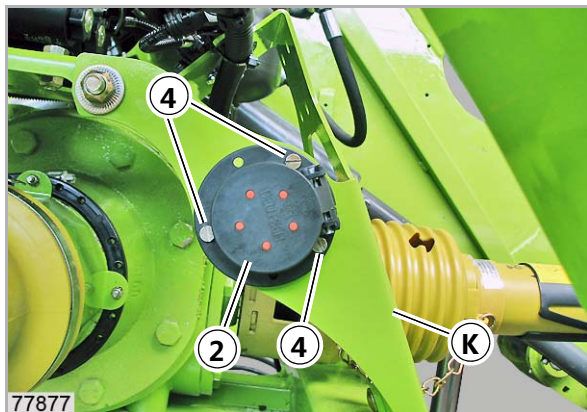

25

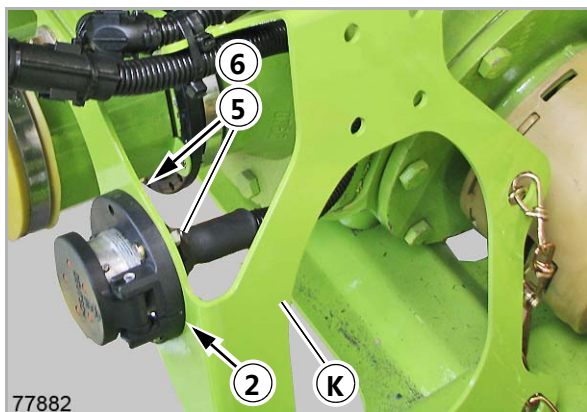

26

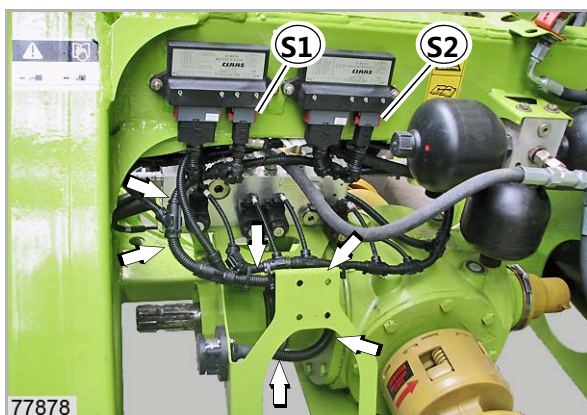

27

- Przełożyć wiązkę kabli przez ramę (strzałki).  
(Fot. 27)

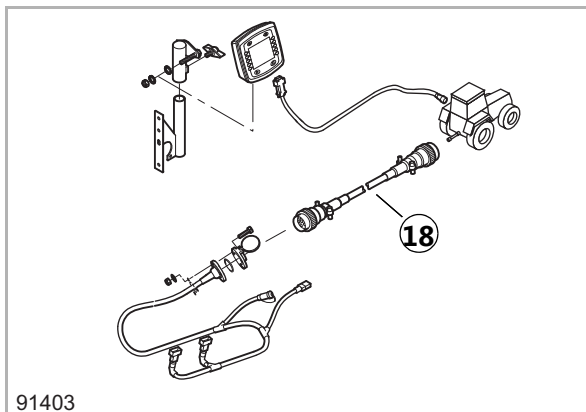

57

- Włożyć kabel łączący ISOBUS (18) w przyłącze ISOBUS ciągnika.

(Fot. 57)



58

- Zamontować uchwyt (16) na CLAAS COMMUNICATOR (17).

(Fot. 58)

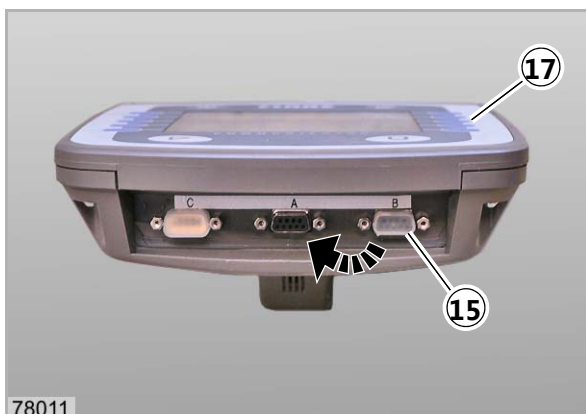

59

- Przełożyć kołpak ochronny (15) z pozycji gniazda „B ” do pozycji gniazda „A ”.

(Fot. 59, 60)

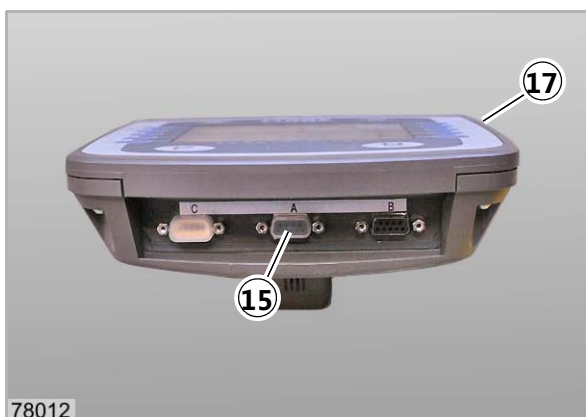

60

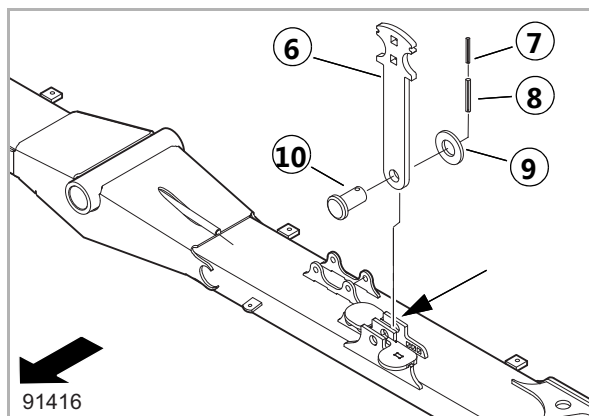

86

Uchwyt (strzałka) ma dwie pozycje. Przymiar pomocy w ustawianiu (6) zamontować w pozycji tylnej.

- Przymiar pomocy w ustawianiu (6) zamontować sworzniem (10), podkładką (9) i kołkami rozprężnymi (7, 8).

6		(1x)
7		3x36-N (1x)
8		5x36-N (1x)
9		21x34x3 (1x)
10		B20H11x85x78 (1x)

(Fot. 86)

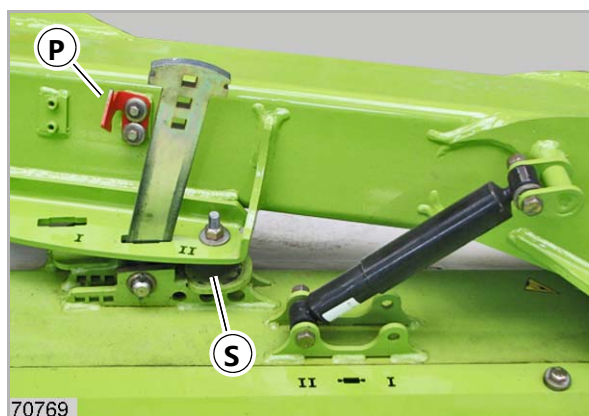

87

Zwrócić uwagę, aby strzałka (P) i zderzak (S) były zamontowane w prawidłowej pozycji.

(Fot. 87)

- Zamocować zewnętrzny fartuch ochronny (23) na uchwycie fartucha ochronnego (5).

(Fot. 109, 110)

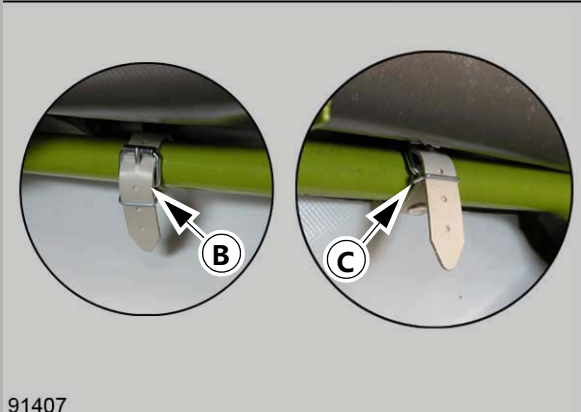
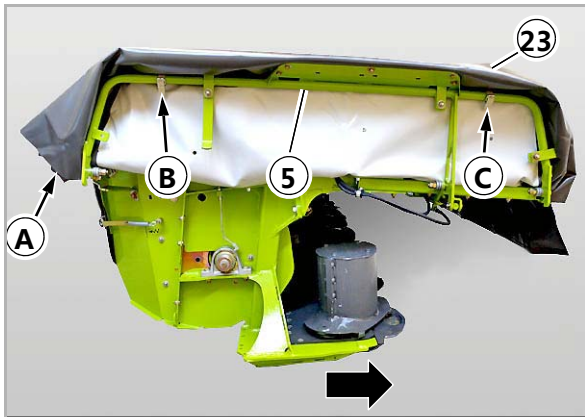

91407

109

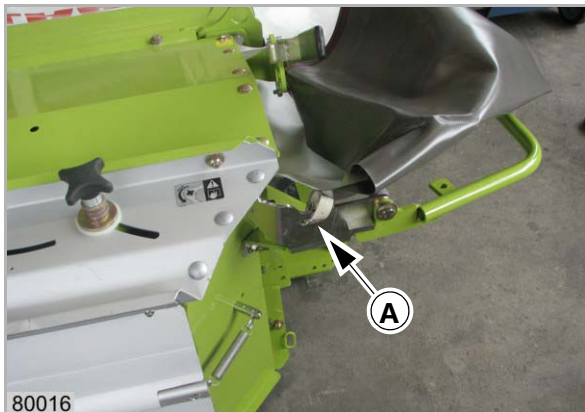

80016

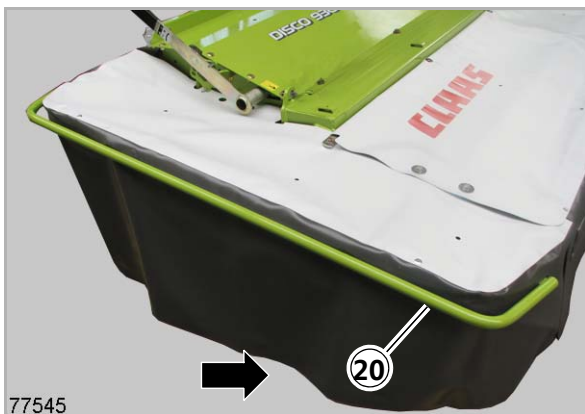

110

- Zamontować osłonę najazdową (20).



77545

111

6		M10x35 (3x)
2		B10 (6x)
3		VM10 (3x)
20		(1x)

(Fot. 111)

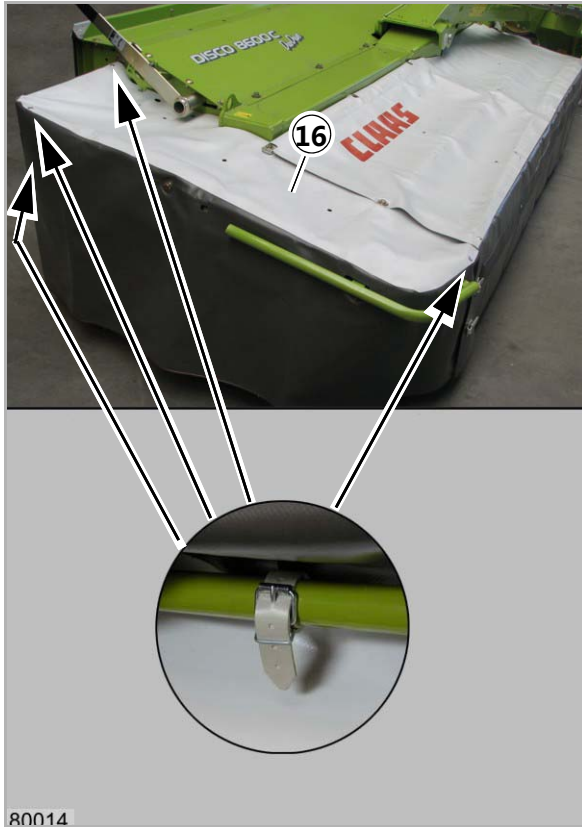

129

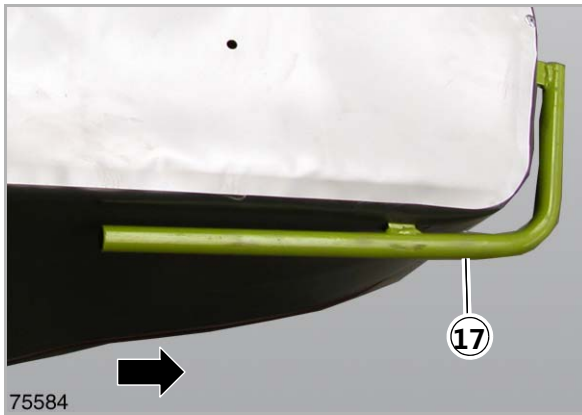

- Zamocować zewnętrzny fartuch ochronny (16) na uchwycie fartucha ochronnego.

(Fot. 129)



130

- Zamontować osłonę najazdową (17).

2		B10 (4x)
3		M10 (2x)
17		(1x)
18		M10x35 (2x)

(Fot. 130, 131)

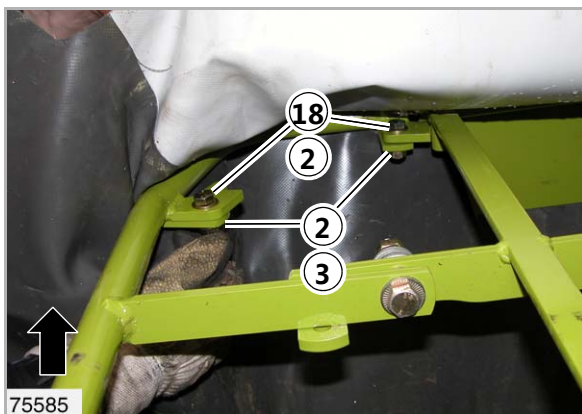

131

**Adapter dla dołączania kosiarki czołowej (opcjonalne wyposażenie maszyny)**

*patrz instrukcja dołączania 00 0922 603 1  
Adapter dla kosiarki czołowej*

**Dołączanie kosiarki czołowej (opcjonalne wyposażenie maszyny)**

*patrz instrukcja dołączania 00 0922 603 1  
Adapter dla kosiarki czołowej*

**Dołączanie oświetlenia (opcjonalne wyposażenie maszyny)**

*patrz instrukcja dołączania 00 0922 603 1  
Adapter dla kosiarki czołowej*

**Dołączanie czujnika liczby obrotów dla kosiarki czołowej (opcjonalne wyposażenie maszyny)**

*patrz instrukcja dołączania 00 0922 633 1 czujnika liczby obrotów kosiarki czołowej*

**Dołączanie hydraulicznie składanych pałąków ochronnych DISCO 9300 C Duo / 9300 RC Duo (opcjonalne wyposażenie maszyny)**

*patrz instrukcja dołączania 00 0480 772 1 hydraulicznie składanych pałąków ochronnych*



**Dołączanie hydraulicznie składanych pałąków ochronnych DISCO 3100 F / 3100 FC (opcjonalne wyposażenie maszyny)**

*patrz instrukcja dołączania 00 0480 766 1 hydraulicznie składanych pałąków ochronnych*



21

- Zamontować uchwyt (13) na CLAAS STANDARD TERMINAL (17).

13		
14		D1-17x20 (1x)
15		M4x8 (4x)
16		4 (4x)
17		(1x)

(Fot. 21)

- Włożyć wtyczkę (S4) w CLAAS STANDARD TERMINAL (17).

(Fot. 6, 22)



22

- Uchwyt (18) przykręcić na odpowiedniej pozycji w kabinie ciągnika lub wykorzystać ewentualnie istniejący tam uchwyt.

(Fot. 23)



23



24

## Zamontowanie CLAAS COMMUNICATOR



### Uwaga!

Ułożenie przewodów i węży.

Uszkodzenie części, brak przepływu.

Zwiększone ścieranie

- Przewody i węże ułożyć w promieniu bez załamań.
- Upewnić się, że przewody i węże nie będą ocierały o sąsiednie części.



77919

54

- Zdjąć osłonę (A).  
(Fot. 54)



78013

85

- Zamontować uchwyt (16) na CLAAS COMMUNICATOR (17).

(Fot. 85)

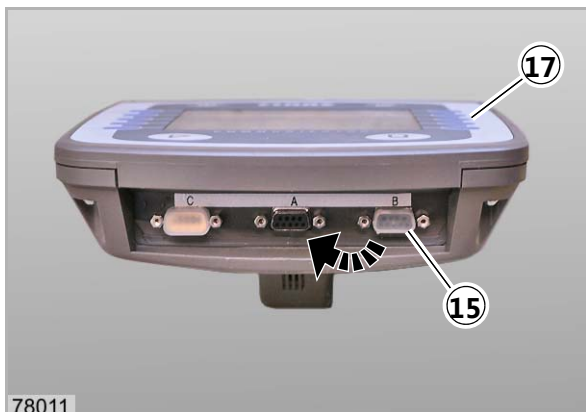

78011

86

- Przełożyć kołpak ochronny (15) z pozycji gniazda „B” do pozycji gniazda „A”.

(Fot. 86, 87)

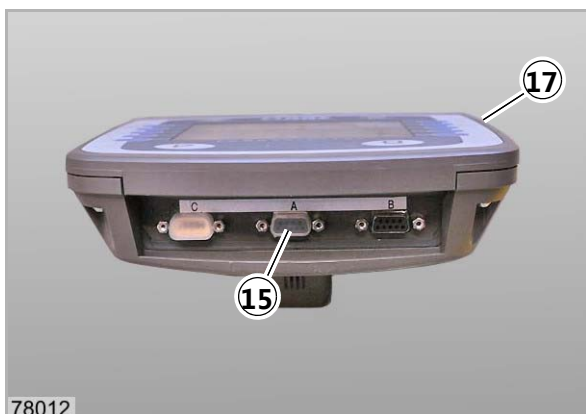

78012

87

- Włożyć kabel (19) w gniazdo „B” des CLAAS COMMUNICATOR 'a (17).

(Fot. 88)



78017

88

CLICK HERE TO **DOWNLOAD** THE COMPLETE MANUAL

- Thank you very much for reading the preview of the manual.
- You can download the complete manual from: [www.heydownloads.com](http://www.heydownloads.com) by clicking the link below



- Please note: If there is no response to CLICKING the link, please download this PDF first and then click on it.

CLICK HERE TO **DOWNLOAD** THE COMPLETE MANUAL



115

**Prawa rama dołączania**

- Przełożyć wąż hydrauliczny (T) przez otwór do przodu.
- Z zaślepki (5) oddzielić tuleję przejściową (6).

Bez tulei przejściowej w otworze zaślepki łatwiejszy będzie montaż drugiego węża hydraulicznego.

(Fot. 115, 116)

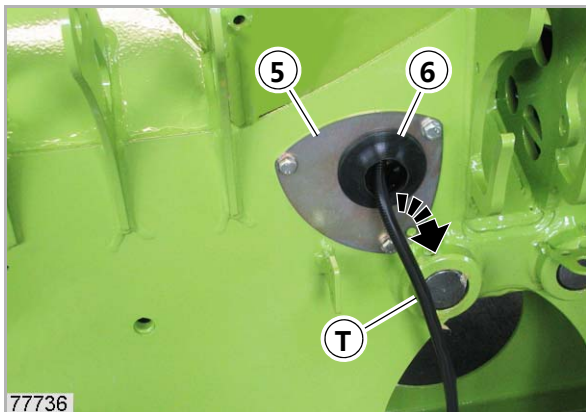

116

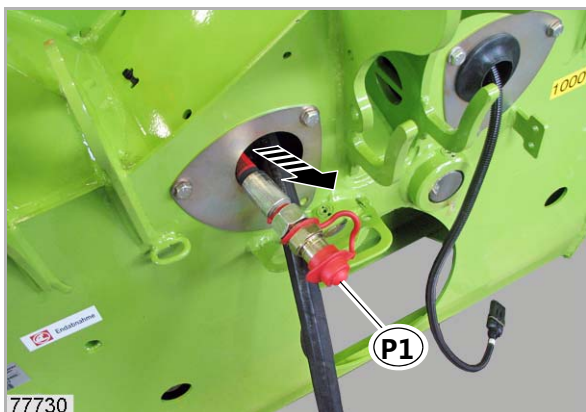

117

- Przełożyć wąż hydrauliczny (P1) przez otwór do przodu.

(Fot. 117)

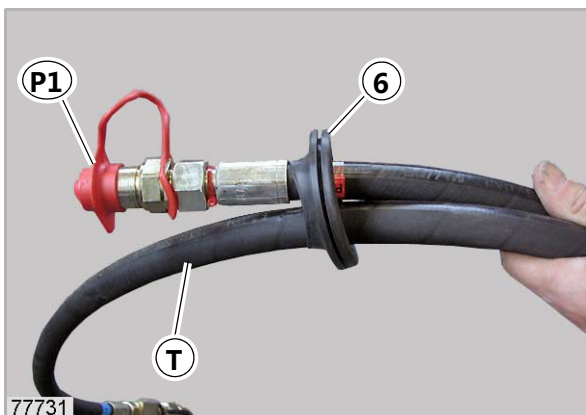

118

- Przesunąć wąż hydrauliczny (P1) przez tuleję przejściową (6).

(Fot. 118)

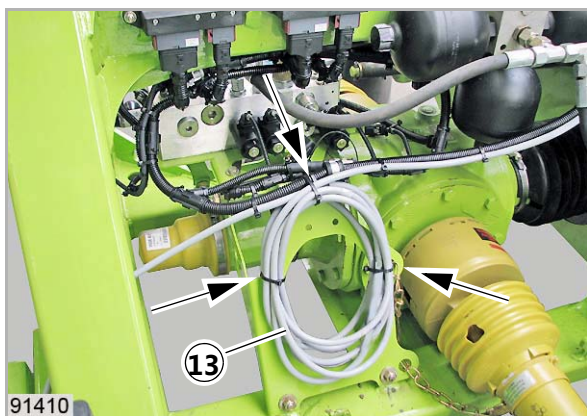

149

- Zwinąć kabel oświetlenia w rolkę (13) i zamocować obejmami kabla (strzałka) na ramie dołączania.

(Fot. 149)

### Kosiarki lewa i prawa

Przygotowanie ram dołączania do zawieszenia.

- Zamontować sworzeń dźwigni górnej z kulową tuleją (1).
- Zamontować sworznie dźwigni dolnych z kulowymi profilami wychwytyjącymi (2).
- Kulowe tuleje (1) i (2) z podkładkami (3) osadzić bez luzów.

(Fot. 150, 151, 152)

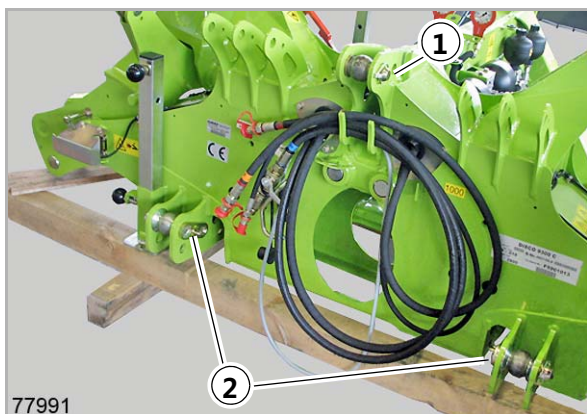

150

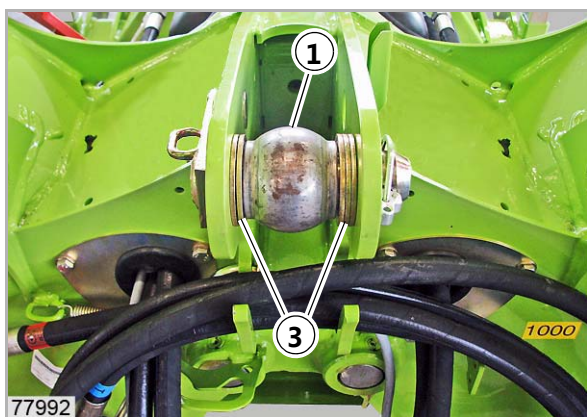

151

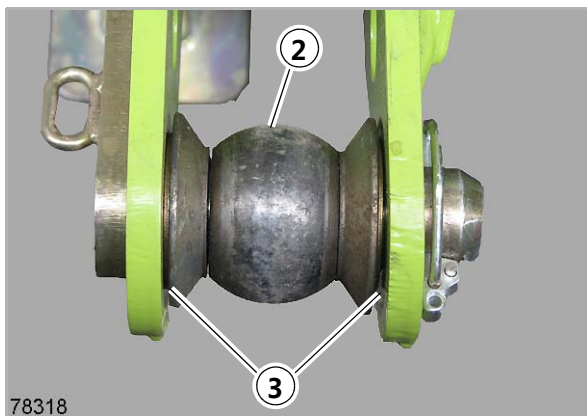

152

**DISCO 9300 C Duo / 9300 RC Duo**

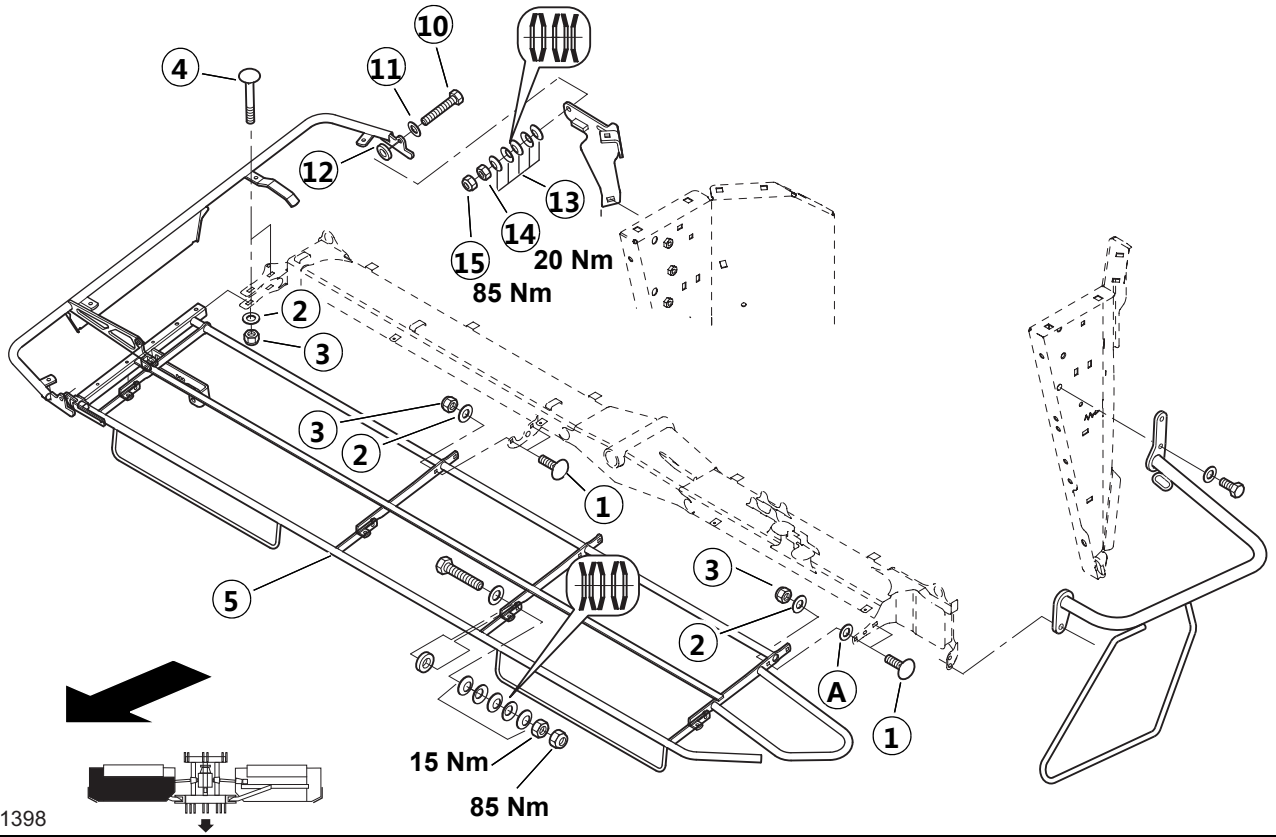

91398

173

**DISCO 9300 C Duo / 9300 RC Duo**

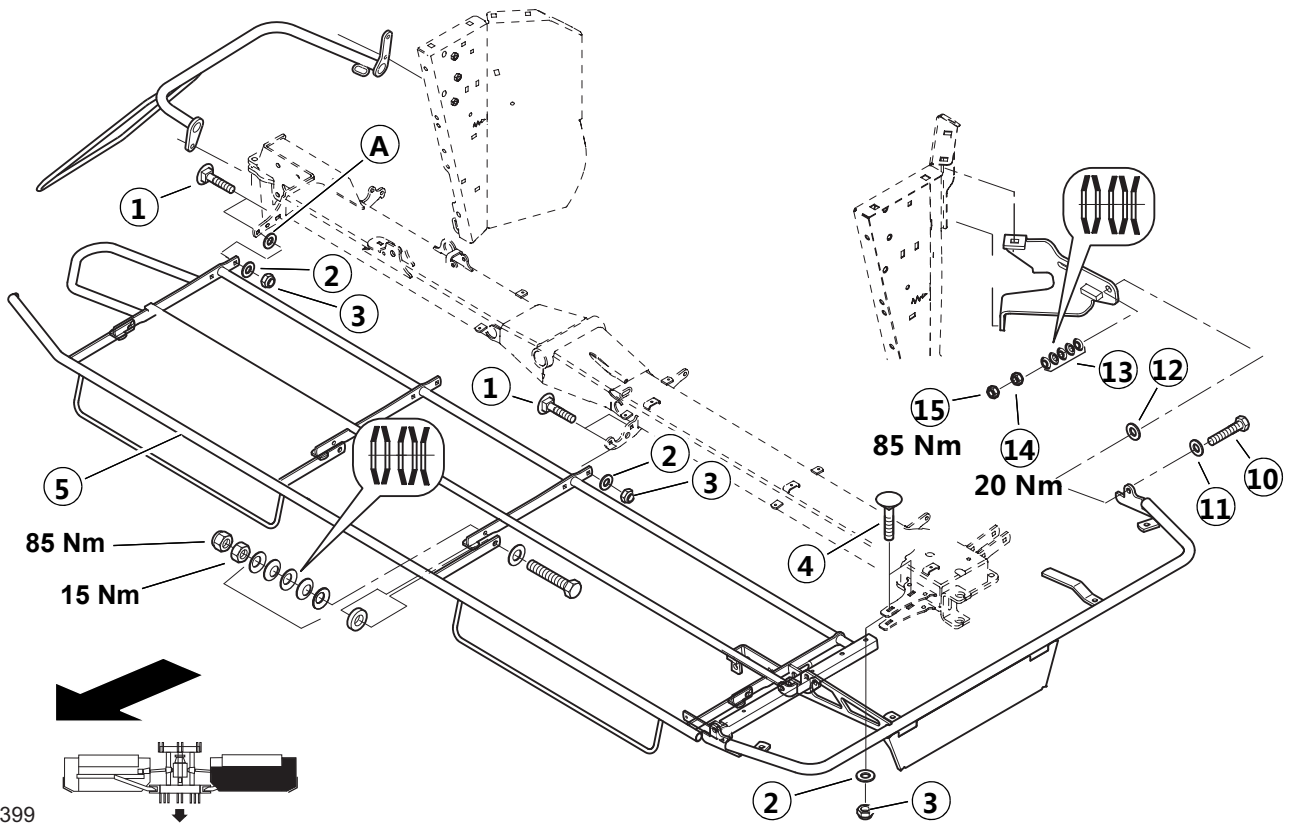

91399

174

**Uchwyty fartuchów ochronnych /  
Fartuchy ochronne - DISCO 8600 C Duo**

- Zdemontować listwy zaciskające (12, 13) dla fartucha ochronnego.

(Fot. 195, 196)



195

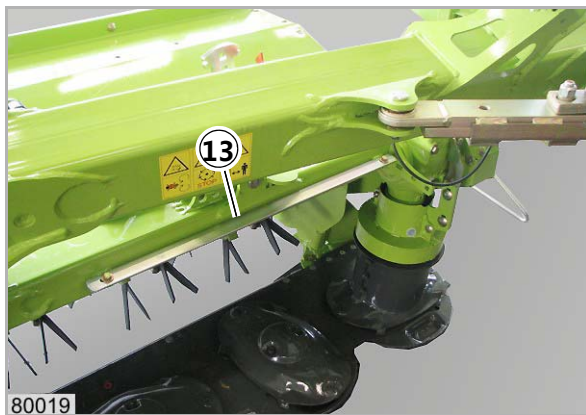

196

Wałki przegubowe

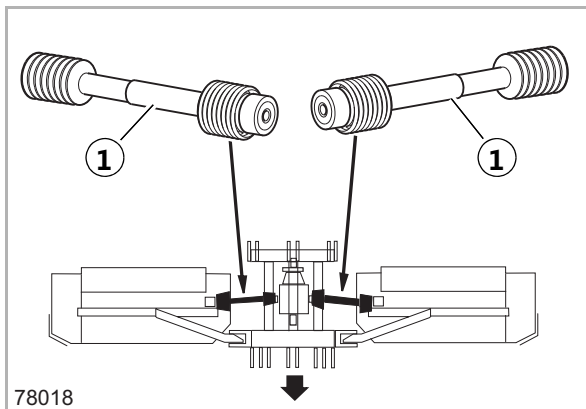

78018

215



**Niebezpieczeństwo!**

Nigdy nie używać wałków przegubowych bez osłon lub z uszkodzonymi osłonami.

- Zamontować osłony przegubów i rury ochronne.
- Zabezpieczyć osłonę przed obracaniem się wraz z wałkiem!
- **Wałki przegubowe uruchamiać tylko wtedy, gdy są w nienagannym stanie technicznym.**

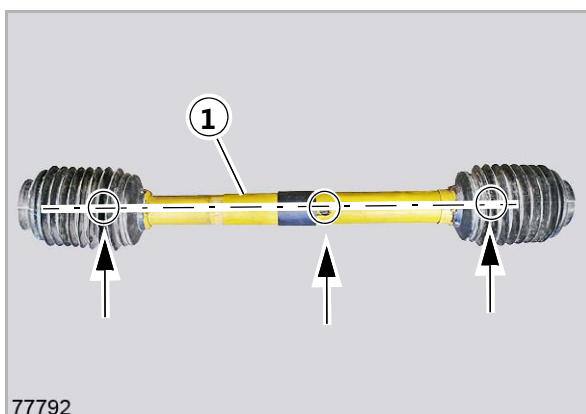

77792

216

- Wałki przegubowe (1) ustawiać tak, aby wszystkie trzy smarowniki oraz otwory smarowników w osłonach znajdowały się na jednej płaszczyźnie.
- Założyć obejmy węży (2).

1		(2x)
2		A110-130x12 (4x)

(Fot. 216, 217)

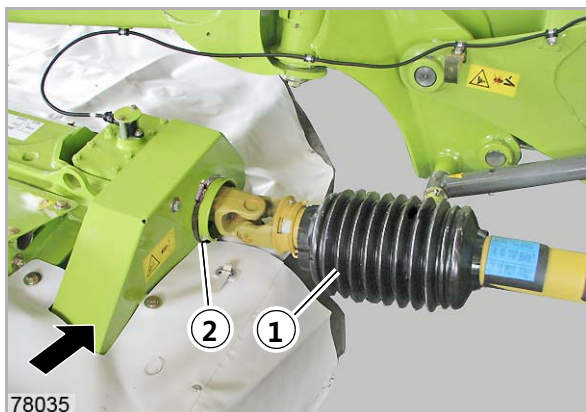

78035

217

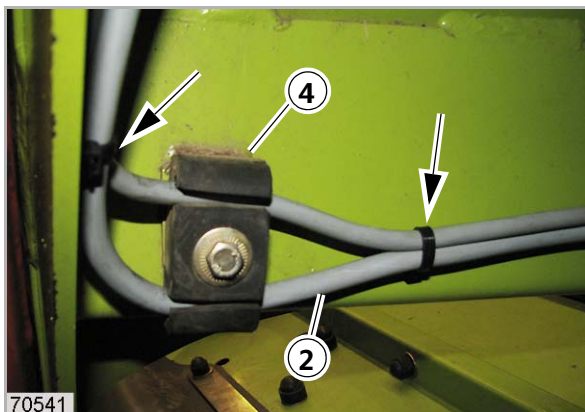

4

- Zluzować obejmę kabla (strzałka).
- Wyciągnąć kabel oświetlenia (2) z uchwytu (4).

(Fot. 4, 5)

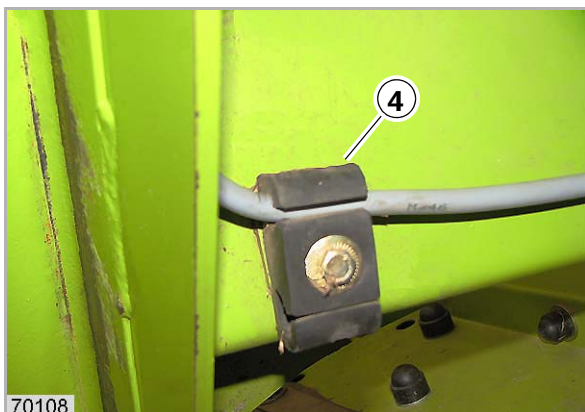

5

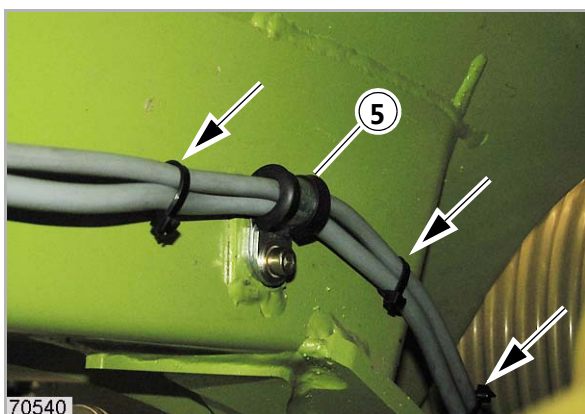

6

- Zluzować obejmę kabla (strzałka).
- Zdemontować obejmę (5).

5		12x20 (1x)
---	--	------------

(Fot. 6)

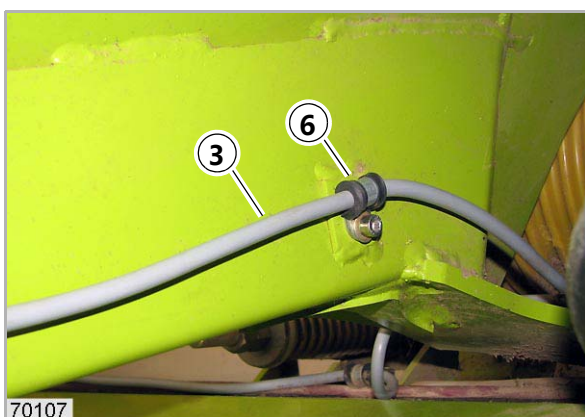

7

- Zamontować kabel czołowy (3) z obejmą (6).

6		6x15 (1x)
---	--	-----------

(Fot. 7)

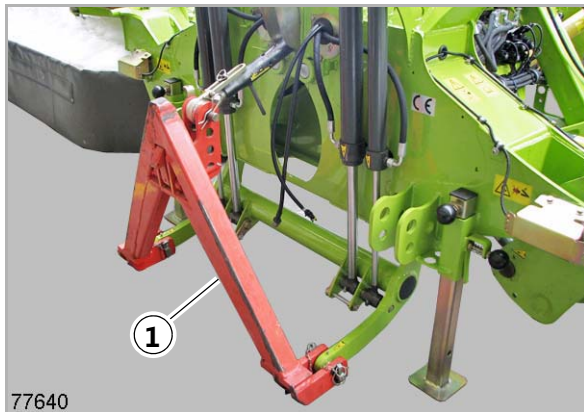

77640

38

## Adapter

### Demontaż adaptera

- Zdemontować trójkąt szybkiego dołączania (1).

Zwrócić uwagę, aby podkładki pozostały w takim porządku, jak były zamontowane na trójkącie szybkiego dołączania, na przykład związać je obejmami kabli.

Przechować wymontowane części do ponownego użytku.

(Fot. 38)

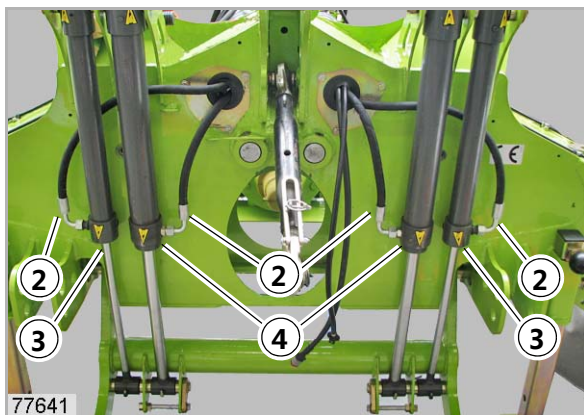

77641

39



### Środowisko!

Wypływający olej należy wychwycić i zutylizować zgodnie z przepisami.

- Zdemontować węże (2) na siłownikach (3) i (4).

(Fot. 39)

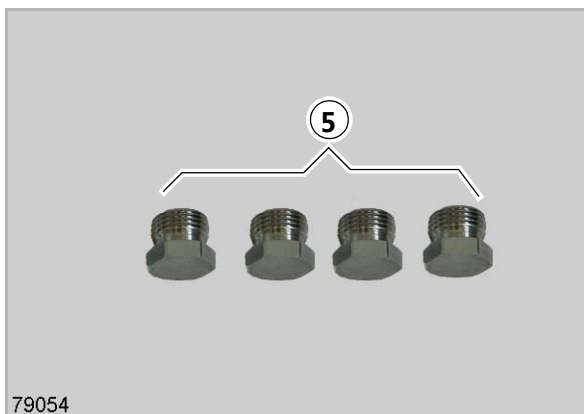

79054

40

- Śruby zamykające rurki (5) mocno przykręcić w zdemontowanych węzłach hydraulicznych (2).

(Fot. 39, 40, 41)

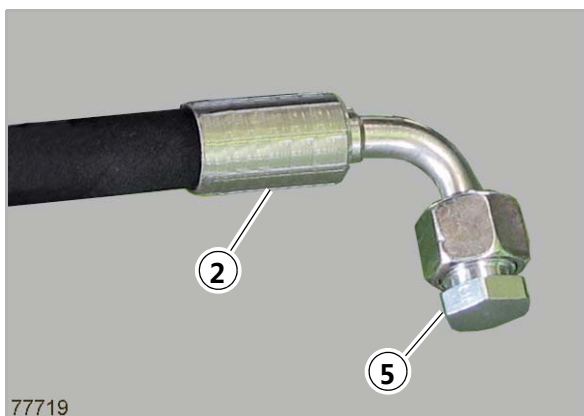

77719

41

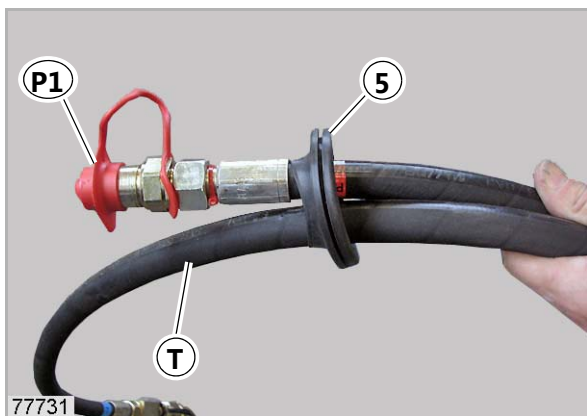

71

- Przesunąć wąż hydrauliczny (P1) przez tuleję przejściową (5).

(Fot. 71)



72

- Osadzić tuleję przejściową (5) w otworze zaślepki.

(Fot. 72)

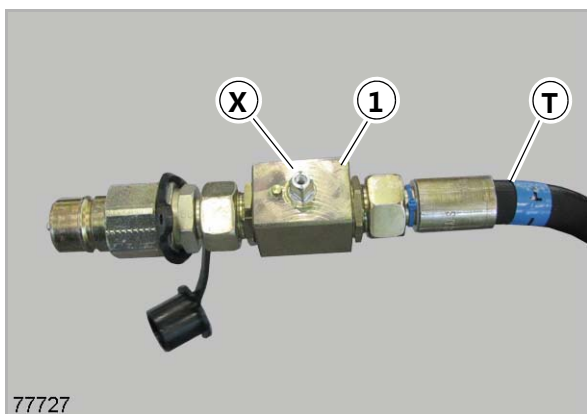

73

- Na węży hydraulicznym (T) zamontować dźwignię (2) zaworu odcinającego (1).
- Śrubę (X) należy przed wkręceniem posmarować zabezpieczeniem śrub (Loctite).

(Fot. 73, 74)

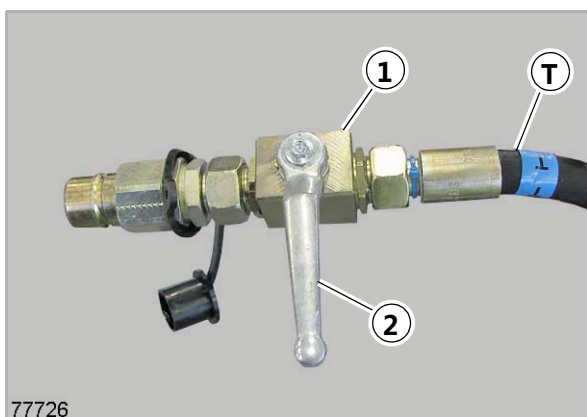

74

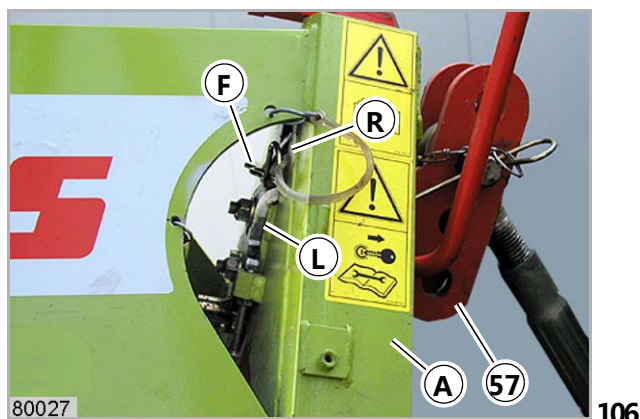

106

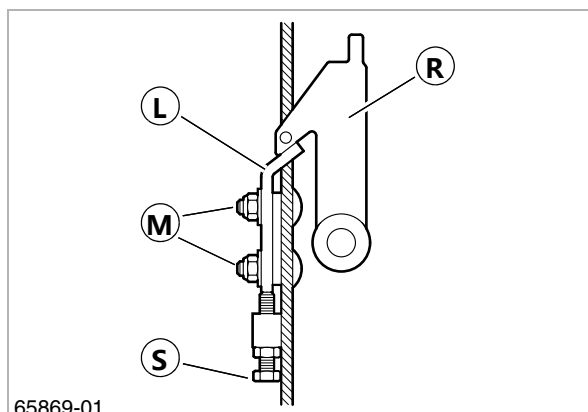

107

## Zamontowanie kosiarki czołowej

- Opuścić hydraulikę przodu i dojechać do kosiarki czołowej.
- Ostrożnie podnieść hydraulikę przodu i wjechać trójkątem szybkiego dołączenia (57) do koła dołączenia (A).
- Dalej podnieść hydraulikę przodu tak, aż rygiel (R) zatrzaśnie się w łączniku (L).



### Niebezpieczeństwo!

Maszyna może w niekontrolowany sposób zostać opuszczona lub podniesiona.

Niebezpieczeństwo obrażeń ciała na skutek przygniecenia.

- Zablokować hydraulikę.
- Zachować odstęp od miejsc niebezpiecznych.

- Zabezpieczyć rygiel (R) sprężystą zawleczką (F).

(Fot. 106, 107)

## Kontrola / ustawienie ryglowania



### Wskazówka!

Ustawienia rygla (R) dokonać przy podniesionej kosiarce.



### Niebezpieczeństwo!

Maszyna może w niekontrolowany sposób zostać opuszczona lub podniesiona.

Niebezpieczeństwo obrażeń ciała na skutek przygniecenia.

- Zablokować hydraulikę.
- Zachować odstęp od miejsc niebezpiecznych.

Przy prawidłowym zaryglowaniu łącznik (L) musi przylegać do rygla (R) trójkąta szybkiego dołączenia, jeśli to konieczne, ustawić łącznik.

- Złuzować nakrętki (M).

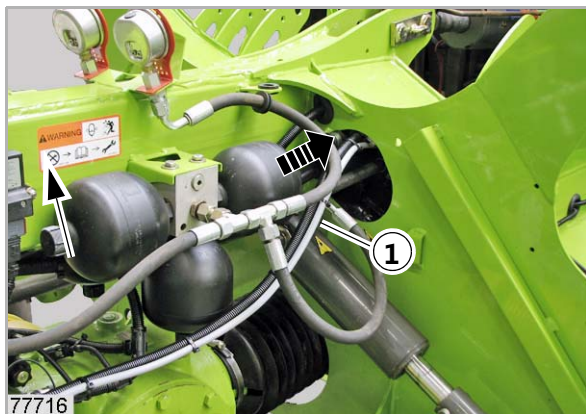

13

- Wyciągnąć kabel (1) z ramy dołączenia.  
(Fot. 13, 14)

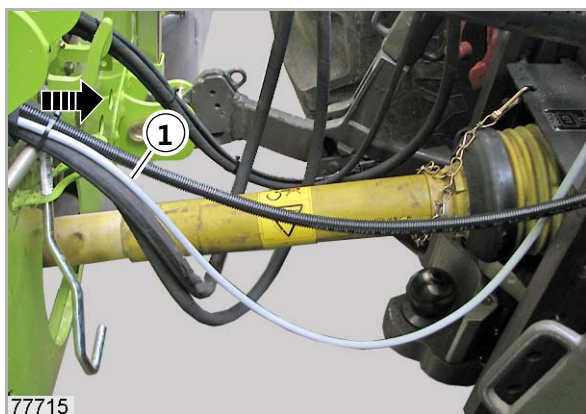

14

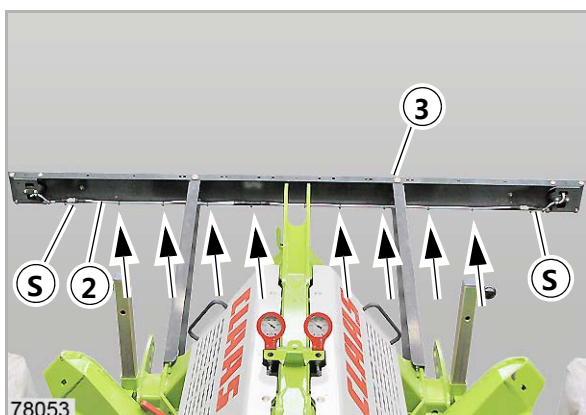

15

**Tylna rama dołączenia**

Kabel oświetlenia (2) musi być wymontowany z listwy świateł (3), gdy:

kabel oświetlenia (2) został zamówiony dodatkowo

oraz

oryginalny kabel oświetlenia jest jeszcze zamontowany na kosiarce czołowej.

- Zluzować obejmę kabla (strzałka).
- Rozłączyć wtyczkę (S).

(Fot. 15)

**i Wskazówka!**

Przechować zdemontowane części do ponownego użytku.

## Oświetlenie

### Ułożenie kabla oświetlenia w ramie dołączenia

#### Lewa rama dołączenia

- Kabel oświetlenia (1) przełożyć do przodu przez ramę dołączenia i ułożyć na równej długości z kablem (A) czujnika liczby obrotów.
- Obejmami kabla (strzałki) związać kabel oświetlenia (1) i kabel (A) czujnika liczby obrotów.

(Fot. 45)

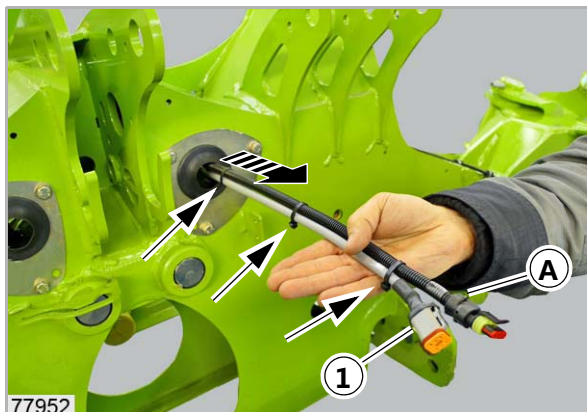

45

- Ułożyć kabel oświetlenia (1) w ramie dołączenia do tyłu.
- Obejmą kabla (strzałka) związać kabel oświetlenia (1) ze znajdującymi się tam węzami hydraulicznymi.

(Fot. 46, 47)

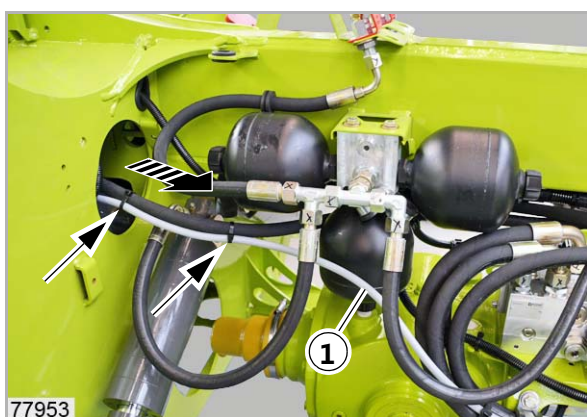

46

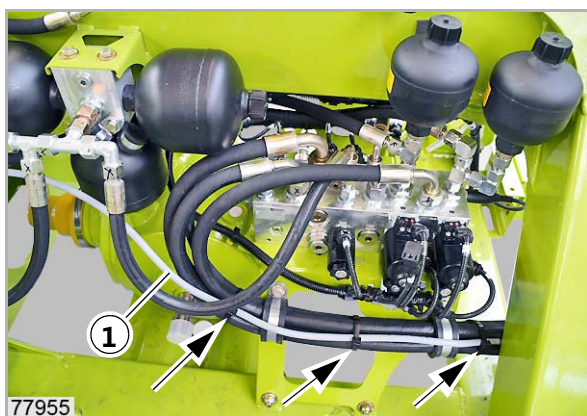

47

- Zamocować kabel oświetlenia (1) i węzeł hydrauliczny (LS), (T), (P1) i (P1) obejmą (B) na ramie dołączenia.

(Fot. 48)

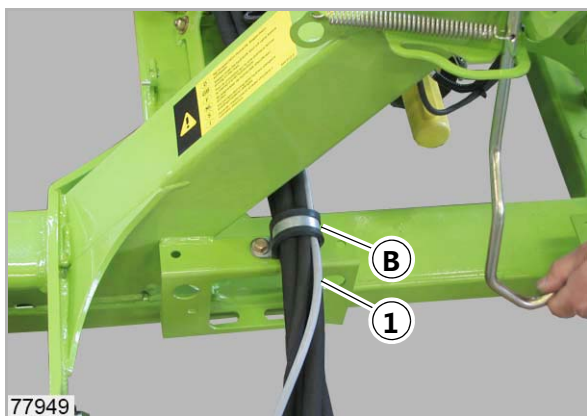

48

CLICK HERE TO **DOWNLOAD** THE COMPLETE MANUAL

- Thank you very much for reading the preview of the manual.
- You can download the complete manual from: [www.heydownloads.com](http://www.heydownloads.com) by clicking the link below



- Please note: If there is no response to CLICKING the link, please download this PDF first and then click on it.

CLICK HERE TO **DOWNLOAD** THE COMPLETE MANUAL